

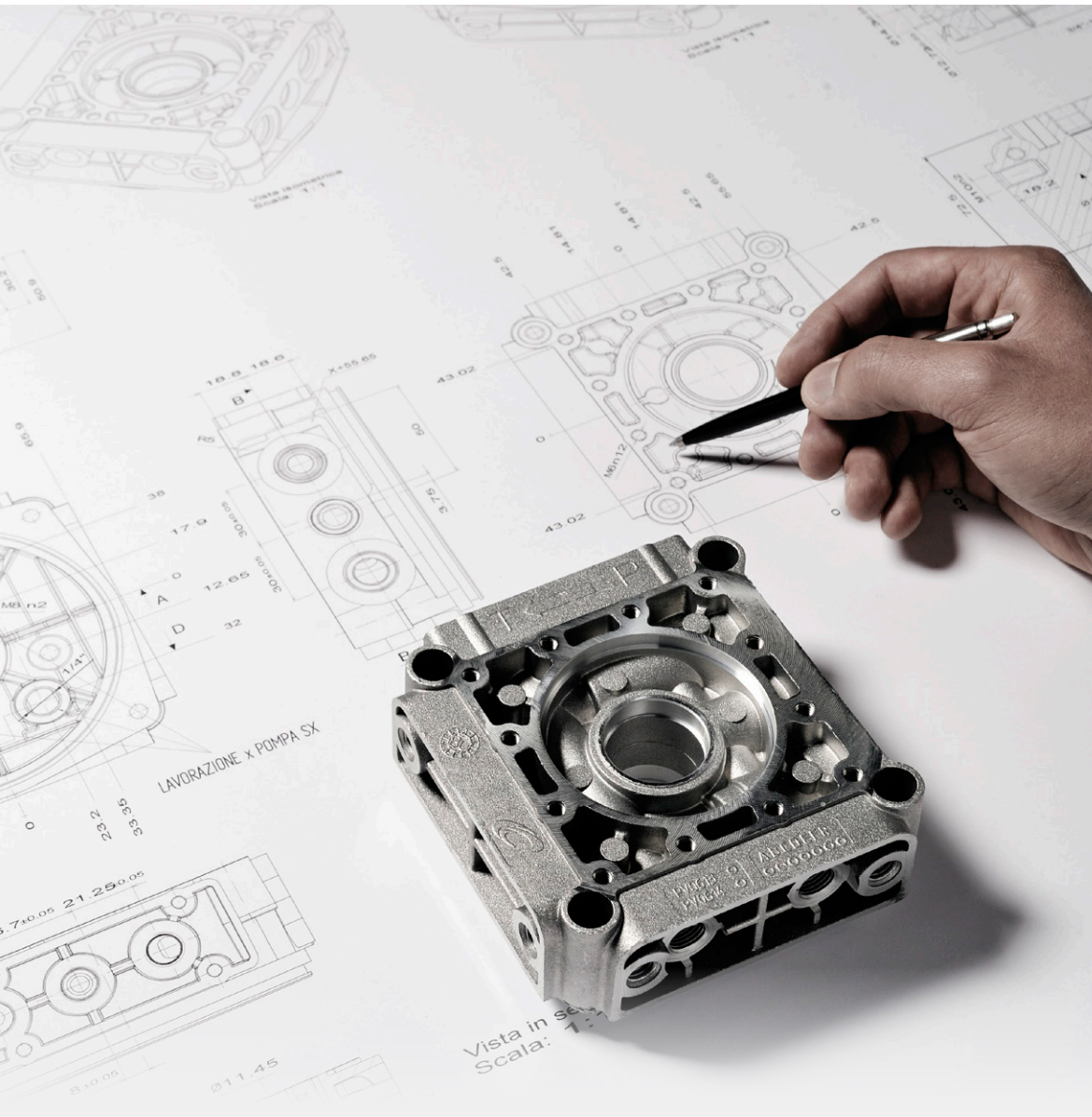

Hydroven®

# MINICENTRALINE OLEODINAMICHE

CATALOGO 2020



# PERCHÉ SCEGLIERE HYDROVEN?



Hydroven Srl è nata come produttrice di componentistica oleodinamica agli inizi degli anni '80. Ha iniziato da subito progettando e realizzando una linea di divisori di flusso statici e dinamici, richiesti in diverse applicazioni del settore oleodinamico e corredati di blocchi di rifasamento.

Questo prodotto ha trovato un positivo riscontro nei maggiori utilizzatori sia in Italia che all'Estero e ha permesso all'azienda di ampliare e sviluppare negli anni una gamma di propri prodotti caratterizzanti:

- Componenti modulari per Minicentraline
- Centrali industriali
- Blocchi logici idraulici
- Divisori di flusso statici a cursore, dinamici ad ingranaggi, a volume chiuso
- Cilindri oleodinamici

# PERCHÉ SCEGLIERE HYDROVEN?



Nel 2009 Hydroven Srl è entrata a far parte del Gruppo Interpump, un'azienda italiana specializzata nella produzione di pompe ad alta ed altissima pressione ad acqua ed uno dei principali gruppi mondiali nel settore oleodinamico.

La missione del Gruppo Interpump è perseguire l'eccellenza nella gestione attraverso l'innovazione e la qualità. Nella conduzione di qualsiasi attività, i Collaboratori del Gruppo Interpump ispirano la propria condotta a principi di correttezza, trasparenza e professionalità.

La qualità, intesa come prodotto e servizio, è il punto fermo delle nostre attività quotidiane:

- Focus aziendale sulla progettazione, ricerca & sviluppo ed innovazione continua di componenti oleodinamici per mini e micro centraline modulari;
- Organizzazione interamente basata su processi e sui principi del Total Quality Management, certificata ISO 9001:2015;



- Progettazione e produzione snella e ad elevata efficienza energetica;
- Produzione di massa e ottimizzazione costi: centinaia di migliaia di centraline modulari Hydroven in funzione oggi in tutto il mondo dimostrano l'affidabilità del prodotto;

# PERCHÉ SCEGLIERE HYDROVEN?

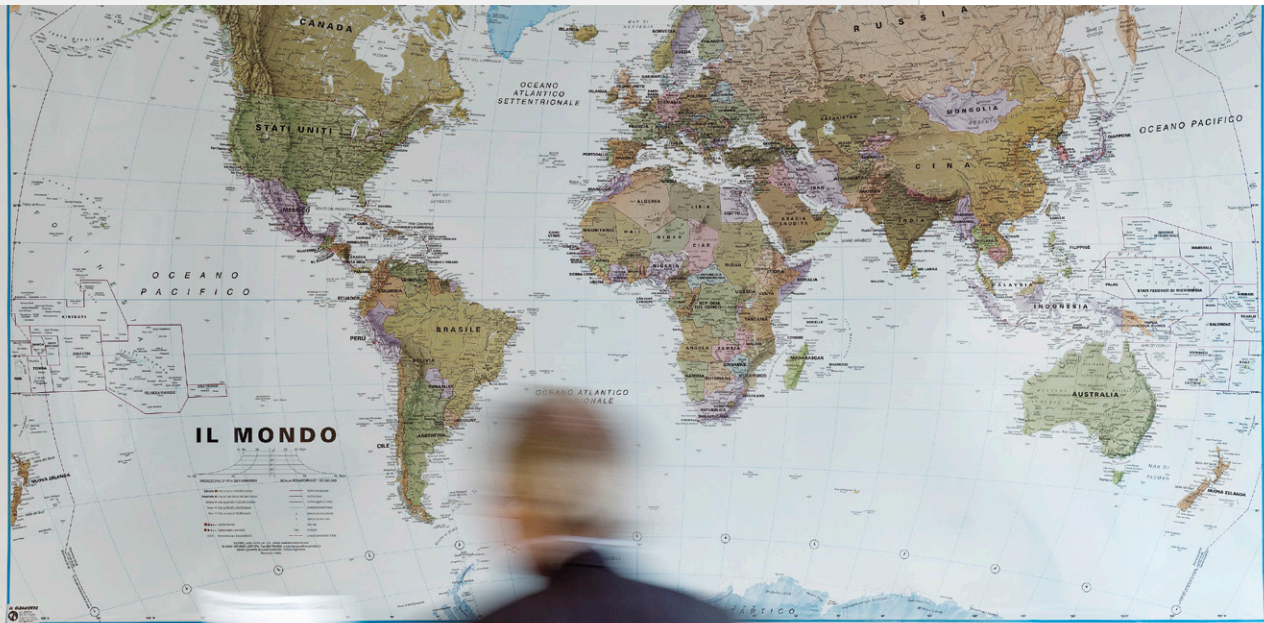

- **Politica commerciale flessibile:** fornitura di componenti sciolti o di unità completamente assemblate e collaudate secondo la Direttiva Macchine 2006/42/CE.
- **Aziende associate, distributori e partners** in oltre 20 Paesi nel mondo.

Hydroven ed il Gruppo Interpump considerano la soddisfazione dei clienti un fattore di primaria importanza per il suo successo. Di conseguenza, particolare attenzione è posta nel comprendere le necessità dei clienti e nell'apportare le soluzioni più rispondenti ai loro bisogni. In particolare la politica del Gruppo Interpump consiste nel garantire adeguati standard di qualità dei servizi/prodotti offerti sulla base di livelli predefiniti e a tal fine provvede a monitorare periodicamente la qualità percepita.

# HYDROVEN E L'AMBIENTE

---

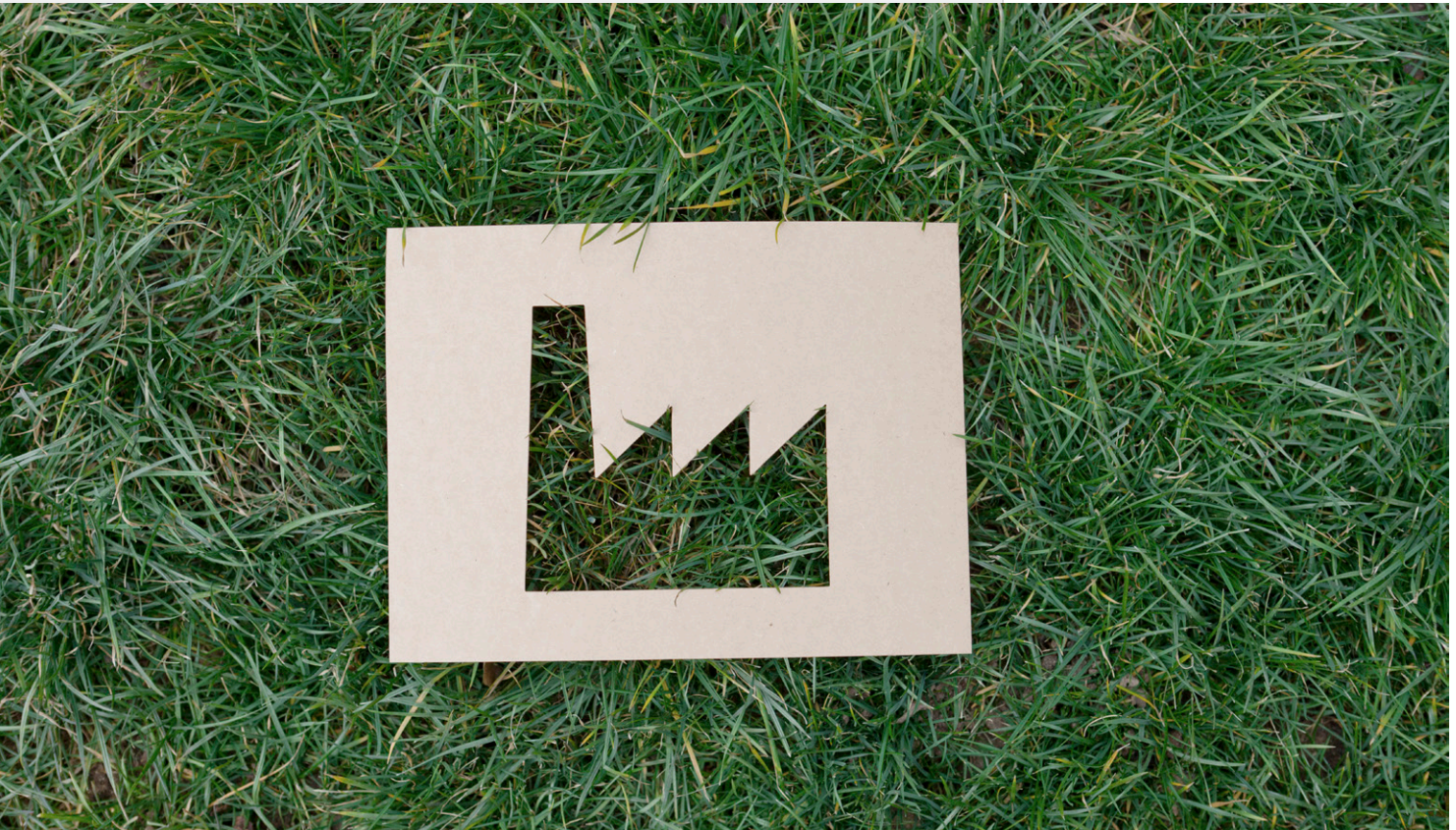

Hydroven Srl si impegna a salvaguardare l'ambiente quale bene primario, a beneficio della collettività e delle generazioni future, pertanto adotta le misure più idonee a preservare l'ambiente stesso, promuovendo e programmando lo sviluppo delle proprie attività in coerenza con tale obiettivo. A tal fine, si impegna a minimizzare l'impatto ambientale e paesaggistico delle proprie attività nel rispetto della normativa vigente, prendendo in considerazione e valorizzando i progressi della ricerca scientifica e le migliori esperienze in materia.

In particolare, Hydroven Srl adotta un approccio preventivo rispetto alle sfide ambientali, attuando politiche orientate alla progressiva riduzione degli impatti diretti e indiretti della propria attività e alla promozione di una maggiore sensibilità ed impegno per la tutela dell'ambiente, sia in ambito locale (qualità del suolo, dell'aria e dell'acqua del territorio in cui opera) sia con riferimento alle sfide globali (biodiversità e cambiamenti climatici).

# INNOVAZIONE CONTINUA

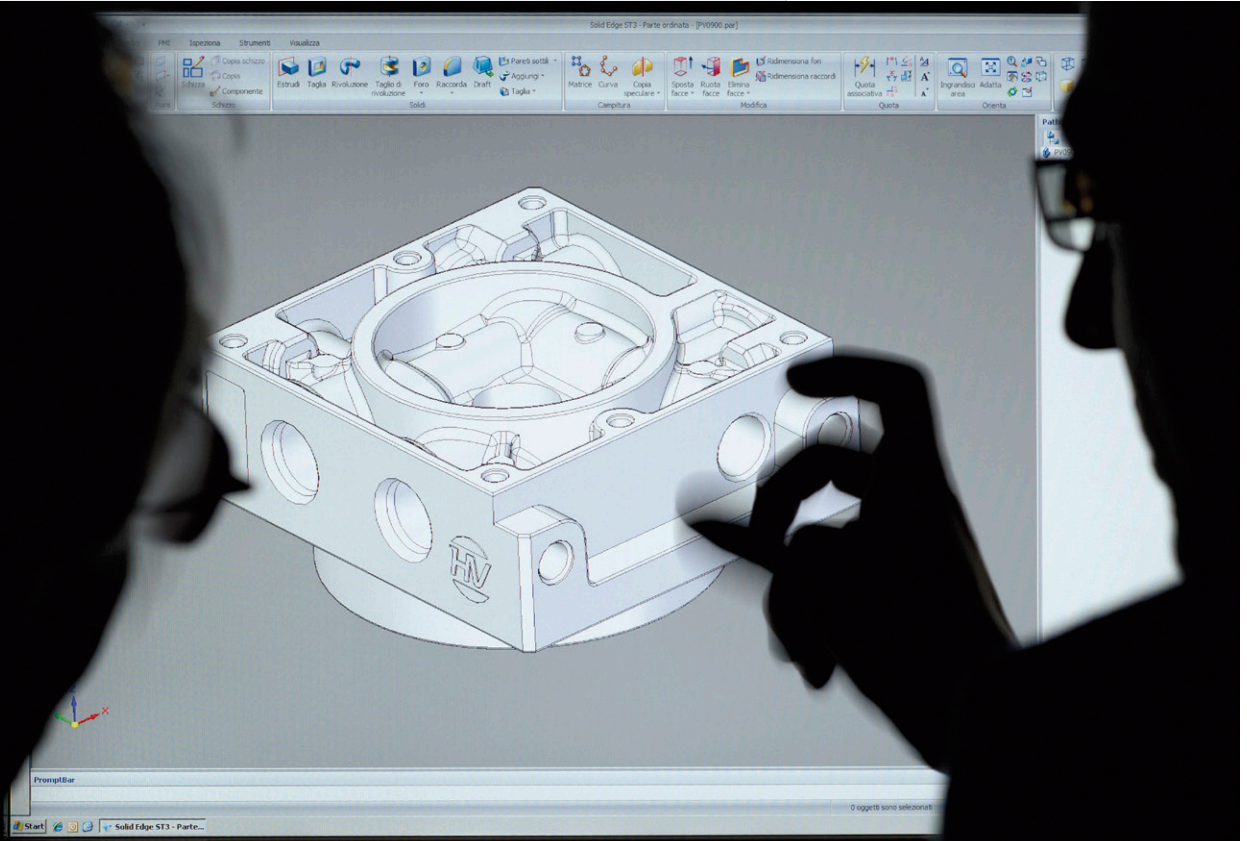

L'innovazione è un obiettivo permanente dei Collaboratori di Hydroven e del Gruppo Interpump ed è frutto di una ricerca costante, scientifica e approfondita, operata sui materiali, sulle tecniche, sui prodotti e condotta con l'ausilio delle più sofisticate ed avanzate attrezzature. Hydroven Srl, alla ricerca dell'eccellenza, dedica una buona parte dei propri profitti alla ricerca e sviluppo continuo del prodotto, al fine di aumentarne le prestazioni, l'efficienza, la durabilità e l'affidabilità nel tempo, e al miglioramento costante dell'organizzazione aziendale.

La qualità permea ogni attività del Gruppo Interpump. Presupposto della qualità sono il controllo e la verifica, meticolosi, metodici e costanti, in ogni fase della vita aziendale, di ogni passaggio della produzione, dall'acquisizione delle materie prime al prodotto finale. La qualità assicurata dal Gruppo Interpump è frutto di una cultura condivisa e diffusa e si identifica in prodotti efficienti, di facile e di intelligente utilizzo, garantiti, in grado di soddisfare le esigenze più attuali e di limitare i consumi nel rispetto dell'utilizzatore e dell'ambiente.

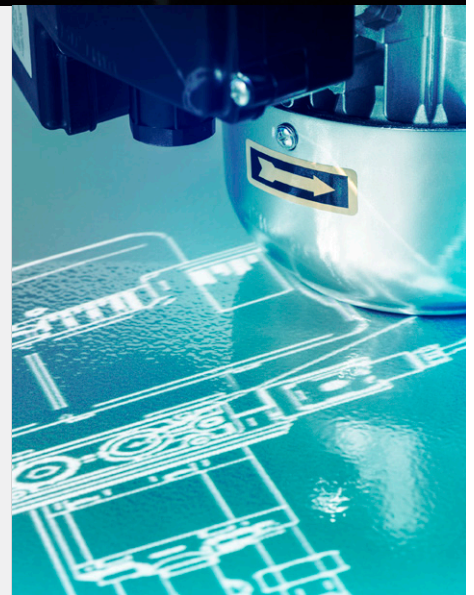



# CODICE PARLANTE CENTRALINE

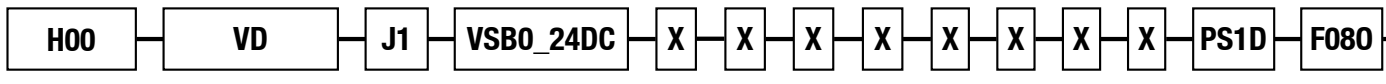

Corpo centrale      Cavità 1      Cavità 2      Cavità 3      Cavità 4      Cavità 5      Cavità 6      Cavità 7      Cavità 8      Cavità 9      Cavità 10      Cavità 11      Pompa      Serbatoio

## Corpi centrali

- HOC** Tipo HY05 Std
- HOR** Tipo HY05 reversibile
- HOO** Tipo HY10 Std
- HOA** Tipo HY10 versione America
- HOB** Tipo HY10 vers. America + ritegno
- HO1** Tipo HY11 Std

## Valvole cavità 1

- V\*** Valvola di max pressione VMS (\*= bar max)
- H\*** Valvola di max pressione VMG (\*= bar max)
- Z\*** Valvola di max proporzionale (\*= bar max)
- N** Tappo chiuso

## Opzioni cavità 1

- 1** Cappellotto antiman. per valvole VMS e VMG
- EL6** Regolatore elettronico per valvole propor.

## Valvole cavità 2

- J1** Valvola unidirez. 3/4-16UNF con porta 1/8 BSPP
- J2** Valvola unidirez. 3/4-16UNF con porta 1/4 BSPP
- M** Tappo con T aperta
- Q** Tappo con uscita 1/4 BSPP e T aperta

## Valvole cavità 3

- W\*** Valvola contr. portata comp. regolabile (\*= l/min)
- L\*** Valvola contr. portata non comp. reg. bidirez. (\*= regolaz.)

## Valvole cavità 3-7-8

- VSAO** Valvola elettrica 2 vie NC a tenuta
- VSAE** Valvola elettrica 2 vie NC a tenuta + emerg.
- VSB0** Valvola elettrica 2 vie NA a tenuta
- VSBP** Valvola elettrica 2 vie NA a tenuta + emerg.
- VSCO** Valvola elettrica 2 vie bidirez. a tenuta
- VSCV** Valvola elettrica 2 vie bidirez. a tenuta + emerg.
- VDCO** Valvola elettrica 2 vie bidirez. a doppia tenuta
- VDCV** Valvola elettrica 2 vie bidirez. a doppia tenuta + emerg.
- C** Valvola comando manuale 2 vie a leva
- CM** Valvola comando manuale 2 vie a leva con microinterr.
- CP** Valvola a comando manuale 2 vie a pulsante
- EP\*** Valvola proporz. controllo portata (\*= VDC)
- N** Tappo chiuso
- R** Tappo con uscita 1/4 BSPP
- S** Tappo con uscita 1/8 BSPP

## Opzioni cavità 2-3-7-8-9

- RUBFPE** Esclusore per att. manometro in linea
- RUBFPEA** Esclusore per att. manometro a 90°
- ESC1/4** Esclusore M-F 1/4 BSPP
- MNP1/4** Minipresa 1/4 BSPP + capp. metallico
- PRESF4** Pressostato 1/8 BSPP - 0,2 ÷ 2,5 bar
- MAN63\*** Manometro ABS Ø63 1/4 BSPP (\*= bar max)

## Opzioni cavità 3-7-8-9

- F** Filtrino 300µ per valv. 2 vie elettriche e comando manuale
- EL6** Regolatore elettronico per valvole propor.

## Valvole cavità 4-10-11

- K\*** Valv. contr. discesa comp. fissa 1/4 BSPP (\*= l/min)

## Valvole cavità 5

- Y\*** Valv. contr. discesa comp. fissa Ø12,7 con o-ring (\*= l/min)

## Valvole cavità 6 (per HOA e HOB)

- 4VM** Valvola elettrica 4/2 A in B parallelo incrociato
- 4VL** Valvola elettrica 4/3 P in T
- 4VG** Valvola elettrica 4/3 Centri chiusi
- 4VI** Valvola elettrica 4/3 Centri aperti
- 4VH** Valvola elettrica 4/3 A e B in T

## Valvole cavità 7

- U** Pompa a mano 2cc/pompata (per H01)

## Valvole cavità 8

- W\*** Valvola contr. portata comp. regolabile (\*= l/min)
- L\*** Valvola contr. portata non comp. reg. bidirez. (\*= regolaz.)
- M** Tappo con T aperta
- Q** Tappo con uscita 1/4 BSPP e T aperta

## Valvole cavità 9

- VDCO** Valvola elettrica 2 vie bidirez. a doppia tenuta
- VDCE** Valvola elettrica 2 vie bidirez. a doppia tenuta + emerg.
- V\*** Valvola di max pressione VMS (\*= bar max)
- H\*** Valvola di max pressione VMG (\*= bar max)
- Z\*** Valvola di max proporzionale (\*= bar max)
- W\*** Valvola contr. portata comp. regolabile (\*= l/min)
- M** Tappo con T aperta
- N** Tappo chiuso
- Q** Tappo con uscita 1/4 BSPP e T aperta
- R** Tappo con uscita 1/4 BSPP
- S** Tappo con uscita 1/8 BSPP
- T** Tappo con passaggio 1/4 BSPP assiale (per H01)

## Bobine per valvole elettriche cavità 3-6

- 12DC** 12VDC + connettore DIN 43650-A
- 24DC** 24VDC + connettore DIN 43650-A
- 24RAC** 24VRAC + connettore con raddrizzatore
- 48RAC** 48VRAC + connettore con raddrizzatore
- 110RAC** 110VRAC + connettore con raddrizzatore
- 220RAC** 220VRAC + connettore con raddrizzatore

## Bobine per valvole elettriche cavità 3-7-8-9

- 12DC** 12VDC + connettore DIN 43650-A (per H01)
- 24DC** 24VDC + connettore DIN 43650-A (per H01)

## Serbatoi in metallo

- A010/V** 1 Lt. cilindrico Ø123 orizz./vert.
- A020/V** 2 Lt. cilindrico Ø123 orizz./vert.
- A030/V** 3 Lt. cilindrico Ø123 orizz./vert.
- B040/V** 4 Lt. cilindrico Ø170 orizz./vert.
- B050/V** 5 Lt. cilindrico Ø170 orizz./vert.
- C050/V** 5 Lt. cilindrico Ø200 orizz./vert. inclinato 45°
- C070/V** 7 Lt. cilindrico Ø200 orizz./vert. inclinato 45°
- C100/V** 10 Lt. cilindrico Ø200 orizz./vert.
- D230/V** 23 Lt. cilindrico Ø260 orizz./vert.
- E300/V** 30 Lt. cilindrico Ø320 orizz./vert.
- E450/V** 45 Lt. cilindrico Ø320 orizz./vert.
- F050/V** 5 Lt. cilindrico Ø210 orizz./vert.
- F070/V** 7 Lt. cilindrico Ø210 orizz./vert.
- F7P0** 7 Lt. cilindrico Ø210 per pompa a mano
- F080/V** 8 Lt. cilindrico Ø210 orizz./vert.
- F100/V** 10 Lt. cilindrico Ø210 orizz./vert.
- F10P0** 10 Lt. cilindrico Ø210 per pompa a mano
- F150/V** 15 Lt. cilindrico Ø210 orizz./vert.
- F15P0** 15 Lt. cilindrico Ø210 per pompa a mano
- Q010/V** 0,5 Lt. cilindrico Ø92 orizz./vert. (per HOC e HOR)
- Q020/V** 1 Lt. cilindrico Ø92 orizz./vert. (per HOC e HOR)

## Serbatoi in acciaio

- G3** 3 Lt. quadro vert.
- G7** 7 Lt. quadro vert.

## Serbatoi in acciaio serie "Square"

- S20** 20 Lt. quadro vert.
- S30** 30 Lt. quadro vert.
- S45** 45 Lt. quadro vert.
- S60** 60 Lt. quadro vert.

## Serbatoi in alluminio

- H3/H3L** 3 Lt. quadro vert./con livello olio
- H6/H6L** 6 Lt. quadro vert./con livello olio
- H10/H10L** 10 Lt. quadro vert./con livello olio
- H16/H16L** 16 Lt. quadro vert./con livello olio
- H25/H25L** 25 Lt. quadro vert./con livello olio

## Serbatoi in plastica

- P010/V** 1 Lt. quadro orizz./vert. (per HOC e HOR)
- P020/V** 1,5 Lt. quadro orizz./vert.
- P020Q/V** 1,5 Lt. quadro orizz./vert. (per HOC e HOR)
- P030Q/V** 2,5 Lt. quadro orizz./vert. (per HOC e HOR)
- P030/V** 3 Lt. quadro orizz./vert.
- P040/V** 4 Lt. quadro orizz./vert. (per HOC e HOR)
- P050/V** 5 Lt. quadro orizz./vert.
- P8A0** 8 Lt. quadro orizz. c/foro di carico lato fondello
- P8B0** 8 Lt. quadro orizz. c/foro di carico centrale
- P08V** 8 Lt. quadro vert.
- P12A0** 12 Lt. quadro orizz. c/foro di carico lato fondello
- P12B0** 12 Lt. quadro orizz. c/foro di carico centrale
- P12V** 12 Lt. quadro vert.

## Serbatoi in termoplast serie Compact

- TP10** 10 Lt. quadro vert.
- TP20** 20 Lt. quadro vert.

## Pompe standard

- PSOA** 0,25 cc/rev gr.0
- PSOB** 0,30 cc/rev gr.0
- PSOC** 0,38 cc/rev gr.0
- PSOD** 0,50 cc/rev gr.0
- PSOE** 0,75 cc/rev gr.0
- PSOF** 1,00 cc/rev gr.0
- PSOG** 1,25 cc/rev gr.0
- PSOH** 1,50 cc/rev gr.0
- PSOI** 1,75 cc/rev gr.0
- PSOJ** 2,00 cc/rev gr.0
- PSIA** 1,00 cc/rev gr.1
- PSIB** 1,25 cc/rev gr.1
- PSIC** 1,60 cc/rev gr.1
- PSID** 2,00 cc/rev gr.1
- PSIE** 2,50 cc/rev gr.1
- PSIF** 3,15 cc/rev gr.1
- PSIG** 3,65 cc/rev gr.1
- PSIH** 4,20 cc/rev gr.1
- PSII** 5,00 cc/rev gr.1
- PSIJ** 5,70 cc/rev gr.1
- PSIK** 6,10 cc/rev gr.1
- PSIL** 7,40 cc/rev gr.1
- PSIM** 8,50 cc/rev gr.1
- PSIN** 9,80 cc/rev gr.1

## Pompe alta pressione

- PH1A** 1,10 cc/rev gr.1
- PH1B** 1,60 cc/rev gr.1
- PH1C** 2,10 cc/rev gr.1
- PH1D** 2,60 cc/rev gr.1
- PH1E** 3,20 cc/rev gr.1
- PH1F** 4,19 cc/rev gr.1
- PH1G** 4,79 cc/rev gr.1
- PH1H** 5,49 cc/rev gr.1
- PH1I** 6,20 cc/rev gr.1

## Pompe elicoidali

- PHE1A** 1,25 cc/rev gr.1
- PHE1B** 2,50 cc/rev gr.1
- PHE1C** 3,15 cc/rev gr.1
- PHE1D** 4,20 cc/rev gr.1
- PHE1E** 4,70 cc/rev gr.1
- PHE1F** 5,00 cc/rev gr.1
- PHE1G** 5,70 cc/rev gr.1
- PHE1H** 6,10 cc/rev gr.1

## Pompe reversibili (per HOR)

- PSROA** 0,25 cc/rev gr.0
- PSROB** 0,30 cc/rev gr.0
- PSROC** 0,50 cc/rev gr.0
- PSROD** 0,75 cc/rev gr.0
- PSROE** 1,00 cc/rev gr.0

- PSROF** 1,25 cc/rev gr.0
- PSROG** 1,50 cc/rev gr.0
- PSROH** 1,75 cc/rev gr.0
- PSROI** 2,00 cc/rev gr.0



# CODICE PARLANTE CENTRALINE



**MO,55ACT4**

**PV0232**

**X**

**PV0777-VS3-CT3Z11\_24DC**

**RUBFPE-MAN63250**

Motore elettrico o kit di accoppiamento

Blocchi 1° livello

Blocchi 2° livello

Blocchi 3° livello

Accessori

## Motore DC

<b>M12_0,5</b>	12VDC – 500W – Ø80
<b>M12_0,8</b>	12VDC – 800W – Ø80
<b>M24_0,5</b>	24VDC – 500W – Ø80
<b>M24_0,8</b>	24VDC – 800W – Ø80
<b>M48_0,8</b>	48VDC – 800W – Ø80
<b>M12_1,6</b>	12VDC – 1600W – Ø114
<b>M24_2,2</b>	24VDC – 2200W – Ø114
<b>M48_2,0</b>	48VDC – 2000W – Ø114
<b>M72_2,0</b>	72VDC – 2000W – Ø114
<b>M24_3,0</b>	24VDC – 3000W – Ø125
<b>MV12_2,0</b>	12VDC – 2000W – Ø112 ventilato
<b>MV24_2,0</b>	24VDC – 2000W – Ø112 ventilato
<b>MV12_2,5</b>	12VDC – 2500W – Ø125 ventilato
<b>MV24_3,0</b>	24VDC – 3000W – Ø125 ventilato
<b>MV24_3,5</b>	24VDC – 3500W – Ø150 ventilato

## Opzioni Motori DC

<b>TLR1280</b>	Relè 12VDC – 80A
<b>TLR2480</b>	Relè 24VDC – 80A
<b>TLR12150</b>	Relè 12VDC – 150A
<b>TLR24150</b>	Relè 24VDC – 150A
<b>TLR12200</b>	Relè 12VDC – 200A
<b>TLR24200</b>	Relè 24VDC – 200A
<b>TLR12300</b>	Relè 12VDC – 300A
<b>TLR24300</b>	Relè 24VDC – 300A
<b>TLR4860</b>	Relè 48VDC – 60A
<b>TLR72100</b>	Relè 72VDC – 100A
<b>TLR12100R</b>	Relè 12VDC – 100A con invertitore
<b>TLR24100R</b>	Relè 24VDC – 100A con invertitore
<b>KP</b>	Kit protez. in plastica motori Ø114

## Motore AC Trifase f.q. (per H01)

<b>Q0,37ACT4</b>	0,37kW S3 3 fasi 4 poli cassa 71
<b>Q0,55ACT4</b>	0,55kW S3 3 fasi 4 poli cassa 71
<b>Q0,75ACT4</b>	0,75kW S3 3 fasi 4 poli cassa 80
<b>Q1,1ACT4</b>	1,1kW S3 3 fasi 4 poli cassa 80
<b>Q1,5ACT4</b>	1,5kW S3 3 fasi 4 poli cassa 80
<b>Q2,2ACT4</b>	2,2kW S3 3 fasi 4 poli cassa 90S
<b>Q3,0ACT4</b>	3,0kW S3 3 fasi 4 poli cassa 90L

## Motore AC Monofase f.q. (per H01)

<b>Q0,37ACM4</b>	0,37kW S3 1 fase 4 poli cassa 71
<b>Q0,55ACM4</b>	0,55kW S3 1 fase 4 poli cassa 71
<b>Q0,75ACM4</b>	0,75kW S3 1 fase 4 poli cassa 80
<b>Q1,1ACM4</b>	1,1kW S3 1 fase 4 poli cassa 90S
<b>Q1,5ACM4</b>	1,5kW S3 1 fase 4 poli cassa 90L
<b>Q2,2ACM4</b>	2,2kW S3 1 fase 4 poli cassa 90L
<b>Q3,0ACM4</b>	3,0kW S3 1 fase 4 poli cassa 90L

## Motore AC Trifase standard

<b>MO,06ACT4</b>	0,06kW IE2 3 fasi 4 poli cassa 56
<b>MO,09ACT4</b>	0,09kW IE2 3 fasi 4 poli cassa 56
<b>MO,12ACT4</b>	0,12kW IE2 3 fasi 4 poli cassa 63
<b>MO,18ACT4</b>	0,18kW IE2 3 fasi 4 poli cassa 63
<b>MO,25ACT4</b>	0,25kW IE2 3 fasi 4 poli cassa 71
<b>MO,37ACT4</b>	0,37kW IE2 3 fasi 4 poli cassa 71
<b>MO,55ACT4</b>	0,55kW IE2 3 fasi 4 poli cassa 80
<b>MO,75ACT4</b>	0,75kW IE2 3 fasi 4 poli cassa 80
<b>M1,1ACT4</b>	1,1kW IE2 3 fasi 4 poli cassa 90S
<b>M1,5ACT4</b>	1,5kW IE2 3 fasi 4 poli cassa 90L
<b>M2,2ACT4</b>	2,2kW IE2 3 fasi 4 poli cassa 100
<b>M3,0ACT4</b>	3,0kW IE2 3 fasi 4 poli cassa 100
<b>M4,0ACT4</b>	4,0kW IE2 3 fasi 4 poli cassa 112

## Motore AC Monofase standard

<b>MO,12ACM4</b>	0,12kW GML 1 fase 4 poli cassa 63
<b>MO,18ACM4</b>	0,18kW GML 1 fase 4 poli cassa 63
<b>MO,25ACM4</b>	0,25kW GML 1 fase 4 poli cassa 71
<b>MO,37ACM4</b>	0,37kW GML 1 fase 4 poli cassa 71
<b>MO,55ACM4</b>	0,55kW GML 1 fase 4 poli cassa 80
<b>MO,75ACM4</b>	0,75kW GML 1 fase 4 poli cassa 80
<b>M1,1ACM4</b>	1,1kW GML 1 fase 4 poli cassa 90S
<b>M1,5ACM4</b>	1,5kW GML 1 fase 4 poli cassa 90L
<b>M2,2ACM4</b>	2,2kW GML 1 fase 4 poli cassa 100
<b>M3,0ACM4</b>	3,0kW GML 1 fase 4 poli cassa 100

## Kit accoppiamento Motori AC

<b>KFG145605</b>	B14 cassa 56 gr.0 (per H0C e H0R)
<b>KFG146305</b>	B14 cassa 63 gr.0 (per H0C e H0R)
<b>KFG147105</b>	B14 cassa 71 gr.0 (per H0C e H0R)
<b>KFG14630</b>	B14 cassa 63 gr.0 (per H0O, H0A e H0B)
<b>KFG14631</b>	B14 cassa 63 gr.1 (per H0O, H0A e H0B)
<b>KFG14710</b>	B14 cassa 71 gr.0 (per H0O, H0A e H0B)
<b>KFG14711</b>	B14 cassa 71 gr.1 (per H0O, H0A e H0B)
<b>KFG14800</b>	B14 cassa 80 gr.0 (per H0O, H0A e H0B)
<b>KFG14801</b>	B14 cassa 80 gr.1 (per H0O, H0A e H0B)
<b>KFG14900</b>	B14 cassa 90 gr.0 (per H0O, H0A e H0B)
<b>KFG14901</b>	B14 cassa 90 gr.1 (per H0O, H0A e H0B)
<b>KFG141001</b>	B14 cassa 100–112 gr.1 (per H0O, H0A e H0B)
<b>KFG147111</b>	B14 cassa 71 gr.1 (per H01)
<b>KFG148011</b>	B14 cassa 80 gr.1 (per H01)
<b>KFG149011</b>	B14 cassa 90 gr.1 (per H01)
<b>KFG1410011</b>	B14 cassa 100–112 gr.1 (per H01)
<b>TRP</b>	Trascinam. indep. p/montagg. puleggia + giunto
<b>TRP_PLG129</b>	Trascinam. indep. con puleggia Ø110 + giunto
<b>TRP_PLG028</b>	Trascinam. indep. con puleggia Ø125 + giunto
<b>TRP_PLG181</b>	Trascinam. indep. con puleggia Ø140 + giunto

## Blocchi di base

<b>PV0231</b>	Blocco distanziale 39 mm
<b>PV0232</b>	Blocco distanziale 19,5 mm
<b>PV0359</b>	Blocco distanziale con uscite 1/4 BSPP
<b>PV0842</b>	Blocco distanziale con uscite 3/8 BSPP
<b>PV0778</b>	Blocco interfaccia per corpi H0C
<b>PV0118</b>	Blocco di rotazione 90°
<b>PV0884</b>	Blocco di rotazione 90° doppia faccia

## Blocchi speciali

<b>PV0178</b>	Blocco per comando cilindro semplice
<b>PV0449</b>	Blocco per comando 2 cilindri semplice effetto
<b>PV0377</b>	Blocco logico per pedana
<b>PV0669</b>	Blocco di rotazione e sollevamento sponda
<b>PV0670</b>	Blocco per stabilizzatori sponda
<b>PV0853</b>	Blocco controllo freno negativo
<b>PV1029</b>	Blocco movimento 2 assali sterzanti
<b>PV1087</b>	Blocco con uscite in sequenza
<b>PV0286</b>	Blocco per elettrovalvole a cartuccia 4 vie
<b>PM15</b>	Pompa a mano modulare
<b>PV1004</b>	Blocco con filtro sul ritorno
<b>PV0976</b>	Blocco di seconda pressione
<b>PV1005</b>	Blocco logico discesa proporzionale + manuale

## Basi per Valvole Cetop 3

<b>PV0526</b>	Blocco parall. porte post. 1/4 BSPP
<b>PV0777</b>	Blocco parall. porte later. 1/4 BSPP
<b>PV0294</b>	Blocco parall. porte later. 3/8 BSPP
<b>PV0258</b>	Blocco serie porte later. 1/4 BSPP
<b>PV0471</b>	Blocco serie porte later. 3/8 BSPP
<b>PV0337</b>	Blocco p/valv. di max press.
<b>PVA</b>	Blocco c/valv. unidirez. pil. su A
<b>PVB</b>	Blocco c/valv. unidirez. pil. su B
<b>PVC</b>	Blocco c/valv. unidirez. pil. su A–B

## Elettrovalvole Cetop 3

<b>CT2R11</b>	Elettrovalv. 4/2 parallelo incrociato
<b>CT2Z51</b>	Elettrovalv. 4/2 centri chiusi
<b>CT2H51</b>	Elettrovalv. 4/2 centri aperti (bobina sx)
<b>CT2Y51</b>	Elettrovalv. 4/2 centri A–B in T
<b>CT2H11</b>	Elettrovalv. 4/2 centri aperti (bobina dx)
<b>CT2J15</b>	Elettrovalv. 4/2 parall. incrociato c/detent
<b>CT3C11</b>	Elettrovalv. 4/3 centro P in T
<b>CT3Z11</b>	Elettrovalv. 4/3 centri chiusi
<b>CT3H11</b>	Elettrovalv. 4/3 centri aperti
<b>CT3Y11</b>	Elettrovalv. 4/3 centri A–B in T

## Valvole a comando manuale Cetop 3

<b>E3A1</b>	Valv. comando manuale a molla, centro P in T
<b>E3A2</b>	Valv. comando manuale a molla, centri aperti
<b>E3A3</b>	Valv. comando manuale a molla, centri chiusi
<b>E3A4</b>	Valv. comando manuale a molla, centri A–B in T
<b>E3M1</b>	Valv. comando manuale a molla + microint., centro P in T
<b>E3M2</b>	Valv. comando manuale a molla + microint., centri aperti
<b>E3M3</b>	Valv. comando manuale a molla + microint., centri chiusi
<b>E3M4</b>	Valv. comando manuale a molla + microint., centri A–B in T
<b>E3D1</b>	Valv. comando manuale con detent, centro P in T
<b>E3D2</b>	Valv. comando manuale con detent, centri aperti
<b>E3D3</b>	Valv. comando manuale con detent, centri chiusi
<b>E3D4</b>	Valv. comando manuale con detent, centri A–B in T

## Valvole modulari sandwich Cetop 3

<b>VS1</b>	Valvola modulare con regolatore di portata in A
<b>VS2</b>	Valvola modulare con regolatore di portata in B
<b>VS3</b>	Valvola modulare con regolatore di portata in A e B
<b>RJ1</b>	Valvola di blocco modulare con ritegno pilotato in A
<b>RJ2</b>	Valvola di blocco modulare con ritegno pilotato in B
<b>RJ3</b>	Valvola di blocco modulare con ritegno pilotato in A e B
<b>PV0779</b>	Blocco modulare per elettrovalvole a cartuccia 2 vie
<b>PV0890</b>	Blocco modulare rapido–lento in T
<b>PV0893</b>	Blocco modulare rapido–lento in P
<b>PV1359</b>	Blocco modulare rapido–lento in AR

## Valvole elettriche direzionali (porte superiori)

<b>SDE01A</b>	Valv. elettr. 4/3 centri chiusi, circuito in parallelo
<b>SDE01B</b>	Valv. elettr. 4/3 centro A in T, circuito in parallelo
<b>SDE01C</b>	Valv. elettr. 4/3 centri A–B in T, circuito in parallelo
<b>SDE01D</b>	Valv. elettr. 4/3 centri A–B parzialm. in T, circuito in parallelo
<b>SDE02A*</b>	Valv. elettr. 4/3 centri chiusi con * = Δbar, predisip. valv. antiurto inferiori
<b>SDE02B*</b>	Valv. elettr. 4/3 centro A in T con * = Δbar, predisip. valv. antiurto inferiori
<b>SDE02C*</b>	Valv. elettr. 4/3 centri A–B in T con * = Δbar, predisip. valv. antiurto inferiori
<b>SDE02D*</b>	Valv. elettr. 4/3 centri A–B parzialm. in T con * = Δbar, predisip. valv. antiurto inferiori
<b>SDE03A*</b>	Valv. elettr. 4/3 centri chiusi con * = posizione ritegno, predisip. valvole di blocco
<b>SDE03B*</b>	Valv. elettr. 4/3 centro A in T con * = posizione ritegno, predisip. valvole di blocco
<b>SDE03C*</b>	Valv. elettr. 4/3 centri A–B in T con * = posizione ritegno, predisip. valvole di blocco
<b>SDE03D*</b>	Valv. elettr. 4/3 centri A–B parzialm. in T con * = posizione ritegno, predisip. valv. di blocco com. elettr.
<b>SDE04A*</b>	Valv. elettr. 4/3 centri chiusi con * = posiz. ritegno, predisip. valv. di blocco com. elettr.
<b>SDE04B*</b>	Valv. elettr. 4/3 centro A in T con * = posiz. ritegno, predisip. valv. di blocco com. elettr.
<b>SDE04C*</b>	Valv. elettr. 4/3 centri A–B in T con * = posiz. ritegno, predisip. valv. di blocco com. elettr.
<b>SDE04D*</b>	Valv. elettr. 4/3 centri A–B parzialm. in T con * = posiz. rit., predisip. valv. di blocco com. elettr.

## Accessori

<b>AC151</b>	Blocco logico 3/8 BSPP
<b>AC101</b>	Blocco logico 1/2 BSPP
<b>AC491</b>	Blocco logico FCV 3/8 BSPP
<b>AC507</b>	Blocco logico FCV 1/2 BSPP
<b>RUBFPE</b>	Esclusore per att. manometro in linea
<b>RUBFPEA</b>	Esclusore per att. manometro a 90°
<b>ESC1/4</b>	Esclusore M–F 1/4 BSPP
<b>PMAN1/4</b>	Portamanometro presa diretta 1/4 BSPP
<b>MNP1/4</b>	Minipresa 1/4 BSPP + capp. metallico
<b>PRESF4</b>	Pressostato 1/8 BSPP – 0,2 ÷ 2,5 bar
<b>MAN63***</b>	Manom. ABS Ø63 1/4 BSPP (* = bar max)
<b>MAN4005</b>	Manom. Ø40 p/blocco filtro sul rit. – 5 bar

## Bobine per valv. SDE01/02/03

<b>12DC</b>	12VDC–36W + conn. DIN 43650–A
<b>24DC</b>	24VDC–36W + conn. DIN 43650–A

## Bobine per valv. SDE04

<b>12DC</b>	12VDC–19,2W + conn. DIN 43650–A
<b>24DC</b>	24VDC–19,2W + conn. DIN 43650–A
<b>24RAC</b>	24VRAC–19W + conn. con raddrizz.

Queste pagine contengono solo i codici e le opzioni più comuni.

Nelle pagine seguenti è illustrata la gamma completa.

Note: 1) **Attenzione!** Qualora fossero presenti più blocchi (anche dello stesso tipo) all'interno dello stesso livello, questi vanno separati dal segno "+". Esempio applicativo (3° livello): **PV1004+PV1005**.

2) **Attenzione!** Se si presentasse una valvola modulare accompagnata da un'elettrovalvola, queste vanno indicate in sequenza associandole al blocco di appartenenza attraverso il segno "–". Esempio applicativo: **PV0777–RJ3–CT3H11\_24DC+PV0777–RJ3–E3M4**.



# CODICE PARLANTE CENTRALINE



## STRINGA ESEMPLIFICATIVA

**H00 - HC - J1 - X - X - X - X - X - X - X - X - X - X - PS1E - F7PO - M24\_2,2-KP - PV0118 - X - PV0777-CT3Y11\_24DC+PV0777-CT3Y11\_24DC**

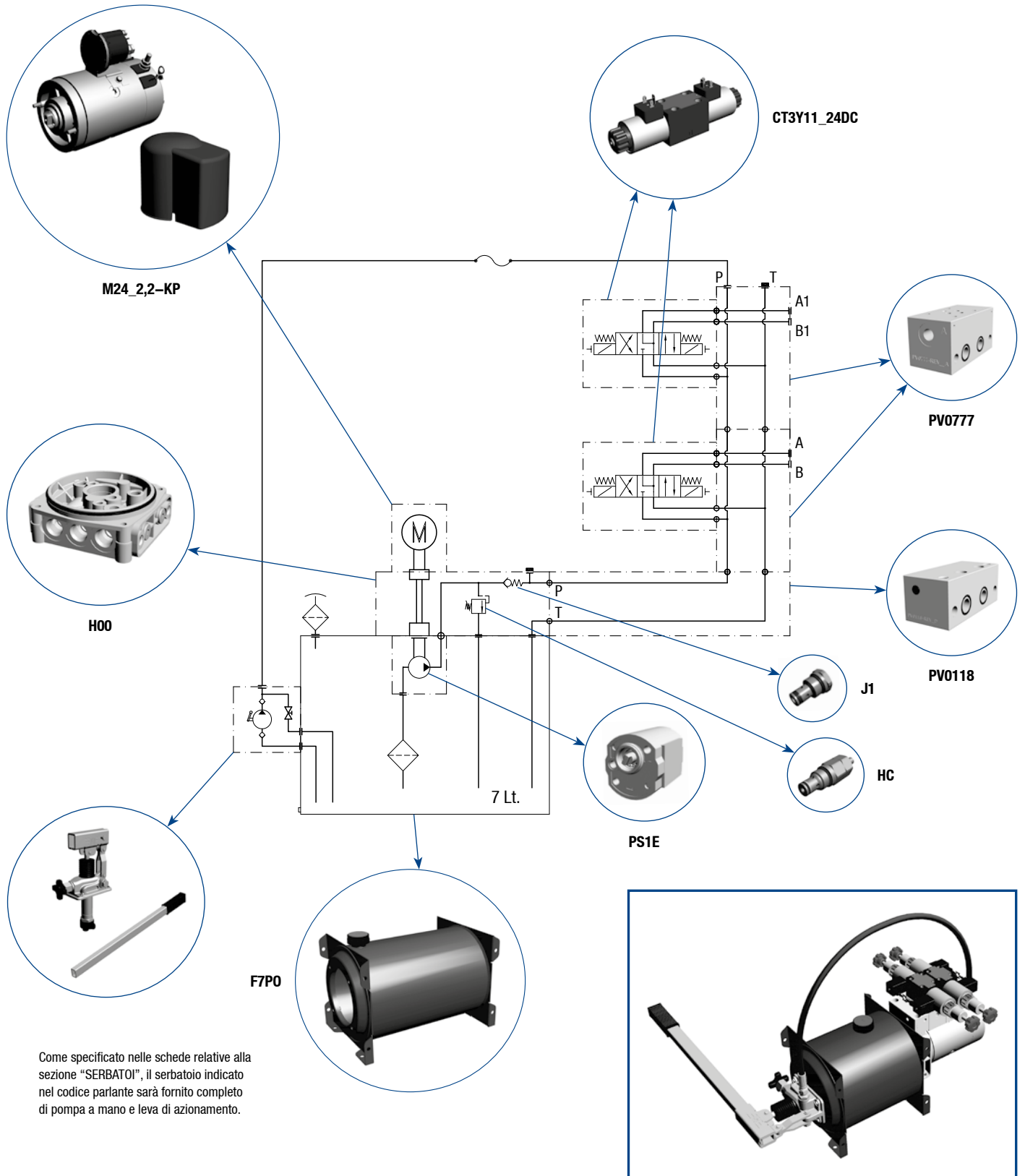

Come specificato nelle schede relative alla sezione "SERBATOI", il serbatoio indicato nel codice parlante sarà fornito completo di pompa a mano e leva di azionamento.

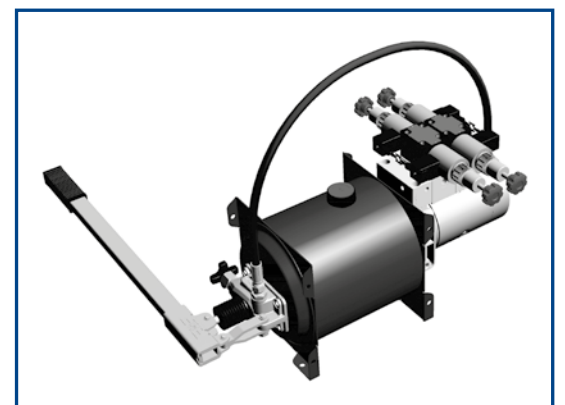

## SEZIONE 1

### CORPI CENTRALI UNIVERSALI

<b>HOC</b>	Corpo lavorato e impregnato HY05 Standard + ritegno C855UR
<b>HOR</b>	Corpo lavorato e impregnato HY05 Reversibile + ritegni pilotati C855UR
<b>H00</b>	Corpo lavorato e impregnato HY10 Standard
<b>HOA</b>	Corpo lavorato e impregnato HY10 versione America
<b>HOB</b>	Corpo lavorato e impregnato HY10 versione America + ritegno C855UF
<b>H01</b>	Corpo lavorato e impregnato HY11 Standard + ritegno ST321



## SEZIONE 2

### COMPONENTI INTEGRATI: CAVITÀ 1

#### Componenti per cavità 1 corpo centrale

<b>VB</b>	Valvola di max pressione VMS 3/4–16UNF taratura 5–60 bar
<b>VC</b>	Valvola di max pressione VMS 3/4–16UNF taratura 10–130 bar
<b>VD</b>	Valvola di max pressione VMS 3/4–16UNF taratura 50–230 bar
<b>VF</b>	Valvola di max pressione VMS 3/4–16UNF taratura 90–350 bar
<b>HA</b>	Valvola di max pressione VMG 3/4–16UNF taratura 5–60 bar
<b>HB</b>	Valvola di max pressione VMG 3/4–16UNF taratura 50–240 bar
<b>HC</b>	Valvola di max pressione VMG 3/4–16UNF taratura 90–350 bar
<b>Z***</b>	Valvola proporzionale di max pressione 3/4–16UNF 24VDC dove *** = P max (060–230–350 bar)
<b>N</b>	Tappo 3/4–16UNF chiuso



#### Opzioni cavità 1

<b>1</b>	Cappello antimanomissione per valvole di max pressione VMS e VMG
<b>EL6</b>	Regolatore elettronico EL6 per valvole proporzionali



### COMPONENTI INTEGRATI: CAVITÀ 2

#### Componenti per cavità 2 corpo centrale

<b>J1</b>	Valvola unidirezionale 3/4–16UNF con porta di pressione 1/8" BSPP (solo per corpi tipo H00)
<b>J2</b>	Valvola unidirezionale 3/4–16UNF con porta di pressione 1/4" BSPP (solo per corpi tipo H00)
<b>M</b>	Tappo 3/4–16UNF con T aperta
<b>Q</b>	Tappo 3/4–16UNF con porta di uscita 1/4" BSPP e T aperta

#### Opzioni cavità 2

<b>RUBFPE</b>	Esclusore per attacco manometro in linea FPE 1/4" BSPP 1G B
<b>RUBFPEA</b>	Esclusore per attacco manometro a 90° FPEA 1/4" BSPP 1G B
<b>ESC1/4</b>	Esclusore M–F 1/4" BSPP FPCG
<b>MNP1/4</b>	Minipresa 1/4" BSPP + capp. metallico
<b>PRESF4</b>	Pressostato 1/8" BSPP – 0,2 ÷ 2,5 bar
<b>MAN63***</b>	Manometro ABS Ø63 1/4" BSPP, dove *** = P max (016–025–040–060–100–160–250–315–400–600)



### COMPONENTI INTEGRATI: CAVITÀ 3

#### Componenti per cavità 3 corpo centrale

<b>WSAO</b>	Valvola elettrica 2 vie NC 3/4–16UNF a tenuta
<b>WSAE</b>	Valvola elettrica 2 vie NC 3/4–16UNF a tenuta con comando emergenza a svitare
<b>WSBO</b>	Valvola elettrica 2 vie NA 3/4–16UNF a tenuta
<b>WSBP</b>	Valvola elettrica 2 vie NA 3/4–16UNF a tenuta con comando emergenza push
<b>WSCO</b>	Valvola elettrica 2 vie NC 3/4–16UNF bidirezionale a tenuta
<b>WSCE</b>	Valvola elettrica 2 vie NC 3/4–16UNF bidirezionale a tenuta con comando emergenza a svitare
<b>VDCO</b>	Valvola elettrica 2 vie NC 3/4–16UNF bidirezionale a doppia tenuta
<b>VDCE</b>	Valvola elettrica 2 vie NC 3/4–16UNF bidirezionale a doppia tenuta con comando emergenza spingi e gira



<b>C</b>	Valvola a comando manuale 2 vie a leva 3/4–16UNF
<b>CM</b>	Valvola a comando manuale 2 vie a leva 3/4–16UNF con microinterruttore
<b>CP</b>	Valvola a comando manuale 2 vie a pulsante 3/4–16UNF
<b>EP12</b>	Valvola proporzionale di controllo portata 3/4–16UNF a tenuta + bobina 12VDC
<b>EP24</b>	Valvola proporzionale di controllo portata 3/4–16UNF a tenuta + bobina 24VDC
<b>W02</b>	Valvola di controllo portata compensata regolabile 3/4–16UNF – 0,6 ÷ 2,2 l/min
<b>W03</b>	Valvola di controllo portata compensata regolabile 3/4–16UNF – 0,8 ÷ 3 l/min
<b>W05</b>	Valvola di controllo portata compensata regolabile 3/4–16UNF – 1,3 ÷ 5,1 l/min
<b>W07</b>	Valvola di controllo portata compensata regolabile 3/4–16UNF – 1,9 ÷ 6,8 l/min
<b>W09</b>	Valvola di controllo portata compensata regolabile 3/4–16UNF – 2,6 ÷ 9,1 l/min
<b>W14</b>	Valvola di controllo portata compensata regolabile 3/4–16UNF – 4 ÷ 14,4 l/min
<b>W18</b>	Valvola di controllo portata compensata regolabile 3/4–16UNF – 7,2 ÷ 18 l/min
<b>L1</b>	Valvola di controllo portata non compensata regolabile 3/4–16UNF bidirezionale con regolaz. a vite
<b>L2</b>	Valvola di controllo portata non compensata regolabile 3/4–16UNF bidirezionale con regolaz. a volantino
<b>N</b>	Tappo 3/4–16UNF chiuso
<b>R</b>	Tappo 3/4–16UNF con porta di uscita 1/4" BSPP
<b>S</b>	Tappo 3/4–16UNF con porta di uscita 1/8" BSPP



## Opzioni cavità 3

<b>RUBFPE</b>	Esclusore per attacco manometro in linea FPE 1/4" BSPP 1G B
<b>RUBFPEA</b>	Esclusore per attacco manometro a 90° FPEA 1/4" BSPP 1G B
<b>ESC1/4</b>	Esclusore M–F 1/4" BSPP FPCG
<b>MNP1/4</b>	Minipresa 1/4" BSPP + capp. metallico
<b>PRESF4</b>	Pressostato 1/8" BSPP – 0,2 ÷ 2,5 bar
<b>MAN63***</b>	Manometro ABS Ø63 1/4" BSPP, dove *** = P max (016–025–040–060–100–160–250–315–400–600)
<b>F</b>	Filtrino 300µ per valvole a comando manuale 2 vie a leva e valvole elettriche 2 vie
<b>EL6</b>	Regolatore elettronico EL6 per valvole proporzionali



## Bobine per valvole cavità 3

<b>12DC_520</b>	Bobina 12V DC ED100% + connettore DIN 43650–A
<b>24DC_520</b>	Bobina 24V DC ED100% + connettore DIN 43650–A
<b>24RAC_520</b>	Bobina 24V RAC ED100% + connettore con raddrizzatore 250V–2A
<b>48RAC_520</b>	Bobina 48V RAC ED100% + connettore con raddrizzatore 250V–2A
<b>110RAC_520</b>	Bobina 110V RAC ED100% + connettore con raddrizzatore 250V–2A
<b>220RAC_520</b>	Bobina 220V RAC ED100% + connettore con raddrizzatore 250V–2A
<b>12DC_130</b>	Bobina 12V DC ED100% + connettore DIN 43650–A (solo per corpi tipo H01)
<b>24DC_130</b>	Bobina 24V DC ED100% + connettore DIN 43650–A (solo per corpi tipo H01)



## COMPONENTI INTEGRATI: CAVITÀ 4

### Componenti per cavità 4 corpo centrale

<b>K01</b>	Valvola di controllo discesa compensata fissa 1/4" BSPP – 1 l/min
<b>K02</b>	Valvola di controllo discesa compensata fissa 1/4" BSPP – 2 l/min
<b>K03</b>	Valvola di controllo discesa compensata fissa 1/4" BSPP – 3 l/min
<b>K04</b>	Valvola di controllo discesa compensata fissa 1/4" BSPP – 4 l/min
<b>K05</b>	Valvola di controllo discesa compensata fissa 1/4" BSPP – 5 l/min
<b>K06</b>	Valvola di controllo discesa compensata fissa 1/4" BSPP – 6 l/min
<b>K07</b>	Valvola di controllo discesa compensata fissa 1/4" BSPP – 7 l/min
<b>K08</b>	Valvola di controllo discesa compensata fissa 1/4" BSPP – 8 l/min
<b>K09</b>	Valvola di controllo discesa compensata fissa 1/4" BSPP – 9 l/min
<b>K10</b>	Valvola di controllo discesa compensata fissa 1/4" BSPP – 10 l/min
<b>K11</b>	Valvola di controllo discesa compensata fissa 1/4" BSPP – 11 l/min
<b>K12</b>	Valvola di controllo discesa compensata fissa 1/4" BSPP – 12 l/min



## COMPONENTI INTEGRATI: CAVITÀ 5

<b>Y01</b>	Valvola di controllo discesa compensata fissa Ø12,7 con o–ring – 1 l/min
<b>Y02</b>	Valvola di controllo discesa compensata fissa Ø12,7 con o–ring – 2 l/min
<b>Y03</b>	Valvola di controllo discesa compensata fissa Ø12,7 con o–ring – 3 l/min
<b>Y04</b>	Valvola di controllo discesa compensata fissa Ø12,7 con o–ring – 4 l/min

<b>Y05</b>	Valvola di controllo discesa compensata fissa Ø12,7 con o-ring – 5 l/min
<b>Y06</b>	Valvola di controllo discesa compensata fissa Ø12,7 con o-ring – 6 l/min
<b>Y07</b>	Valvola di controllo discesa compensata fissa Ø12,7 con o-ring – 7 l/min
<b>Y08</b>	Valvola di controllo discesa compensata fissa Ø12,7 con o-ring – 8 l/min
<b>Y09</b>	Valvola di controllo discesa compensata fissa Ø12,7 con o-ring – 9 l/min
<b>Y10</b>	Valvola di controllo discesa compensata fissa Ø12,7 con o-ring – 10 l/min
<b>Y11</b>	Valvola di controllo discesa compensata fissa Ø12,7 con o-ring – 11 l/min
<b>Y12</b>	Valvola di controllo discesa compensata fissa Ø12,7 con o-ring – 12 l/min



## COMPONENTI INTEGRATI: CAVITÀ 6

### Componenti per cavità 6 corpo centrale

<b>4VM</b>	Valvola 4/2 A in B parallelo incrociato (solo per corpi tipo HOA e HOB)
<b>4VL</b>	Valvola 4/3 P in T (solo per corpi tipo HOA e HOB)
<b>4VG</b>	Valvola 4/3 Centri chiusi (solo per corpi tipo HOA e HOB)
<b>4VI</b>	Valvola 4/3 Centri aperti (solo per corpi tipo HOA e HOB)
<b>4VH</b>	Valvola 4/3 A e B in T (solo per corpi tipo HOA e HOB)



### Bobine per valvole cavità 6

<b>12DC_520</b>	Bobina 12V DC ED100% + connettore DIN 43650–A
<b>24DC_520</b>	Bobina 24V DC ED100% + connettore DIN 43650–A
<b>24RAC_520</b>	Bobina 24V RAC ED100% + connettore con raddrizzatore 250V–2A
<b>48RAC_520</b>	Bobina 48V RAC ED100% + connettore con raddrizzatore 250V–2A
<b>110RAC_520</b>	Bobina 110V RAC ED100% + connettore con raddrizzatore 250V–2A
<b>220RAC_520</b>	Bobina 220V RAC ED100% + connettore con raddrizzatore 250V–2A



## COMPONENTI INTEGRATI: CAVITÀ 7

### Componenti per cavità 7 corpo centrale

<b>VSA0</b>	Valvola elettrica 2 vie NC 3/4–16UNF a tenuta
<b>VSAE</b>	Valvola elettrica 2 vie NC 3/4–16UNF a tenuta con comando emergenza a svitare
<b>VSBO</b>	Valvola elettrica 2 vie NA 3/4–16UNF a tenuta
<b>VSBP</b>	Valvola elettrica 2 vie NA 3/4–16UNF a tenuta con comando emergenza push
<b>VSCO</b>	Valvola elettrica 2 vie NC 3/4–16UNF bidirezionale a tenuta
<b>VSCE</b>	Valvola elettrica 2 vie NC 3/4–16UNF bidirezionale a tenuta con comando emergenza a svitare
<b>VDC0</b>	Valvola elettrica 2 vie NC 3/4–16UNF bidirezionale a doppia tenuta
<b>VDCE</b>	Valvola elettrica 2 vie NC 3/4–16UNF bidirezionale a doppia tenuta con comando emergenza spingi e gira
<b>U</b>	Pompa a mano a cartuccia 3/4–16UNF 2cc/pompata (solo per corpi tipo H01)
<b>C</b>	Valvola a comando manuale 2 vie a leva 3/4–16UNF
<b>CM</b>	Valvola a comando manuale 2 vie a leva 3/4–16UNF con microinterruttore
<b>CP</b>	Valvola a comando manuale 2 vie a pulsante 3/4–16UNF
<b>EP12</b>	Valvola proporzionale di controllo portata 3/4–16UNF a tenuta + bobina 12VDC
<b>EP24</b>	Valvola proporzionale di controllo portata 3/4–16UNF a tenuta + bobina 24VDC
<b>N</b>	Tappo 3/4–16UNF chiuso
<b>R</b>	Tappo 3/4–16UNF con porta di uscita 1/4" BSPP
<b>S</b>	Tappo 3/4–16UNF con porta di uscita 1/8" BSPP



### Opzioni cavità 7

<b>RUBFPE</b>	Esclusore per attacco manometro in linea FPE 1/4" BSPP 1G B
<b>RUBFPEA</b>	Esclusore per attacco manometro a 90° FPEA 1/4" BSPP 1G B
<b>ESC1/4</b>	Esclusore M–F 1/4" BSPP FPCG
<b>MNP1/4</b>	Minipresa 1/4" BSPP + capp. metallico
<b>PRESF4</b>	Pressostato 1/8" BSPP – 0,2 ÷ 2,5 bar
<b>MAN63***</b>	Manometro ABS Ø63 1/4" BSPP, dove *** = P max (016–025–040–060–100–160–250–315–400–600)
<b>F</b>	Filtrino 300µ per valvole a comando manuale 2 vie a leva e valvole elettriche 2 vie
<b>EL6</b>	Regolatore elettronico EL6 per valvole proporzionali



### Bobine per valvole cavità 7

<b>12DC_130</b>	Bobina 12V DC ED100% + connettore DIN 43650–A (solo per corpi tipo H01)
<b>24DC_130</b>	Bobina 24V DC ED100% + connettore DIN 43650–A (solo per corpi tipo H01)



## COMPONENTI INTEGRATI: CAVITÀ 8

### Componenti per cavità 8 corpo centrale

<b>VSAO</b>	Valvola elettrica 2 vie NC 3/4–16UNF a tenuta
<b>VSAE</b>	Valvola elettrica 2 vie NC 3/4–16UNF a tenuta con comando emergenza a svitare
<b>VSBO</b>	Valvola elettrica 2 vie NA 3/4–16UNF a tenuta
<b>VSBP</b>	Valvola elettrica 2 vie NA 3/4–16UNF a tenuta con comando emergenza push
<b>VSCO</b>	Valvola elettrica 2 vie NC 3/4–16UNF bidirezionale a tenuta
<b>VSCE</b>	Valvola elettrica 2 vie NC 3/4–16UNF bidirezionale a tenuta con comando emergenza a svitare
<b>C</b>	Valvola a comando manuale 2 vie a leva 3/4–16UNF
<b>CM</b>	Valvola a comando manuale 2 vie a leva 3/4–16UNF con microinterruttore
<b>CP</b>	Valvola a comando manuale 2 vie a pulsante 3/4–16UNF
<b>EP12</b>	Valvola proporzionale di controllo portata 3/4–16UNF a tenuta + bobina 12VDC
<b>EP24</b>	Valvola proporzionale di controllo portata 3/4–16UNF a tenuta + bobina 24VDC
<b>W02</b>	Valvola di controllo portata compensata regolabile 3/4–16UNF – 0,6 ÷ 2,2 l/min
<b>W03</b>	Valvola di controllo portata compensata regolabile 3/4–16UNF – 0,8 ÷ 3 l/min
<b>W05</b>	Valvola di controllo portata compensata regolabile 3/4–16UNF – 1,3 ÷ 5,1 l/min
<b>W07</b>	Valvola di controllo portata compensata regolabile 3/4–16UNF – 1,9 ÷ 6,8 l/min
<b>W09</b>	Valvola di controllo portata compensata regolabile 3/4–16UNF – 2,6 ÷ 9,1 l/min
<b>W14</b>	Valvola di controllo portata compensata regolabile 3/4–16UNF – 4 ÷ 14,4 l/min
<b>W18</b>	Valvola di controllo portata compensata regolabile 3/4–16UNF – 7,2 ÷ 18 l/min
<b>L1</b>	Valvola di controllo portata non compensata regolabile 3/4–16UNF bidirezionale con regolaz. a vite
<b>L2</b>	Valvola di controllo portata non compensata regolabile 3/4–16UNF bidirezionale con regolaz. a volantino
<b>M</b>	Tappo 3/4–16UNF con T aperta
<b>N</b>	Tappo 3/4–16UNF chiuso
<b>Q</b>	Tappo 3/4–16UNF con porta di uscita 1/4" BSPP e T aperta
<b>R</b>	Tappo 3/4–16UNF con porta di uscita 1/4" BSPP
<b>S</b>	Tappo 3/4–16UNF con porta di uscita 1/8" BSPP



### Opzioni cavità 8

<b>RUBFPE</b>	Esclusore per attacco manometro in linea FPE 1/4" BSPP 1G B
<b>RUBFPEA</b>	Esclusore per attacco manometro a 90° FPEA 1/4" BSPP 1G B
<b>ESC1/4</b>	Esclusore M–F 1/4" BSPP FPCG
<b>MNP1/4</b>	Minipresa 1/4" BSPP + capp. metallico
<b>PRESF4</b>	Pressostato 1/8" BSPP – 0,2 ÷ 2,5 bar
<b>MAN63***</b>	Manometro ABS Ø63 1/4" BSPP, dove *** = P max (016–025–040–060–100–160–250–315–400–600)
<b>F</b>	Filtrino 300µ per valvole a comando manuale 2 vie a leva e valvole elettriche 2 vie
<b>EL6</b>	Regolatore elettronico EL6 per valvole proporzionali



### Bobine per valvole cavità 8

<b>12DC_130</b>	Bobina 12V DC ED100% + connettore DIN 43650–A (solo per corpi tipo H01)
<b>24DC_130</b>	Bobina 24V DC ED100% + connettore DIN 43650–A (solo per corpi tipo H01)



## COMPONENTI INTEGRATI: CAVITÀ 9

### Componenti per cavità 9 corpo centrale

<b>VDCC</b>	Valvola elettrica 2 vie NC 3/4–16UNF bidirezionale a doppia tenuta
<b>VDCE</b>	Valvola elettrica 2 vie NC 3/4–16UNF bidirezionale a doppia tenuta con comando emergenza spingi e gira
<b>VB</b>	Valvola di max pressione VMS 3/4–16UNF taratura 5–60 bar
<b>VC</b>	Valvola di max pressione VMS 3/4–16UNF taratura 10–130 bar
<b>VD</b>	Valvola di max pressione VMS 3/4–16UNF taratura 50–230 bar
<b>VF</b>	Valvola di max pressione VMS 3/4–16UNF taratura 90–350 bar
<b>HA</b>	Valvola di max pressione VMG 3/4–16UNF taratura 5–60 bar
<b>HB</b>	Valvola di max pressione VMG 3/4–16UNF taratura 50–240 bar
<b>HC</b>	Valvola di max pressione VMG 3/4–16UNF taratura 90–350 bar
<b>Z***</b>	Valvola proporzionale di max pressione 3/4–16UNF 24VDC dove *** = P max (060–230–350 bar)
<b>W02</b>	Valvola di controllo portata compensata regolabile 3/4–16UNF – 0,6 ÷ 2,2 l/min
<b>W03</b>	Valvola di controllo portata compensata regolabile 3/4–16UNF – 0,8 ÷ 3 l/min
<b>W05</b>	Valvola di controllo portata compensata regolabile 3/4–16UNF – 1,3 ÷ 5,1 l/min
<b>W07</b>	Valvola di controllo portata compensata regolabile 3/4–16UNF – 1,9 ÷ 6,8 l/min



<b>W09</b>	Valvola di controllo portata compensata regolabile 3/4–16UNF – 2,6 ÷ 9,1 l/min
<b>W14</b>	Valvola di controllo portata compensata regolabile 3/4–16UNF – 4 ÷ 14,4 l/min
<b>W18</b>	Valvola di controllo portata compensata regolabile 3/4–16UNF – 7,2 ÷ 18 l/min
<b>M</b>	Tappo 3/4–16UNF con T aperta
<b>N</b>	Tappo 3/4–16UNF chiuso
<b>Q</b>	Tappo 3/4–16UNF con porta di uscita 1/4" BSPP e T aperta
<b>R</b>	Tappo 3/4–16UNF con porta di uscita 1/4" BSPP
<b>S</b>	Tappo 3/4–16UNF con porta di uscita 1/8" BSPP
<b>T</b>	Tappo 3/4–16UNF con passaggio 1/4" BSPP assiale (solo per corpi tipo H01)



## Opzioni cavità 9

<b>RUBFPE</b>	Esclusore per attacco manometro in linea FPE 1/4" BSPP 1G B
<b>RUBFPEA</b>	Esclusore per attacco manometro a 90° FPEA 1/4" BSPP 1G B
<b>ESC1/4</b>	Esclusore M–F 1/4" BSPP FPCG
<b>MNP1/4</b>	Minipresa 1/4" BSPP + capp. metallico
<b>PRESF4</b>	Pressostato 1/8" BSPP – 0,2 ÷ 2,5 bar
<b>MAN63***</b>	Manometro ABS Ø63 1/4" BSPP, dove *** = P max (016–025–040–060–100–160–250–315–400–600)
<b>F</b>	Filtrino 300µ per valvole a comando manuale 2 vie a leva e valvole elettriche 2 vie
<b>EL6</b>	Regolatore elettronico EL6 per valvole proporzionali



## Bobine per valvole cavità 9

<b>12DC_130</b>	Bobina 12V DC ED100% + connettore DIN 43650–A (solo per corpi tipo H01)
<b>24DC_130</b>	Bobina 24V DC ED100% + connettore DIN 43650–A (solo per corpi tipo H01)



## COMPONENTI INTEGRATI: CAVITÀ 10

### Componenti per cavità 10 corpo centrale

<b>K01</b>	Valvola di controllo discesa compensata fissa 1/4" BSPP – 1 l/min
<b>K02</b>	Valvola di controllo discesa compensata fissa 1/4" BSPP – 2 l/min
<b>K03</b>	Valvola di controllo discesa compensata fissa 1/4" BSPP – 3 l/min
<b>K04</b>	Valvola di controllo discesa compensata fissa 1/4" BSPP – 4 l/min
<b>K05</b>	Valvola di controllo discesa compensata fissa 1/4" BSPP – 5 l/min
<b>K06</b>	Valvola di controllo discesa compensata fissa 1/4" BSPP – 6 l/min
<b>K07</b>	Valvola di controllo discesa compensata fissa 1/4" BSPP – 7 l/min
<b>K08</b>	Valvola di controllo discesa compensata fissa 1/4" BSPP – 8 l/min
<b>K09</b>	Valvola di controllo discesa compensata fissa 1/4" BSPP – 9 l/min
<b>K10</b>	Valvola di controllo discesa compensata fissa 1/4" BSPP – 10 l/min
<b>K11</b>	Valvola di controllo discesa compensata fissa 1/4" BSPP – 11 l/min
<b>K12</b>	Valvola di controllo discesa compensata fissa 1/4" BSPP – 12 l/min



## COMPONENTI INTEGRATI: CAVITÀ 11

### Componenti per cavità 11 corpo centrale

<b>K01</b>	Valvola di controllo discesa compensata fissa 1/4" BSPP – 1 l/min
<b>K02</b>	Valvola di controllo discesa compensata fissa 1/4" BSPP – 2 l/min
<b>K03</b>	Valvola di controllo discesa compensata fissa 1/4" BSPP – 3 l/min
<b>K04</b>	Valvola di controllo discesa compensata fissa 1/4" BSPP – 4 l/min
<b>K05</b>	Valvola di controllo discesa compensata fissa 1/4" BSPP – 5 l/min
<b>K06</b>	Valvola di controllo discesa compensata fissa 1/4" BSPP – 6 l/min
<b>K07</b>	Valvola di controllo discesa compensata fissa 1/4" BSPP – 7 l/min
<b>K08</b>	Valvola di controllo discesa compensata fissa 1/4" BSPP – 8 l/min
<b>K09</b>	Valvola di controllo discesa compensata fissa 1/4" BSPP – 9 l/min
<b>K10</b>	Valvola di controllo discesa compensata fissa 1/4" BSPP – 10 l/min
<b>K11</b>	Valvola di controllo discesa compensata fissa 1/4" BSPP – 11 l/min
<b>K12</b>	Valvola di controllo discesa compensata fissa 1/4" BSPP – 12 l/min



## SEZIONE 3

### POMPE AD INGRANAGGI

#### *Pompe ad ingranaggi Standard*

<b>PSOA</b>	Pompa ad ingranaggi gruppo 0 – 0,25 cc/rev serie PS0
<b>PSOB</b>	Pompa ad ingranaggi gruppo 0 – 0,30 cc/rev serie PS0
<b>PSOC</b>	Pompa ad ingranaggi gruppo 0 – 0,38 cc/rev serie PS0
<b>PSOD</b>	Pompa ad ingranaggi gruppo 0 – 0,50 cc/rev serie PS0
<b>PSOE</b>	Pompa ad ingranaggi gruppo 0 – 0,75 cc/rev serie PS0
<b>PSOF</b>	Pompa ad ingranaggi gruppo 0 – 1,00 cc/rev serie PS0
<b>PSOG</b>	Pompa ad ingranaggi gruppo 0 – 1,25 cc/rev serie PS0
<b>PSOH</b>	Pompa ad ingranaggi gruppo 0 – 1,50 cc/rev serie PS0
<b>PSOI</b>	Pompa ad ingranaggi gruppo 0 – 1,75 cc/rev serie PS0
<b>PSOJ</b>	Pompa ad ingranaggi gruppo 0 – 2,00 cc/rev serie PS0
<b>PS1A</b>	Pompa ad ingranaggi gruppo 1 – 1,00 cc/rev serie PS1
<b>PS1B</b>	Pompa ad ingranaggi gruppo 1 – 1,25 cc/rev serie PS1
<b>PS1C</b>	Pompa ad ingranaggi gruppo 1 – 1,60 cc/rev serie PS1
<b>PS1D</b>	Pompa ad ingranaggi gruppo 1 – 2,00 cc/rev serie PS1
<b>PS1E</b>	Pompa ad ingranaggi gruppo 1 – 2,50 cc/rev serie PS1
<b>PS1F</b>	Pompa ad ingranaggi gruppo 1 – 3,15 cc/rev serie PS1
<b>PS1G</b>	Pompa ad ingranaggi gruppo 1 – 3,65 cc/rev serie PS1
<b>PS1H</b>	Pompa ad ingranaggi gruppo 1 – 4,20 cc/rev serie PS1
<b>PS1I</b>	Pompa ad ingranaggi gruppo 1 – 5,00 cc/rev serie PS1
<b>PS1J</b>	Pompa ad ingranaggi gruppo 1 – 5,70 cc/rev serie PS1
<b>PS1K</b>	Pompa ad ingranaggi gruppo 1 – 6,10 cc/rev serie PS1
<b>PS1L</b>	Pompa ad ingranaggi gruppo 1 – 7,40 cc/rev serie PS1
<b>PS1M</b>	Pompa ad ingranaggi gruppo 1 – 8,50 cc/rev serie PS1
<b>PS1N</b>	Pompa ad ingranaggi gruppo 1 – 9,80 cc/rev serie PS1

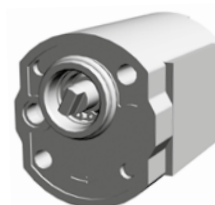
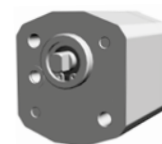

#### *Pompe ad ingranaggi Serie leggera*

<b>PSA0A</b>	Pompa ad ingranaggi gruppo 0 – 0,26 cc/rev serie PSA0
<b>PSA0B</b>	Pompa ad ingranaggi gruppo 0 – 0,32 cc/rev serie PSA0
<b>PSA0C</b>	Pompa ad ingranaggi gruppo 0 – 0,38 cc/rev serie PSA0
<b>PSA0D</b>	Pompa ad ingranaggi gruppo 0 – 0,50 cc/rev serie PSA0
<b>PSA0E</b>	Pompa ad ingranaggi gruppo 0 – 0,75 cc/rev serie PSA0
<b>PSA0F</b>	Pompa ad ingranaggi gruppo 0 – 1,00 cc/rev serie PSA0
<b>PSA0G</b>	Pompa ad ingranaggi gruppo 0 – 1,25 cc/rev serie PSA0
<b>PSA0H</b>	Pompa ad ingranaggi gruppo 0 – 1,50 cc/rev serie PSA0
<b>PSA0I</b>	Pompa ad ingranaggi gruppo 0 – 1,90 cc/rev serie PSA0
<b>PSA1A</b>	Pompa ad ingranaggi gruppo 1 – 1,00 cc/rev serie PSA1
<b>PSA1B</b>	Pompa ad ingranaggi gruppo 1 – 1,20 cc/rev serie PSA1
<b>PSA1C</b>	Pompa ad ingranaggi gruppo 1 – 1,60 cc/rev serie PSA1
<b>PSA1D</b>	Pompa ad ingranaggi gruppo 1 – 2,00 cc/rev serie PSA1
<b>PSA1E</b>	Pompa ad ingranaggi gruppo 1 – 2,50 cc/rev serie PSA1
<b>PSA1F</b>	Pompa ad ingranaggi gruppo 1 – 3,20 cc/rev serie PSA1
<b>PSA1G</b>	Pompa ad ingranaggi gruppo 1 – 3,70 cc/rev serie PSA1
<b>PSA1H</b>	Pompa ad ingranaggi gruppo 1 – 4,20 cc/rev serie PSA1
<b>PSA1I</b>	Pompa ad ingranaggi gruppo 1 – 5,00 cc/rev serie PSA1
<b>PSA1J</b>	Pompa ad ingranaggi gruppo 1 – 6,00 cc/rev serie PSA1

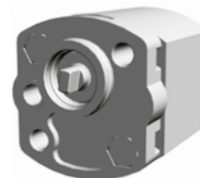

#### *Pompe ad ingranaggi Elicoidali per applicazioni silenziose, a basse pulsazioni e alte pressioni*

<b>PHE1A</b>	Pompa silenziosa gruppo 1 – 1,25 cc/rev serie PHE1
<b>PHE1B</b>	Pompa silenziosa gruppo 1 – 2,50 cc/rev serie PHE1
<b>PHE1C</b>	Pompa silenziosa gruppo 1 – 3,15 cc/rev serie PHE1
<b>PHE1D</b>	Pompa silenziosa gruppo 1 – 4,20 cc/rev serie PHE1
<b>PHE1E</b>	Pompa silenziosa gruppo 1 – 4,70 cc/rev serie PHE1
<b>PHE1F</b>	Pompa silenziosa gruppo 1 – 5,00 cc/rev serie PHE1
<b>PHE1G</b>	Pompa silenziosa gruppo 1 – 5,70 cc/rev serie PHE1
<b>PHE1H</b>	Pompa silenziosa gruppo 1 – 6,10 cc/rev serie PHE1





## Pompe ad ingranaggi Alta pressione

<b>PH1A</b>	Pompa ad ingranaggi gruppo 1 alta pressione – 1,10 cc/rev serie PH1
<b>PH1B</b>	Pompa ad ingranaggi gruppo 1 alta pressione – 1,60 cc/rev serie PH1
<b>PH1C</b>	Pompa ad ingranaggi gruppo 1 alta pressione – 2,10 cc/rev serie PH1
<b>PH1D</b>	Pompa ad ingranaggi gruppo 1 alta pressione – 2,60 cc/rev serie PH1
<b>PH1E</b>	Pompa ad ingranaggi gruppo 1 alta pressione – 3,20 cc/rev serie PH1
<b>PH1F</b>	Pompa ad ingranaggi gruppo 1 alta pressione – 4,19 cc/rev serie PH1
<b>PH1G</b>	Pompa ad ingranaggi gruppo 1 alta pressione – 4,79 cc/rev serie PH1
<b>PH1H</b>	Pompa ad ingranaggi gruppo 1 alta pressione – 5,49 cc/rev serie PH1
<b>PH1I</b>	Pompa ad ingranaggi gruppo 1 alta pressione – 6,20 cc/rev serie PH1

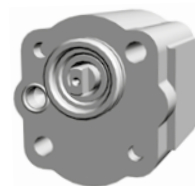

## Pompe ad ingranaggi Reversibili

<b>PSROA</b>	Pompa reversibile gruppo 0 – 0,25 cc/rev serie PSRO (solo per corpi tipo HOR)
<b>PSROB</b>	Pompa reversibile gruppo 0 – 0,30 cc/rev serie PSRO (solo per corpi tipo HOR)
<b>PSROC</b>	Pompa reversibile gruppo 0 – 0,50 cc/rev serie PSRO (solo per corpi tipo HOR)
<b>PSROD</b>	Pompa reversibile gruppo 0 – 0,75 cc/rev serie PSRO (solo per corpi tipo HOR)
<b>PSROE</b>	Pompa reversibile gruppo 0 – 1,00 cc/rev serie PSRO (solo per corpi tipo HOR)
<b>PSROF</b>	Pompa reversibile gruppo 0 – 1,25 cc/rev serie PSRO (solo per corpi tipo HOR)
<b>PSROG</b>	Pompa reversibile gruppo 0 – 1,50 cc/rev serie PSRO (solo per corpi tipo HOR)
<b>PSROH</b>	Pompa reversibile gruppo 0 – 1,75 cc/rev serie PSRO (solo per corpi tipo HOR)
<b>PSROI</b>	Pompa reversibile gruppo 0 – 2,00 cc/rev serie PSRO (solo per corpi tipo HOR)

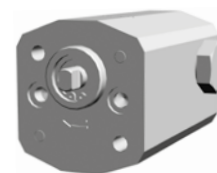

## SEZIONE 4

### SERBATOI

#### Serbatoi in metallo

<b>A010</b>	Serbatoio 1 Lt. cilindrico in metallo orizzontale Ø123 + tappi di carico/scarico
<b>A01V</b>	Serbatoio 1 Lt. cilindrico in metallo verticale Ø123 + tappi di carico/scarico e curva
<b>A020</b>	Serbatoio 2 Lt. cilindrico in metallo orizzontale Ø123 + tappi di carico/scarico
<b>A02V</b>	Serbatoio 2 Lt. cilindrico in metallo verticale Ø123 + tappi di carico/scarico e curva
<b>A030</b>	Serbatoio 3 Lt. cilindrico in metallo orizzontale Ø123 + tappi di carico/scarico
<b>A03V</b>	Serbatoio 3 Lt. cilindrico in metallo verticale Ø123 + tappi di carico/scarico e curva
<b>B040</b>	Serbatoio 4 Lt. cilindrico in metallo orizzontale Ø170 + tappi di carico/scarico
<b>B04V</b>	Serbatoio 4 Lt. cilindrico in metallo verticale Ø170 + tappi di carico/scarico e curva
<b>B050</b>	Serbatoio 5 Lt. cilindrico in metallo orizzontale Ø170 + tappi di carico/scarico
<b>B05V</b>	Serbatoio 5 Lt. cilindrico in metallo verticale Ø170 + tappi di carico/scarico e curva
<b>C050</b>	Serbatoio 5 Lt. cilindrico in metallo orizzontale Ø200 + tappi di carico/scarico
<b>C05V</b>	Serbatoio 5 Lt. cilindrico in metallo verticale Ø200 inclinato 45° + tappi di carico/scarico
<b>C070</b>	Serbatoio 7 Lt. cilindrico in metallo orizzontale Ø200 + tappi di carico/scarico
<b>C07V</b>	Serbatoio 7 Lt. cilindrico in metallo verticale Ø200 inclinato 45° + tappi di carico/scarico
<b>C100</b>	Serbatoio 10 Lt. cilindrico in metallo orizzontale Ø200 + tappi di carico/scarico
<b>C10V</b>	Serbatoio 10 Lt. cilindrico in metallo verticale Ø200 + tappi di carico/scarico e curva
<b>D230</b>	Serbatoio 23 Lt. cilindrico in metallo orizzontale Ø260 + tappi di carico/scarico
<b>D23V</b>	Serbatoio 23 Lt. cilindrico in metallo verticale Ø260 + tappi di carico/scarico
<b>E300</b>	Serbatoio 30 Lt. cilindrico in metallo orizzontale Ø320 + tappi di carico/scarico e livello olio
<b>E30V</b>	Serbatoio 30 Lt. cilindrico in metallo verticale Ø320 + tappi di carico/scarico
<b>E450</b>	Serbatoio 45 Lt. cilindrico in metallo orizzontale Ø320 + tappi di carico/scarico e livello olio
<b>E45V</b>	Serbatoio 45 Lt. cilindrico in metallo verticale Ø320 + tappi di carico/scarico
<b>F050</b>	Serbatoio 5 Lt. cilindrico in metallo orizzontale a flange quadre Ø210 + tappi di carico/scarico
<b>F05V</b>	Serbatoio 5 Lt. cilindrico in metallo verticale a flange quadre Ø210 + tappi di carico/scarico e curva
<b>F070</b>	Serbatoio 7 Lt. cilindrico in metallo orizzontale a flange quadre Ø210 + tappi di carico/scarico
<b>F07V</b>	Serbatoio 7 Lt. cilindrico in metallo verticale a flange quadre Ø210 + tappi di carico/scarico e curva
<b>F7P0</b>	Serbatoio 7 Lt. cilindrico in metallo orizzontale a flange quadre Ø210 + tappi di carico/scarico (con foratura per pompa a mano)
<b>F080</b>	Serbatoio 8 Lt. cilindrico in metallo orizzontale a flange quadre Ø210 + tappi di carico/scarico
<b>F08V</b>	Serbatoio 8 Lt. cilindrico in metallo verticale a flange quadre Ø210 + tappi di carico/scarico e curva
<b>F100</b>	Serbatoio 10 Lt. cilindrico in metallo orizzontale a flange quadre Ø210 + tappi di carico/scarico
<b>F10V</b>	Serbatoio 10 Lt. cilindrico in metallo verticale a flange quadre Ø210 + tappi di carico/scarico e curva
<b>F10P0</b>	Serbatoio 10 Lt. cilindrico in metallo orizzontale a flange quadre Ø210 + tappi di carico/scarico (con foratura per pompa a mano)



# GUIDA SELEZIONE CODICE



<b>F150</b>	Serbatoio 15 Lt. cilindrico in metallo orizzontale a flange quadre Ø210 + tappi di carico/scarico
<b>F15V</b>	Serbatoio 15 Lt. cilindrico in metallo verticale a flange quadre Ø210 + tappi di carico/scarico e curva
<b>F15P0</b>	Serbatoio 15 Lt. cilindrico in metallo orizzontale a flange quadre Ø210 + tappi di carico/scarico (con foratura per pompa a mano)
<b>Q010</b>	Serbatoio 0,5 Lt. cilindrico in metallo orizzontale Ø96 + tappo di carico (solo per corpi tipo HOC e HOR)
<b>Q01V</b>	Serbatoio 0,5 Lt. cilindrico in metallo verticale Ø96 + tappo di carico e curva (solo per corpi tipo HOC e HOR)
<b>Q020</b>	Serbatoio 1 Lt. cilindrico in metallo orizzontale Ø96 + tappo di carico (solo per corpi tipo HOC e HOR)
<b>Q02V</b>	Serbatoio 1 Lt. cilindrico in metallo verticale Ø96 + tappo di carico e curva (solo per corpi tipo HOC e HOR)



## Opzioni per serbatoi in metallo

<b>S1</b>	Supporto in lamiera h.28 (NON utilizzabile per serbatoi a flange quadre)
<b>S2</b>	Supporto in lamiera h.38 (NON utilizzabile per serbatoi a flange quadre)



## Serbatoi in acciaio

<b>G3</b>	Serbatoio 3 Lt. quadro in acciaio verticale + tappi di carico/scarico
<b>G7</b>	Serbatoio 7 Lt. quadro in acciaio verticale + tappi di carico/scarico e livello olio



## Serbatoi in alluminio

<b>H3</b>	Serbatoio 3 Lt. quadro in alluminio verticale + coperchio e tappi di carico/scarico
<b>H3L</b>	Serbatoio 3 Lt. quadro in alluminio verticale + coperchio, tappi di carico/scarico e livello olio
<b>H6</b>	Serbatoio 6 Lt. quadro in alluminio verticale + coperchio e tappi di carico/scarico
<b>H6L</b>	Serbatoio 6 Lt. quadro in alluminio verticale + coperchio, tappi di carico/scarico e livello olio
<b>H10</b>	Serbatoio 10 Lt. quadro in alluminio verticale + coperchio e tappi di carico/scarico
<b>H10L</b>	Serbatoio 10 Lt. quadro in alluminio verticale + coperchio, tappi di carico/scarico e livello olio
<b>H16</b>	Serbatoio 16 Lt. quadro in alluminio verticale + coperchio e tappi di carico/scarico
<b>H16L</b>	Serbatoio 16 Lt. quadro in alluminio verticale + coperchio, tappi di carico/scarico e livello olio
<b>H25</b>	Serbatoio 25 Lt. quadro in alluminio verticale + coperchio e tappi di carico/scarico
<b>H25L</b>	Serbatoio 25 Lt. quadro in alluminio verticale + coperchio, tappi di carico/scarico e livello olio



## Serbatoi in acciaio serie "Square"

<b>S20</b>	Serbatoio 20 Lt. quadro in acciaio verticale + coperchio, tappi di carico/scarico e livello olio
<b>S30</b>	Serbatoio 30 Lt. quadro in acciaio verticale + coperchio, tappi di carico/scarico e livello olio
<b>S45</b>	Serbatoio 45 Lt. quadro in acciaio verticale + coperchio, tappi di carico/scarico e livello olio
<b>S60</b>	Serbatoio 60 Lt. quadro in acciaio verticale + coperchio, tappi di carico/scarico e livello olio

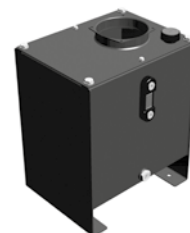

## Serbatoi in plastica

<b>P010</b>	Serbatoio 1 Lt. quadro in plastica orizzontale + tappo di carico (solo per corpi tipo HOC e HOR)
<b>P01V</b>	Serbatoio 1 Lt. quadro in plastica verticale + tappo di carico (solo per corpi tipo HOC e HOR)
<b>P020</b>	Serbatoio 1,5 Lt. quadro in plastica orizzontale + tappo di carico
<b>P02V</b>	Serbatoio 1,5 Lt. quadro in plastica verticale + tappo di carico
<b>P02Q0</b>	Serbatoio 1,5 Lt. quadro in plastica orizzontale + tappo di carico (solo per corpi tipo HOC e HOR)
<b>P02QV</b>	Serbatoio 1,5 Lt. quadro in plastica verticale + tappo di carico (solo per corpi tipo HOC e HOR)
<b>P03Q0</b>	Serbatoio 2,5 Lt. quadro in plastica orizzontale + tappo di carico (solo per corpi tipo HOC e HOR)
<b>P03QV</b>	Serbatoio 2,5 Lt. quadro in plastica verticale + tappo di carico (solo per corpi tipo HOC e HOR)
<b>P030</b>	Serbatoio 3 Lt. quadro in plastica orizzontale + tappo di carico
<b>P03V</b>	Serbatoio 3 Lt. quadro in plastica verticale + tappo di carico
<b>P040</b>	Serbatoio 4 Lt. quadro in plastica orizzontale + tappo di carico (solo per corpi tipo HOC e HOR)
<b>P04V</b>	Serbatoio 4 Lt. quadro in plastica verticale + tappo di carico (solo per corpi tipo HOC e HOR)
<b>P050</b>	Serbatoio 5 Lt. quadro in plastica orizzontale + tappo di carico
<b>P05V</b>	Serbatoio 5 Lt. quadro in plastica verticale + tappo di carico
<b>P8A0</b>	Serbatoio 8 Lt. quadro in plastica orizzontale + tappo di carico (foro lato fondello)
<b>P8B0</b>	Serbatoio 8 Lt. quadro in plastica orizzontale + tappo di carico (foro centrale)
<b>P08V</b>	Serbatoio 8 Lt. quadro in plastica verticale + tappo di carico
<b>P12A0</b>	Serbatoio 12 Lt. quadro in plastica orizzontale + tappo di carico (foro lato fondello)
<b>P12B0</b>	Serbatoio 12 Lt. quadro in plastica orizzontale + tappo di carico (foro centrale)
<b>P12V</b>	Serbatoio 12 Lt. quadro in plastica verticale + tappo di carico



## Serbatoi in termoplast serie Compact

<b>TP10</b>	Serbatoio 10 Lt. quadro in termoplast verticale + tappo di carico
<b>TP20</b>	Serbatoio 20 Lt. quadro in termoplast verticale + tappo di carico



## Opzioni per serbatoi in plastica

S1	Supporto in lamiera h.28
S2	Supporto in lamiera h.38



## SEZIONE 5

### MOTORI ELETTRICI AC & DC

#### Motori DC

<b>M12_0,5</b>	Motore 12VDC – 500W – Ø80 + teleruttore e protezione termica
<b>M12_0,8</b>	Motore 12VDC – 800W – Ø80 + teleruttore e protezione termica
<b>M24_0,5</b>	Motore 24VDC – 500W – Ø80 + teleruttore e protezione termica
<b>M24_0,8</b>	Motore 24VDC – 800W – Ø80 + teleruttore e protezione termica
<b>M48_0,8</b>	Motore 48VDC – 800W – Ø80 + teleruttore e protezione termica
<b>M12_1,6</b>	Motore 12VDC – 1600W – Ø114 + teleruttore e protezione termica
<b>M24_2,2</b>	Motore 24VDC – 2200W – Ø114 + teleruttore e protezione termica
<b>M48_2,0</b>	Motore 48VDC – 2000W – Ø114 + teleruttore e protezione termica
<b>M72_2,0</b>	Motore 72VDC – 2000W – Ø114 + protezione termica
<b>M24_3,0</b>	Motore 24VDC – 3000W – Ø125 + teleruttore e protezione termica
<b>MV12_2,0</b>	Motore 12VDC – 2000W – Ø112 ventilato + teleruttore e protezione termica
<b>MV24_2,0</b>	Motore 24VDC – 2000W – Ø112 ventilato + teleruttore e protezione termica
<b>MV12_2,5</b>	Motore 12VDC – 2500W – Ø125 ventilato + teleruttore e protezione termica
<b>MV24_3,0</b>	Motore 24VDC – 3000W – Ø125 ventilato + teleruttore e protezione termica
<b>MV24_3,5</b>	Motore 24VDC – 3500W – Ø150 ventilato + teleruttore e protezione termica



#### Opzioni per motori DC

<b>TLR1280</b>	Relè di avviamento 12VDC 80A per motori Ø112 ventilati
<b>TLR2480</b>	Relè di avviamento 24VDC 80A per motori Ø112 ventilati
<b>TLR12150</b>	Relè di avviamento 12VDC 150A per motori Ø112–125 ventilati
<b>TLR24150</b>	Relè di avviamento 24VDC 150A per motori Ø125 e motori Ø112–125 ventilati
<b>TLR12200</b>	Relè di avviamento trombetta 12VDC 200A per motori Ø80–114
<b>TLR24200</b>	Relè di avviamento trombetta 24VDC 200A per motori Ø80–114
<b>TLR12300</b>	Relè di avviamento 12VDC 300A per motori Ø125 ventilati
<b>TLR24300</b>	Relè di avviamento 24VDC 300A per motori Ø125 e motori Ø125 ventilati
<b>TLR4860</b>	Relè di avviamento 48VDC 60A per motori Ø80–114
<b>TLR72100</b>	Relè di avviamento 72VDC 100A per motori Ø114
<b>TLR12100R</b>	Relè di avviamento con invertitore di marcia 12VDC 100A per motori Ø80 (solo per corpi tipo H0R)
<b>TLR24100R</b>	Relè di avviamento con invertitore di marcia 24VDC 100A per motori Ø80 (solo per corpi tipo H0R)
<b>KP</b>	Kit di protezione in plastica per motori Ø114

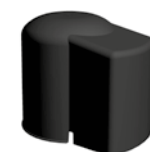

#### Motori AC B14 Trifase 230/400V 50Hz con flangia quadra (solo per corpi tipo H01)

<b>Q0,37ACT2</b>	Motore con flangia quadra 0,37kW S3 3fase 2poli cassa 71
<b>Q0,55ACT2</b>	Motore con flangia quadra 0,55kW S3 3fase 2poli cassa 71
<b>Q0,75ACT2</b>	Motore con flangia quadra 0,75kW S3 3 fase 2 poli cassa 80
<b>Q1,1ACT2</b>	Motore con flangia quadra 1,1kW S3 3fase 2 poli cassa 80
<b>Q1,5ACT2</b>	Motore con flangia quadra 1,5kW S3 3fase 2 poli cassa 80
<b>Q2,2ACT2</b>	Motore con flangia quadra 2,2kW S3 3fase 2 poli cassa 80
<b>Q3,0ACT2</b>	Motore con flangia quadra 3,0kW S3 3fase 2poli cassa 90L
<b>Q0,37ACT4</b>	Motore con flangia quadra 0,37kW S3 3fase 4poli cassa 71
<b>Q0,55ACT4</b>	Motore con flangia quadra 0,55kW S3 3fase 4poli cassa 71
<b>Q0,75ACT4</b>	Motore con flangia quadra 0,75kW S3 3fase 4poli cassa 80
<b>Q1,1ACT4</b>	Motore con flangia quadra 1,1kW S3 3fase 4poli cassa 80
<b>Q1,5ACT4</b>	Motore con flangia quadra 1,5kW S3 3fase 4poli cassa 80
<b>Q2,2ACT4</b>	Motore con flangia quadra 2,2kW S3 3fase 4poli cassa 90S
<b>Q3,0ACT4</b>	Motore con flangia quadra 3,0kW S3 3fase 4poli cassa 90L

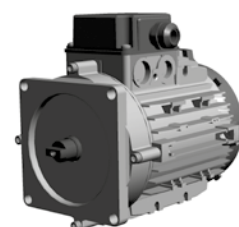

#### Motori AC B14 Trifase 230/400V 50Hz con flangia quadra Ventilati (solo per corpi tipo H01)

<b>V0,75ACT2</b>	Motore con flangia quadra 0,75kW ventilato S3 3fase 2poli cassa 71
<b>V1,1ACT2</b>	Motore con flangia quadra 1,1kW ventilato S3 3fase 2poli cassa 80

<b>V1,5ACT2</b>	Motore con flangia quadra 1,5kW ventilato S3 3fase 2poli cassa 80
<b>V2,2ACT2</b>	Motore con flangia quadra 2,2kW ventilato S3 3fase 2poli cassa 90L
<b>V3,0ACT2</b>	Motore con flangia quadra 3,0kW ventilato S3 3fase 2poli cassa 90L
<b>V0,55ACT4</b>	Motore con flangia quadra 0,55kW ventilato S3 3fase 4poli cassa 80
<b>V0,75ACT4</b>	Motore con flangia quadra 0,75kW ventilato S3 3fase 4poli cassa 80
<b>V1,1ACT4</b>	Motore con flangia quadra 1,1kW ventilato S3 3fase 4poli cassa 80
<b>V1,5ACT4</b>	Motore con flangia quadra 1,5kW ventilato S3 3fase 4poli cassa 90L
<b>V2,2ACT4</b>	Motore con flangia quadra 2,2kW ventilato S3 3fase 4poli cassa 90L
<b>V3,0ACT4</b>	Motore con flangia quadra 3,0kW ventilato S3 3fase 4poli cassa 90L

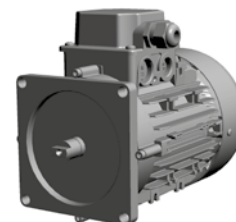

## **Motori AC B14 Monofase 230V 50Hz con flangia quadra (solo per corpi tipo H01)**

<b>Q0,37ACM2</b>	Motore con flangia quadra 0,37kW S3 1fase 2poli cassa 71
<b>Q0,55ACM2</b>	Motore con flangia quadra 0,55kW S3 1fase 2poli cassa 71
<b>Q0,75ACM2</b>	Motore con flangia quadra 0,75kW S3 1fase 2poli cassa 80
<b>Q1,1ACM2</b>	Motore con flangia quadra 1,1kW S3 1fase 2poli cassa 80
<b>Q1,5ACM2</b>	Motore con flangia quadra 1,5kW S3 1fase 2poli cassa 90L
<b>Q2,2ACM2</b>	Motore con flangia quadra 2,2kW S3 1fase 2 poli cassa 90L
<b>Q3,0ACM2</b>	Motore con flangia quadra 3,0kW S3 1fase 2poli cassa 90L
<b>Q0,37ACM4</b>	Motore con flangia quadra 0,37kW S3 1fase 4poli cassa 71
<b>Q0,55ACM4</b>	Motore con flangia quadra 0,55kW S3 1fase 4poli cassa 71
<b>Q0,75ACM4</b>	Motore con flangia quadra 0,75kW S3 1fase 4poli cassa 80
<b>Q1,1ACM4</b>	Motore con flangia quadra 1,1kW S3 1fase 4poli cassa 90S
<b>Q1,5ACM4</b>	Motore con flangia quadra 1,5kW S3 1fase 4poli cassa 90L
<b>Q2,2ACM4</b>	Motore con flangia quadra 2,2kW S3 1fase 4poli cassa 90L
<b>Q3,0ACM4</b>	Motore con flangia quadra 3,0kW S3 1fase 4poli cassa 90L

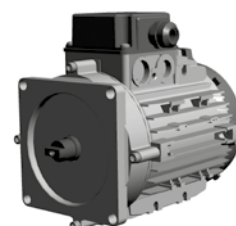

## **Motori AC B14 Monofase 230V 50Hz con flangia quadra Ventilati (solo per corpi tipo H01)**

<b>V0,37ACM2</b>	Motore con flangia quadra 0,37kW ventilato S3 1fase 2poli cassa 71
<b>V0,55ACM2</b>	Motore con flangia quadra 0,55kW ventilato S3 1fase 2poli cassa 71
<b>V0,75ACM2</b>	Motore con flangia quadra 0,75kW ventilato S3 1fase 2poli cassa 80
<b>V1,1ACM2</b>	Motore con flangia quadra 1,1kW ventilato S3 1fase 2poli cassa 80
<b>V1,5ACM2</b>	Motore con flangia quadra 1,5kW ventilato S3 1fase 2poli cassa 90S
<b>V2,2ACM2</b>	Motore con flangia quadra 2,2kW ventilato S3 1fase 2poli cassa 90L
<b>V0,37ACM4</b>	Motore con flangia quadra 0,37kW ventilato S3 1fase 4poli cassa 71
<b>V0,55ACM4</b>	Motore con flangia quadra 0,55kW ventilato S3 1fase 4poli cassa 80
<b>V0,75ACM4</b>	Motore con flangia quadra 0,75kW ventilato S3 1fase 4poli cassa 80
<b>V1,1ACM4</b>	Motore con flangia quadra 1,1kW ventilato S3 1fase 4poli cassa 90S
<b>V1,5ACM4</b>	Motore con flangia quadra 1,5kW ventilato S3 1fase 4poli cassa 90L

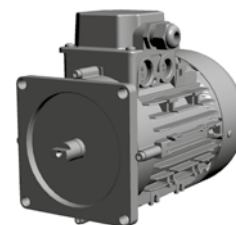

## **Motori AC B14 Trifase 230/400V 50-60Hz**

<b>M0,09ACT2</b>	Motore 0,09kW IE2 3fase 2poli cassa 56
<b>M0,12ACT2</b>	Motore 0,12kW IE2 3fase 2poli cassa 56
<b>M0,18ACT2</b>	Motore 0,18kW IE2 3fase 2poli cassa 63
<b>M0,25ACT2</b>	Motore 0,25kW IE2 3fase 2poli cassa 63
<b>M0,37ACT2</b>	Motore 0,37kW IE2 3fase 2poli cassa 71
<b>M0,55ACT2</b>	Motore 0,55kW IE2 3fase 2poli cassa 71
<b>M0,75ACT2</b>	Motore 0,75kW IE2 3fase 2poli cassa 80
<b>M1,1ACT2</b>	Motore 1,1kW IE2 3fase 2poli cassa 80
<b>M1,5ACT2</b>	Motore 1,5kW IE2 3fase 2poli cassa 90S
<b>M2,2ACT2</b>	Motore 2,2kW IE2 3fase 2poli cassa 90L
<b>M3,0ACT2</b>	Motore 3,0kW IE2 3fase 2poli cassa 100
<b>M4,0ACT2</b>	Motore 4,0kW IE2 3fase 2poli cassa 112
<b>M0,06ACT4</b>	Motore 0,06kW IE2 3fase 4poli cassa 56
<b>M0,09ACT4</b>	Motore 0,09kW IE2 3fase 4poli cassa 56
<b>M0,12ACT4</b>	Motore 0,12kW IE2 3fase 4poli cassa 63
<b>M0,18ACT4</b>	Motore 0,18kW IE2 3fase 4poli cassa 63
<b>M0,25ACT4</b>	Motore 0,25kW IE2 3fase 4poli cassa 71
<b>M0,37ACT4</b>	Motore 0,37kW IE2 3fase 4poli cassa 71
<b>M0,55ACT4</b>	Motore 0,55kW IE2 3fase 4poli cassa 80
<b>M0,75ACT4</b>	Motore 0,75kW IE2 3fase 4poli cassa 80
<b>M1,1ACT4</b>	Motore 1,1kW IE2 3fase 4poli cassa 90S

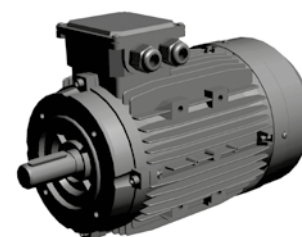

<b>M1,5ACT4</b>	Motore 1,5kW IE2 3fase 4poli cassa 90L
<b>M2,2ACT4</b>	Motore 2,2kW IE2 3fase 4poli cassa 100
<b>M3,0ACT4</b>	Motore 3,0kW IE2 3fase 4poli cassa 100
<b>M4,0ACT4</b>	Motore 4,0kW IE2 3fase 4poli cassa 112

## Motori AC B14 Monofase 230V 50Hz

<b>M0,18ACM2</b>	Motore 0,18kW 6ML 1fase 2poli cassa 63
<b>M0,25ACM2</b>	Motore 0,25kW 6ML 1fase 2poli cassa 63
<b>M0,55ACM2</b>	Motore 0,55kW 6ML 1fase 2poli cassa 71
<b>M0,75ACM2</b>	Motore 0,75kW 6ML 1fase 2poli cassa 80
<b>M1,1ACM2</b>	Motore 1,1kW 6ML 1fase 2poli cassa 80
<b>M1,5ACM2</b>	Motore 1,5kW 6ML 1fase 2poli cassa 90S
<b>M2,2ACM2</b>	Motore 2,2kW 6ML 1fase 2poli cassa 90L
<b>M3,0ACM2</b>	Motore 3,0kW 6ML 1fase 2poli cassa 100
<b>M0,12ACM4</b>	Motore 0,12kW 6ML 1fase 4poli cassa 63
<b>M0,18ACM4</b>	Motore 0,18kW 6ML 1fase 4poli cassa 63
<b>M0,25ACM4</b>	Motore 0,25kW 6ML 1fase 4poli cassa 71
<b>M0,37ACM4</b>	Motore 0,37kW 6ML 1fase 4poli cassa 71
<b>M0,55ACM4</b>	Motore 0,55kW 6ML 1fase 4poli cassa 80
<b>M0,75ACM4</b>	Motore 0,75kW 6ML 1fase 4poli cassa 80
<b>M1,1ACM4</b>	Motore 1,1kW 6ML 1fase 4poli cassa 90S
<b>M1,5ACM4</b>	Motore 1,5kW 6ML 1fase 4poli cassa 90L
<b>M2,2ACM4</b>	Motore 2,2kW 6ML 1fase 4poli cassa 100
<b>M3,0ACM4</b>	Motore 3,0kW 6ML 1fase 4poli cassa 100



## Senza motore: Kit flange + giunti

<b>KFG145605</b>	Kit di montaggio per motori B14 cassa 56 con pompa gr.0 (solo per corpi tipo H0C e H0R)
<b>KFG146305</b>	Kit di montaggio per motori B14 cassa 63 con pompa gr.0 (solo per corpi tipo H0C e H0R)
<b>KFG147105</b>	Kit di montaggio per motori B14 cassa 71 con pompa gr.0 (solo per corpi tipo H0C e H0R)
<b>KFG14630</b>	Kit di montaggio per motori B14 cassa 63 con pompa gr.0 (solo per corpi tipo H00, H0A e H0B)
<b>KFG14631</b>	Kit di montaggio per motori B14 cassa 63 con pompa gr.1 (solo per corpi tipo H00, H0A e H0B)
<b>KFG14710</b>	Kit di montaggio per motori B14 cassa 71 con pompa gr.0 (solo per corpi tipo H00, H0A e H0B)
<b>KFG14711</b>	Kit di montaggio per motori B14 cassa 71 con pompa gr.1 (solo per corpi tipo H00, H0A e H0B)
<b>KFG14800</b>	Kit di montaggio per motori B14 cassa 80 con pompa gr.0 (solo per corpi tipo H00, H0A e H0B)
<b>KFG14801</b>	Kit di montaggio per motori B14 cassa 80 con pompa gr.1 (solo per corpi tipo H00, H0A e H0B)
<b>KFG14900</b>	Kit di montaggio per motori B14 cassa 90 con pompa gr.0 (solo per corpi tipo H00, H0A e H0B)
<b>KFG14901</b>	Kit di montaggio per motori B14 cassa 90 con pompa gr.1 (solo per corpi tipo H00, H0A e H0B)
<b>KFG141001</b>	Kit di montaggio per motori B14 cassa 100–112 con pompa gr.1 (solo per corpi tipo H00, H0A e H0B)
<b>KFG147111</b>	Kit di montaggio per motori B14 cassa 71 con pompa gr.1 (solo per corpi tipo H01)
<b>KFG148011</b>	Kit di montaggio per motori B14 cassa 80 con pompa gr.1 (solo per corpi tipo H01)
<b>KFG149011</b>	Kit di montaggio per motori B14 cassa 90 con pompa gr.1 (solo per corpi tipo H01)
<b>KFG1410011</b>	Kit di montaggio per motori B14 cassa 100–112 con pompa gr.1 (solo per corpi tipo H01)
<b>TRP</b>	Kit di trascinamento indipendente per montaggio puleggia + giunto lato pompa
<b>TRP_PG129</b>	Puleggia 1 gola per pompa sinistra Ø110
<b>TRP_PG028</b>	Puleggia 1 gola per pompa sinistra Ø125
<b>TRP_PG181</b>	Puleggia 1 gola per pompa sinistra Ø140



## SEZIONE 6

### BLOCCHI ESTERNI

#### Blocchi esterni

<b>PV0231</b>	Blocco distanziale 39 mm
<b>PV0232</b>	Blocco distanziale 19,5 mm
<b>PV0359</b>	Blocco distanziale modulare con uscite P1–T1 1/4" BSPP
<b>PV0842</b>	Blocco distanziale modulare con uscite P1–T1 3/8" BSPP
<b>PV0778</b>	Blocco interfaccia per corpi tipo H0C
<b>PV0337</b>	Blocco modulare cetop 3 per valvole limitatrici di pressione
<b>PV0779</b>	Blocco modulare cetop 3 per valvole elettriche a cartuccia 3/4–16 UNF

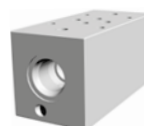
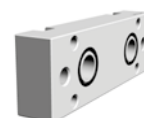

<b>PV0526</b>	Blocco modulare parallelo cetop 3 1/4" BSPP porte posteriori
<b>PV0777</b>	Blocco modulare parallelo cetop 3 1/4" BSPP porte laterali
<b>PV0294</b>	Blocco modulare parallelo cetop 3 3/8" BSPP porte laterali
<b>PV0258</b>	Blocco modulare serie cetop 3 1/4" BSPP porte laterali
<b>PV0471</b>	Blocco modulare serie cetop 3 3/8" BSPP porte laterali
<b>PV0286</b>	Blocco modulare per valvole elettriche a cartuccia 4 vie 3/4–16 UNF
<b>PVA</b>	Blocco modulare cetop 3 con valvola unidirezionale pilotata su A 3/8" BSPP
<b>PVB</b>	Blocco modulare cetop 3 con valvola unidirezionale pilotata su B 3/8" BSPP
<b>PVC</b>	Blocco modulare cetop 3 con valvole unidirezionali pilotate su A e B 3/8" BSPP
<b>PM15</b>	Pompa a mano modulare 5,0cc/pompata
<b>PV1004</b>	Blocco modulare con filtro sul ritorno
<b>PV0118</b>	Blocco modulare rotazione 90°
<b>PV0884</b>	Blocco modulare rotazione 90° doppia faccia
<b>PV0976</b>	Blocco modulare seconda pressione
<b>PV0890</b>	Blocco modulare rapido–lento in T
<b>PV0893</b>	Blocco modulare rapido–lento in P
<b>PV1359</b>	Blocco modulare rapido–lento in AR
<b>PV0178</b>	Blocco modulare per comando cilindro semplice effetto
<b>PV0449</b>	Blocco modulare per comando 2 cilindri semplice effetto
<b>PV0377</b>	Blocco logico per pedana
<b>PV0669</b>	Blocco modulare rotazione e sollevamento sponda
<b>PV0670</b>	Blocco modulare stabilizzatori sponda
<b>PV0853</b>	Blocco controllo freno negativo
<b>PV1005</b>	Blocco logico discesa proporzionale + manuale
<b>PV1029</b>	Blocco modulare movimento 2 assali sterzanti
<b>PV1087</b>	Blocco modulare con uscite in sequenza

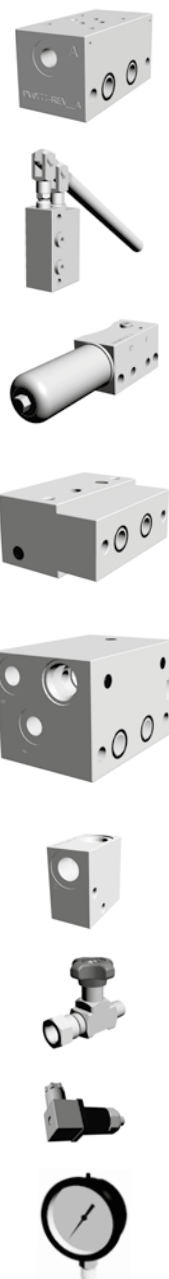

## Opzioni per blocchi esterni

<b>AC327</b>	Base per blocchi modulari cetop 3
<b>AC151</b>	Blocco logico 3/8" BSPP
<b>AC101</b>	Blocco logico 1/2" BSPP
<b>AC491</b>	Blocco logico FCV 3/8" BSPP
<b>AC507</b>	Blocco logico FCV 1/2" BSPP
<b>RUBFPE</b>	Esclusore per attacco manometro in linea FPE 1/4" BSPP 1G B
<b>RUBFPEA</b>	Esclusore per attacco manometro a 90° FPEA 1/4" BSPP 1G B
<b>ESC1/4</b>	Esclusore M–F 1/4" BSPP FPCG
<b>PMAN1/4</b>	Porta manometro presa diretta 1/4" BSPP
<b>MNP1/4</b>	Minipresa 1/4" BSPP + capp. metallico
<b>PRESF4</b>	Pressostato 1/8" BSPP – 0,2 ÷ 2,5 bar
<b>MAN63***</b>	Manometro ABS Ø63 1/4" BSPP, dove *** = P max (016–025–040–060–100–160–250–315–400–600)
<b>MAN4005</b>	Manometro Ø40 1/8" BSPP per blocco filtro sul ritorno – 1 ÷ 5 bar

## SEZIONE 7

### VALVOLE ESTERNE

#### Valvole esterne

<b>CT2R11</b>	Valvola elettrica cetop 3 4/2 parallelo incrociato
<b>CT2Z51</b>	Valvola elettrica cetop 3 4/2 centri chiusi
<b>CT2H51</b>	Valvola elettrica cetop 3 4/2 centri aperti (con bobina a sx)
<b>CT2Y51</b>	Valvola elettrica cetop 3 4/2 centri A–B in T
<b>CT2H11</b>	Valvola elettrica cetop 3 4/2 centri aperti (con bobina a dx)
<b>CT2J15</b>	Valvola elettrica cetop 3 4/2 parallelo incrociato con detent
<b>CT3C11</b>	Valvola elettrica cetop 3 4/3 centro P in T
<b>CT3Z11</b>	Valvola elettrica cetop 3 4/3 centri chiusi
<b>CT3H11</b>	Valvola elettrica cetop 3 4/3 centri aperti
<b>CT3Y11</b>	Valvola elettrica cetop 3 4/3 centri A–B in T
<b>E3A1</b>	Valvola a comando manuale cetop 3 centraggio a molla centro P in T
<b>E3A2</b>	Valvola a comando manuale cetop 3 centraggio a molla centri aperti

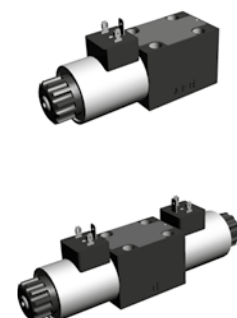

<b>E3A3</b>	Valvola a comando manuale cetop 3 centraggio a molla centri chiusi
<b>E3A4</b>	Valvola a comando manuale cetop 3 centraggio a molla centri A-B in T
<b>E3M1</b>	Valvola a comando manuale cetop 3 centraggio a molla e microinterruttore centro P in T
<b>E3M2</b>	Valvola a comando manuale cetop 3 centraggio a molla e microinterruttore centri aperti
<b>E3M3</b>	Valvola a comando manuale cetop 3 centraggio a molla e microinterruttore centri chiusi
<b>E3M4</b>	Valvola a comando manuale cetop 3 centraggio a molla e microinterruttore centri A-B in T
<b>E3D1</b>	Valvola a comando manuale cetop 3 con detent centro P in T
<b>E3D2</b>	Valvola a comando manuale cetop 3 con detent centri aperti
<b>E3D3</b>	Valvola a comando manuale cetop 3 con detent centri chiusi
<b>E3D4</b>	Valvola a comando manuale cetop 3 con detent centri A-B in T
<b>SDE01A</b>	Valvola elettrica bancabile 4/3 centri chiusi porte superiori – circuito in parallelo
<b>SDE01B</b>	Valvola elettrica bancabile 4/3 centro A in T porte superiori – circuito in parallelo
<b>SDE01C</b>	Valvola elettrica bancabile 4/3 centri A-B in T porte superiori – circuito in parallelo
<b>SDE01D</b>	Valvola elettrica bancabile 4/3 centri A-B parzialmente in T porte superiori – circuito in parallelo
<b>SDE02A1</b>	Valv. elettr. bancabile 4/3 centri chiusi – 50÷200 bar porte sup. – predis. valv. antiurto inferiori
<b>SDE02A2</b>	Valv. elettr. bancabile 4/3 centri chiusi – 200÷315 bar porte sup. – predis. valv. antiurto inferiori
<b>SDE02B1</b>	Valv. elettr. bancabile 4/3 centro A in T – 50÷200 bar porte sup. – predis. valv. antiurto inferiori
<b>SDE02B2</b>	Valv. elettr. bancabile 4/3 centro A in T – 200÷315 bar porte sup. – predis. valv. antiurto inferiori
<b>SDE02C1</b>	Valv. elettr. bancabile 4/3 centri A-B in T – 50÷200 bar porte sup. – predis. valv. antiurto inferiori
<b>SDE02C2</b>	Valv. elettr. bancabile 4/3 centri A-B in T – 200÷315 bar porte sup. – predis. valv. antiurto inferiori
<b>SDE02D1</b>	Valv. elettr. bancabile 4/3 centri A-B parzialm. in T – 50÷200 bar porte sup. – predis. valv. antiurto inferiori
<b>SDE02D2</b>	Valv. elettr. bancabile 4/3 centri A-B parzialm. in T – 200÷315 bar porte sup. – predis. valv. antiurto inferiori
<b>SDE03A1</b>	Valv. elettr. bancabile 4/3 centri chiusi con ritegno in A porte sup. – predis. valvole di blocco
<b>SDE03A2</b>	Valv. elettr. bancabile 4/3 centri chiusi con ritegni in A e B porte sup. – predis. valvole di blocco
<b>SDE03A3</b>	Valv. elettr. bancabile 4/3 centri chiusi con ritegno in B porte sup. – predis. valvole di blocco
<b>SDE03B1</b>	Valv. elettr. bancabile 4/3 centro A in T con ritegno in A porte sup. – predis. valvole di blocco
<b>SDE03B2</b>	Valv. elettr. bancabile 4/3 centro A in T con ritegni in A e B porte sup. – predis. valvole di blocco
<b>SDE03B3</b>	Valv. elettr. bancabile 4/3 centro A in T con ritegno in B porte sup. – predis. valvole di blocco
<b>SDE03C1</b>	Valv. elettr. bancabile 4/3 centri A-B in T con ritegno in A porte sup. – predis. valvole di blocco
<b>SDE03C2</b>	Valv. elettr. bancabile 4/3 centri A-B in T con ritegni in A e B porte sup. – predis. valvole di blocco
<b>SDE03C3</b>	Valv. elettr. bancabile 4/3 centri A-B in T con ritegno in B porte sup. – predis. valvole di blocco
<b>SDE03D1</b>	Valv. elettr. bancabile 4/3 centri A-B parzialm. in T con ritegno in A porte sup. – predis. valvole di blocco
<b>SDE03D2</b>	Valv. elettr. bancabile 4/3 centri A-B parzialm. in T con ritegni in A e B porte sup. – predis. valvole di blocco
<b>SDE03D3</b>	Valv. elettr. bancabile 4/3 centri A-B parzialm. in T con ritegno in B porte sup. – predis. valvole di blocco
<b>SDE04A1</b>	Valv. elettr. bancabile 4/3 centri chiusi con ritegno in A porte sup. – predis. valv. di blocco a com. elettr.
<b>SDE04A2</b>	Valv. elettr. bancabile 4/3 centri chiusi con ritegni in A e B porte sup. – predis. valv. di blocco a com. elettr.
<b>SDE04A3</b>	Valv. elettr. bancabile 4/3 centri chiusi con ritegno in B porte sup. – predis. valv. di blocco a com. elettr.
<b>SDE04B1</b>	Valv. elettr. bancabile 4/3 centro A in T con ritegno in A porte sup. – predis. valv. di blocco a com. elettr.
<b>SDE04B2</b>	Valv. elettr. bancabile 4/3 centro A in T con ritegni in A e B porte sup. – predis. valv. di blocco a com. elettr.
<b>SDE04B3</b>	Valv. elettr. bancabile 4/3 centro A in T con ritegno in B porte sup. – predis. valv. di blocco a com. elettr.
<b>SDE04C1</b>	Valv. elettr. bancabile 4/3 centri A-B in T con ritegno in A porte sup. – predis. valv. di blocco a com. elettr.
<b>SDE04C2</b>	Valv. elettr. bancabile 4/3 centri A-B in T con ritegni in A e B porte sup. – predis. valv. di blocco a com. elettr.
<b>SDE04C3</b>	Valv. elettr. bancabile 4/3 centri A-B in T con ritegno in B porte sup. – predis. valv. di blocco a com. elettr.
<b>SDE04D1</b>	Valv. elettr. bancabile 4/3 centri A-B parzialm. in T con ritegno in A porte sup. – predis. valv. di blocco a com. elettr.
<b>SDE04D2</b>	Valv. elettr. bancabile 4/3 centri A-B parzialm. in T con ritegni in A e B porte sup. – predis. valv. di blocco a com. elettr.
<b>SDE04D3</b>	Valv. elettr. bancabile 4/3 centri A-B parzialm. in T con ritegno in B porte sup. – predis. valv. di blocco a com. elettr.
<b>VS1</b>	Valvola modulare cetop 3 con regolatore di portata in A
<b>VS2</b>	Valvola modulare cetop 3 con regolatore di portata in B
<b>VS3</b>	Valvola modulare cetop 3 con regolatore di portata in A e B
<b>RJ1</b>	Valvola modulare cetop 3 con ritegno pilotato in A
<b>RJ2</b>	Valvola modulare cetop 3 con ritegno pilotato in B
<b>RJ3</b>	Valvola modulare cetop 3 con ritegno pilotato in A e B

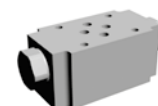
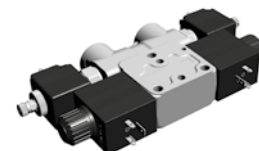

### Bobine per valvole SDE01, SDE02 e SDE03 esterne

<b>12DC_D12C</b>	Bobina 12V DC 36W ED100% + connettore DIN 43650-A
<b>24DC_D12C</b>	Bobina 24V DC 36W ED100% + connettore DIN 43650-A

### Bobine per valvole SDE04 esterne

<b>12DC_BER</b>	Bobina 12V DC 19,2W ED100% + connettore DIN 43650-A
<b>24DC_BER</b>	Bobina 24V DC 19,2W ED100% + connettore DIN 43650-A
<b>24RAC_BER</b>	Bobina 24V RAC 19W ED100% + connettore con raddrizzatore 250V-2A

- Il presente documento annulla e sostituisce tutti i precedenti.
- Nel presente documento è possibile reperire disegni di ingombro, istruzioni d'uso e avvertenze di installazione per ciascun prodotto miranti ad assicurarne un impiego e un'applicazione sicura. In assenza delle suddette informazioni contattare il nostro Ufficio Tecnico.
- L'utilizzatore deve scegliere ed installare i prodotti in base alle leggi applicabili, alle norme e ai criteri essenziali di sicurezza in vigore.
- I prodotti nel presente documento sono ad uso esclusivo di operatori professionali che abbiano le capacità necessarie per operare la scelta più opportuna del prodotto e per garantirne il suo utilizzo a regola d'arte.
- Foto, dimensioni, caratteristiche e codifiche possono essere soggette a modifiche e variazioni senza preavviso. La documentazione, disponibile presso l'Ufficio Tecnico, garantisce tutti gli aggiornamenti.
- I diagrammi delle prestazioni riportati per alcuni prodotti sono riferiti ai valori nominali. Per semplicità e chiarezza di rappresentazione non sono state riportate le tolleranze ammesse dal nostro processo.
- Salvo dove differentemente specificato, per ciascuna famiglia di prodotti valgono le caratteristiche di impiego generali riportate nella pagina seguente.
- Per informazioni più dettagliate riguardo alle caratteristiche e alle applicazioni dei prodotti richiamati a catalogo, si prega di contattare il nostro Ufficio Tecnico e/o la nostra Assistenza Tecnica.



# INFORMAZIONI GENERALI DI IMPIEGO



<b>Posizione installazione</b>	Qualunque, facendo attenzione alla corretta posizione del filtro di aspirazione
<b>Temperatura ambiente</b>	-20 ÷ +50°C
<b>Fluido idraulico</b>	Fluido per uso oleodinamico a base minerale o sintetica ISO 6743/4, viscosità 15 ÷ 250 mm <sup>2</sup> /s ISO 3448
<b>Temperatura fluido</b>	-20 ÷ +80°C
<b>Grado max di contaminazione</b>	ISO 4406:1999 Classe 19/17/14
<b>Istruzioni per il montaggio</b>	<ul style="list-style-type: none"> <li>• Valvole ed elettrovalvole devono essere ingrassate in corrispondenza di tutti gli o-ring montati su di esse e chiuse con la coppia di serraggio indicata sulla scheda tecnica corrispondente.</li> <li>• Tutti i collari dei serbatoi devono essere ingrassati prima dell'accoppiamento con i corpi centrali e controllare che siano lisci, esenti da bave o da scorie di saldatura.</li> <li>• I giunti pompa ed i giunti motore devono essere ingrassati nelle zone di accoppiamento.</li> <li>• Il montaggio della pompa deve venire previo ingrassaggio del codolo anteriore che accoppierà con il centraggio del corpo. La chiusura delle due viti deve essere effettuata con una coppia di serraggio indicata sulla scheda tecnica corrispondente.</li> <li>• Non ci sono limiti nella posizione di montaggio, evitare qualsiasi installazione che potrebbe compromettere l'aspirazione della pompa.</li> <li>• Quando la centrale deve essere montata su strutture soggette a vibrazione, sarebbe meglio posizionare dei blocchi anti-vibranti nei punti di fissaggio.</li> </ul>
<b>Istruzioni per il primo avviamento</b>	<ul style="list-style-type: none"> <li>• Dopo aver collegato il motore elettrico e il tubetto di aspirazione, controllare il senso di rotazione della pompa con avviamenti di 1 ÷ 2 sec. Si determina il senso di rotazione osservando il motore dal lato ventola. È rigorosamente vietato invertire la direzione di rotazione. Il senso di rotazione corretto è orario. Effettuare l'avvio previo svitamento totale della valvola di massima pressione.</li> <li>• Flussare l'olio a pressione atmosferica in modo da rimuovere eventuali impurità e bolle d'aria dal circuito.</li> <li>• Collegare gli attuatori al sistema e portare molto gradualmente in pressione il circuito.</li> <li>• Controllare il livello dell'olio e, se necessario, riempire fino al livello massimo.</li> <li>• Per assicurare un corretto e duraturo funzionamento, controllare l'olio e sostituirlo dopo le prime 100h e ogni 3000h di lavoro e/o al massimo ogni anno.</li> </ul>
<b>Coppie di serraggio raccomandate</b>	<p>M5: 4 ÷ 5,5 Nm  M6: 8 ÷ 10 Nm  M8: 16 ÷ 20 Nm  M8 per pompe: 21 ÷ 25 Nm  M10: 30 ÷ 40 Nm  Valvole e tappi 1/4"G: 6 ÷ 20 Nm  Valvole e tappi 3/4-16UNF: 15 ÷ 40 Nm  Valvole di massima pressione M20x1,5: 50 Nm  Tappi per serbatoi: max 10 Nm</p>

Note: Vedere i dettagli dei singoli componenti nelle relative schede.

# CONDIZIONI GENERALI DI VENDITA



## Art. 1 – OGGETTO E AMBITO DI APPLICAZIONE DELLE PRESENTI CONDIZIONI GENERALI DI VENDITA

- 1.1 Le presenti condizioni generali disciplinano tutti gli attuali e futuri rapporti contrattuali e pre-contrattuali tra le parti. Esse devono essere coordinate con le condizioni speciali eventualmente concordate per iscritto dalle parti o inserite nella conferma scritta di HYDROVEN S.R.L. di accettazione dell'ordine.
- 1.2 A meno che non siano state specificatamente approvate per iscritto dalla HYDROVEN S.R.L. dovranno, invece, ritenersi prive di effetto le condizioni generali o speciali difformi riportate o richiamate dal cliente nelle sue comunicazioni a HYDROVEN S.R.L.

## Art. 2 – FORMAZIONE CONTRATTO

- 2.1 HYDROVEN S.R.L. accetta ordini scritti e telefonici. A sua discrezione, secondo il materiale oggetto dell'ordine stesso, potrà richiedere espressamente ordine scritto.
- 2.2 HYDROVEN S.R.L. invia la conferma d'ordine solo se le condizioni indicate nell'ordine del cliente differiscono da quelle generalmente in essere o specificatamente concordate. La conferma di HYDROVEN S.R.L. vale come nuova proposta ed il contratto si intende perfezionato anche con la clausola del silenzio/assenso.
- 2.3 HYDROVEN S.R.L. si riserva la facoltà di confermare l'ordine. In caso di non accettazione dello stesso, verrà data comunicazione scritta entro 3 gg.
- 2.4 L'importo minimo degli ordini (al netto dell'IVA) dovrà essere di Euro 100.=. HYDROVEN S.R.L. si riserva la facoltà di accettare ordini di importo inferiore.
- 2.5 Eventuali modifiche al contratto verranno accettate da HYDROVEN S.R.L. previa valutazione dello stato di avanzamento in produzione. Se le modifiche richieste dal Cliente comportano variazioni di prezzo e termini di consegna dovrà esistere pieno accordo tra le parti prima dell'attuazione delle stesse.

## Art. 3 – ESCLUSIONI

- 3.1 Salvo diverso accordo scritto, non sono compresi nella fornitura: il progetto, l'installazione del materiale fornito, specifici collaudi e ogni altra prestazione se non espressamente concordato al momento della stipula del contratto.
- 3.2 Analogamente i costi di imballo, le imposte, i bolli, le spese doganali, i dazi e ogni altro onere aggiuntivo non sono compresi nei prezzi se non espressamente concordato al momento della stipula del contratto.

## Art. 4 – DATI TECNICI, DISEGNI E DOCUMENTI INERENTI LA FORNITURA

- 4.1 I dati e le illustrazioni risultanti dai cataloghi, prospetti, circolari o altri documenti illustrativi di HYDROVEN S.R.L. hanno carattere indicativo.
- 4.2 HYDROVEN S.R.L. si riserva la facoltà di apportare in qualunque momento ai propri prodotti le modifiche che ritenesse convenienti dandone notizia al cliente se interessano l'installazione.
- 4.3 Il Cliente si impegna espressamente a non far uso, per ragioni diverse da quelle previste dal contratto di fornitura, dei disegni, delle informazioni tecniche e dei ritrovati relativi alla fornitura, che restano di proprietà di HYDROVEN S.R.L. e che il cliente non può consegnare a terzi né riprodurre senza autorizzazione scritta.

## Art. 5 – CONSEGNE

- 5.1 Salvo patto contrario, le forniture si intendono per merce resa franco fabbrica, senza imballaggio.
- 5.2 Con la remissione dei materiali al cliente o al vettore, HYDROVEN S.R.L. si libera dell'obbligo di consegna e tutti i rischi sui materiali stessi passano al cliente anche nel caso in cui HYDROVEN S.R.L. sia incaricata della spedizione.
- 5.3 I termini di consegna hanno carattere indicativo e si computano a giorni lavorativi.
- 5.4 Se non diversamente pattuito dalle parti, essi iniziano a decorrere dal momento della conclusione del contratto, a meno che il cliente non debba corrispondere parte del prezzo a titolo di acconto, perchè allora la decorrenza dei termini è sospesa fintantochè non vi abbia provveduto.
- 5.5 I termini di consegna si intendono adeguatamente prolungati di diritto:
  - 1) Qualora il cliente non fornisca in tempo utile i dati o i materiali necessari alla fornitura o richieda delle variazioni in corso di esecuzione o, ancora, ritardi nel rispondere alla richiesta di approvazione dei disegni o degli schemi esecutivi;
  - 2) Qualora cause indipendenti dalla buona volontà e diligenza di HYDROVEN S.R.L., ivi compresi ritardi di subfornitori, impediscano o rendano eccessivamente onerosa la consegna nei termini stabiliti.
- 5.6 Nel caso in cui il Cliente non sia in regola con i pagamenti relativi ad altre forniture la decorrenza dei termini è sospesa e HYDROVEN S.R.L. può ritardare le consegne fintantochè il Cliente non abbia corrisposto le somme dovute.
- 5.7 I termini di consegna si intendono stabiliti a favore di HYDROVEN S.R.L.; pertanto il Cliente non potrà rifiutare di prendere in consegna i prodotti prima della data stabilita.
- 5.8 Salvo quanto previsto in caso di risoluzione del contratto, per mancata presa in consegna dei prodotti da parte del Cliente per fatto a lui imputabile o, comunque, per causa indipendente dalla volontà di HYDROVEN S.R.L., il Cliente sopporterà i rischi e le spese per la loro custodia.
- 5.9 Qualora le parti abbiano pattuito che, in caso di ritardata consegna, HYDROVEN S.R.L. sia tenuta a pagare una somma a titolo di penale, il Cliente non potrà chiedere somme superiori alla penale come risarcimento per i danni patiti a causa del ritardo.

## Art. 6 – COLLAUDI E MONTAGGI

- 6.1 Collaudi speciali, eventualmente previsti nel contratto, verranno eseguiti a spese del Cliente nello stabilimento indicato di HYDROVEN S.R.L.
- 6.2 Montaggio, collaudo e assistenza in opera, se previsti dal contratto, verranno eseguiti da HYDROVEN S.R.L. a spese del Cliente secondo le condizioni concordate.

## Art. 7 – PAGAMENTI

- 7.1 Salvo diverso accordo, i pagamenti devono essere effettuati dal Cliente entro i termini previsti nel contratto presso il domicilio di HYDROVEN S.R.L. o presso l'Istituto di Credito indicato dalla stessa; in caso di ritardo il Cliente sarà tenuto al pagamento degli interessi moratori che verranno conteggiati di pieno diritto e senza necessità di costituzione in mora nella misura del tasso ufficiale di sconto aumentato di tre punti, salva in ogni caso la facoltà per HYDROVEN S.R.L. di chiedere il risarcimento del maggior danno subito e la risoluzione del contratto ai sensi del successivo articolo 11.
- 7.2 Eventuali contestazioni che dovessero insorgere tra le parti non dispensano il Cliente dall'obbligo di osservare le condizioni ed i termini di pagamento.
- 7.3 Non si riconosceranno pagamenti se non effettuati direttamente a HYDROVEN S.R.L.

## Art. 8 – GARANZIA

- 8.1 HYDROVEN S.R.L. garantisce la conformità dei prodotti forniti, intendendosi cioè che essi corrispondano per qualità, quantità e prestazioni a quanto stabilito nel contratto.
- 8.2 La durata della garanzia è di dodici mesi che decorrono dalla consegna dei prodotti e, per i prodotti o componenti sostituiti, dal giorno della sostituzione.
- 8.3 Entro tale periodo HYDROVEN S.R.L. al quale il cliente, non più tardi da otto giorni dalla loro scoperta, abbia denunciato per iscritto l'esistenza dei difetti si impegna, a sua scelta, a riparare o a sostituire gratuitamente i prodotti o le parti di essi che fossero risultati difettosi.
- 8.4 La garanzia è espressamente intesa al prodotto fornito da HYDROVEN S.R.L. ai sensi del successivo articolo 9.
- 8.5 La sostituzione o la riparazione vengono di regola effettuate Franco Fabbrica, le spese ed i rischi per il trasporto dei prodotti difettosi sono a carico del Cliente. Tuttavia qualora HYDROVEN S.R.L., d'accordo con il Cliente, ritenesse più opportuno svolgere i lavori necessari alla sostituzione o riparazione presso il Cliente, quest'ultimo sosterrà le spese di viaggio e soggiorno del personale tecnico messo a disposizione da HYDROVEN S.R.L. e fornirà tutti i mezzi ed il personale ausiliario richiesti per eseguire l'intervento nel modo più rapido e sicuro.

# CONDIZIONI GENERALI DI VENDITA



**8.6** La garanzia decade ogniqualvolta i prodotti siano stati montati o utilizzati non correttamente oppure abbiano ricevuto una manutenzione insufficiente o siano stati modificati o riparati senza l'autorizzazione di HYDROVEN S.R.L.

## **Art. 9 – RESPONSABILITÀ DEL FORNITORE**

- 9.1** HYDROVEN S.R.L. è esclusivamente responsabile del buon funzionamento dei prodotti forniti in rapporto alle caratteristiche e prestazioni dalla stessa indicate. HYDROVEN S.R.L. non si assume, invece, alcuna responsabilità per l'eventuale difettoso funzionamento di macchine o sistemi realizzati dal Cliente o da terzi con i prodotti forniti anche se i singoli prodotti sono stati montati e collegati secondo schemi o disegni suggeriti dalla stessa, a meno che tali schemi o disegni non siano stati oggetto di distinta remunerazione, nel qual caso la responsabilità di HYDROVEN S.R.L. sarà comunque circoscritta a quanto compreso nei suddetti disegni o schemi.
- 9.2** In ogni caso, al di fuori delle ipotesi disciplinate dal D.P.R. 24/5/1988 nr.224, e salvo da quanto previsto dall'articolo 1229 C.C., il Cliente non potrà chiedere il risarcimento di danni indiretti, mancati profitti o perdite di produzione, né potrà pretendere a titolo di risarcimento somme superiori al valore dei prodotti forniti.

## **Art. 10 – RISERVA DI PROPRIETÀ**

**10.1** HYDROVEN S.R.L. conserva la proprietà dei prodotti forniti fino al totale pagamento del prezzo pattuito.

## **Art. 11 – CLAUSOLA RISOLUTIVA ESPRESSA E CONDIZIONE RISOLUTIVA**

- 11.1** Il contratto di fornitura sarà risolto di diritto ai sensi dell'art. 1456 C.C., per effetto della semplice dichiarazione scritta di HYDROVEN S.R.L. di volersi avvalere della presente clausola risolutiva espressa, qualora il Cliente:
- 1) ometta o ritardi i pagamenti dovuti;
  - 2) ritardi o manchi di prendere in consegna i prodotti nei termini previsti dal precedente art. 5;
  - 3) non osservi gli obblighi di riservatezza previsti dall'articolo 4;
- 11.2** Il contratto si intenderà risolto di diritto nel caso in cui il Cliente venga posto in liquidazione o sia assoggettato ad una qualsiasi procedura concorsuale.

## **Art. 12 – RECESSO CONVENZIONALE**

**12.1** Nel caso in cui il Cliente diminuisca le garanzie che aveva dato o non fornisca le garanzie che aveva promesso, HYDROVEN S.R.L. avrà facoltà di recedere dal contratto senza necessità di preavviso.

## **Art. 13 – REVISIONE PREZZI**

**13.1** I prezzi concordati per termini di consegna superiori ai 90 giorni possono essere soggetti a variazione secondo modifiche dei costi della mano d'opera e delle materie prime. Tali variazioni dovranno essere riconosciute in base agli aumenti che si dovessero verificare durante l'espletamento delle ordinazioni salvo precisi accordi contrattuali.

## **Art. 14 – RESI MATERIALE**

- 14.1** Ogni reso dovrà essere preventivamente concordato, approvato ed autorizzato da HYDROVEN S.R.L.; solo dopo aver ricevuto l'approvazione il cliente potrà emettere regolare bolla di reso.
- 14.2** Il valore della merce restituita per cause non dipendenti da HYDROVEN S.R.L. subirà una svalutazione nella misura del 15%.
- 14.3** I materiali costruiti appositamente su commessa del Cliente non potranno essere oggetto di reso salvo difetti di fabbricazione imputabili ad HYDROVEN S.R.L. La merce resa non dovrà riportare manomissioni, in caso contrario il reso, se accettato, subirà una svalutazione adeguata al caso.
- 14.4** Nella bolla di reso dovranno essere citati gli esatti estremi della fattura di vendita o della bolla di accompagnamento e i riferimenti dell'autorizzazione ottenuta da HYDROVEN S.R.L.
- 14.5** Tutte le spedizioni di reso dovranno essere eseguite franco ns. sede a totale rischio del cliente.
- 14.6** Sarà negato qualsiasi reso non conforme a quanto sopra indicato.

## **Art. 15 – FORO COMPETENTE**

**15.1** Per qualsiasi controversia, nessuna esclusa, inerente all'esecuzione, interpretazione, validità, risoluzione, cessazione dei rapporti di fornitura intervenuti tra le parti è riconosciuto foro competente quello di Bassano del Grappa.

## **Art. 16 – VALIDITÀ**

- 16.1** Le presenti condizioni generali di vendita avranno validità a partire dalla data del timbro postale e fino a nuova comunicazione.
- 16.2** Tali condizioni di vendita si riterranno accettate con le seguenti modalità:
- 1) con ritorno di copia della presente debitamente timbrata e firmata per accettazione;
  - 2) ricevendo un Vostro ordine in data successiva a quella del timbro postale con cui la presente è stata inviata.
- 16.3** Queste "Condizioni di vendita" sono parte integrante e complementare di ogni offerta, contratto, manuale e quant'altro anche se non espressamente menzionato.

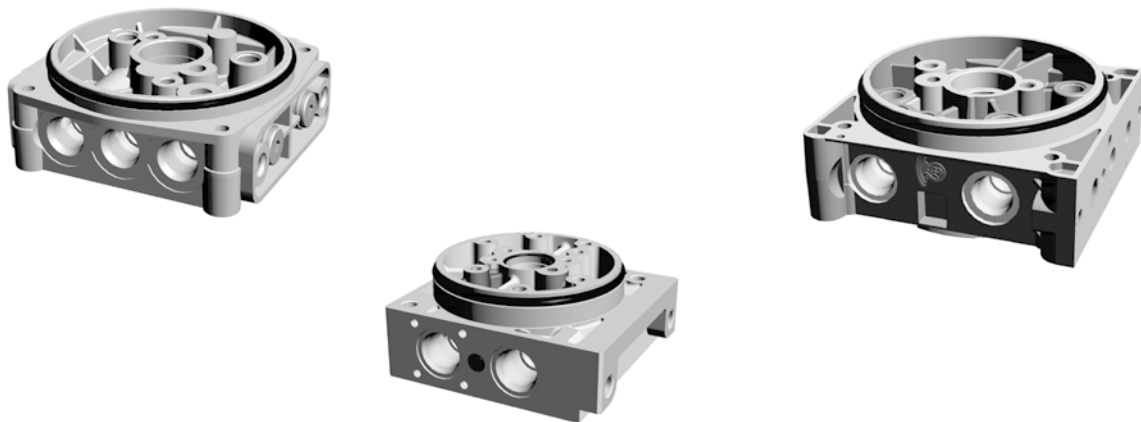

Disponiamo di 5 tipologie di corpi universali in alluminio pressofuso, caratterizzati dalla più elevata integrazione e flessibilità sul mercato, grazie alla possibilità di montare un'ampia gamma di valvole integrate più una vasta selezione di blocchi esterni per ospitare valvole a cartuccia o cetop.

L'interfaccia per fissare nippli, tubi flessibili o blocchi esterni è unificata. Le porte P e T per il collegamento dei tubi flessibili sono filettate 1/4" o 3/8", mentre le cavità laterali sono ricavate secondo lo standard SAE08 (3/4"-16UNF). Filettature per mercati specifici (SAE/NPT) sono disponibili su richiesta.

Le interfacce per i motori e per i serbatoi sono unificate. Tutti i serbatoi sia in plastica che in metallo hanno la stessa interfaccia e sono facilmente sostituibili. I motori AC e DC possono essere fissati direttamente al corpo centrale o attraverso flange di adattamento.

I nostri corpi prevedono come standard pompe con rotazione antioraria.

Il corpo H00 è quello più ampiamente utilizzato per i circuiti a singolo o doppio effetto. Su di esso vengono montate indistintamente pompe gr.0 o gr.1 (così come per i corpi H0A e H0B) ed è inoltre l'unico corpo disponibile in grado di accogliere le valvole unidirezionali VUC20.

I corpi H0A e H0B (completo di ritegno) hanno invece la particolarità di poter accogliere elettrovalvole a cartuccia 4 vie.

I trascinamenti a puleggia sono applicati principalmente su queste ultime 3 tipologie di corpi.

Il montaggio della pompa a mano a cartuccia e dei motori AC a flangia quadra è disponibile solo per il corpo H01, considerato il vero corpo universale dal momento che possiede più cavità rispetto a tutti gli altri corpi. Inoltre questa tipologia di corpo viene preferibilmente assemblata con pompe gr.1.

Il corpo H0R è raccomandato per il montaggio delle pompe reversibili e dei motori DC bidirezionali Ø80, mentre non è consigliato per il montaggio di motori AC e DC di grande taglia o ventilati. In generale, i corpi H0C e H0R, non disponendo di un numero elevato di cavità, hanno la possibilità di accogliere solo una gamma limitata di valvole a cartuccia e sono preferibilmente assemblati con pompe gr.0.

Non sono necessarie attrezzature speciali per assemblare i componenti sui corpi centrali, dal momento che tutte le valvole sono avvitali e costituite da un solo pezzo. I componenti sono facilmente montabili con semplici utensili manuali e chiavi esagonali.

I corpi centrali sono disponibili anche come componenti sciolti, solo dopo essere stati testati al 100%.

Eventuali corpi su misura, specifici per l'applicazione del cliente, possono essere realizzati da alluminio in barra. Vi preghiamo di contattare il nostro ufficio commerciale a riguardo.

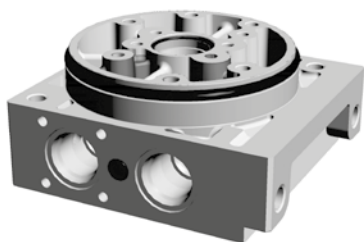

## CARATTERISTICHE PRINCIPALI

CAVITÀ	FILETTATURA
<b>Fissaggio blocchi esterni</b>	2 viti tiranti M8 4 viti tiranti M6
<b>Fissaggio serbatoi</b>	2 viti M8
<b>Fissaggio motori DC</b>	2 viti M6
<b>Fissaggio pompe</b>	2 viti M5 (vedere lunghezze pompe nelle tabelle)

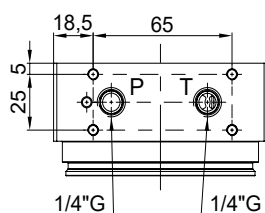
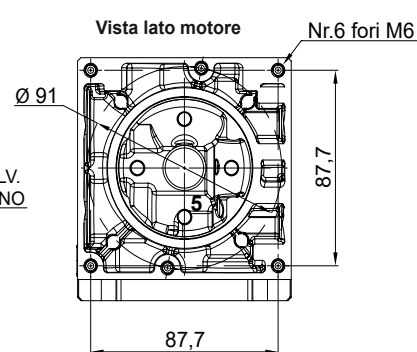
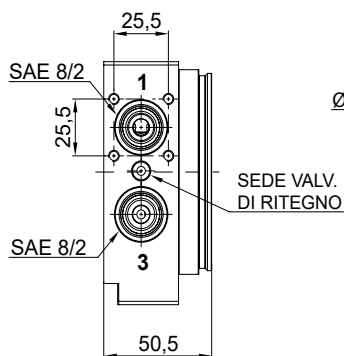
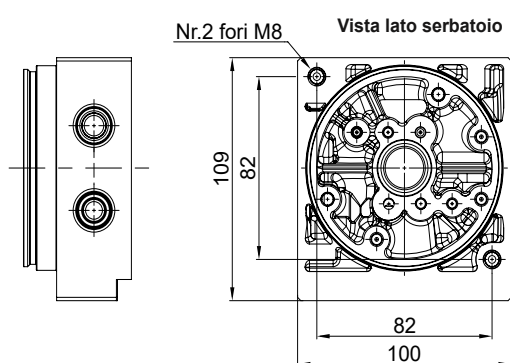
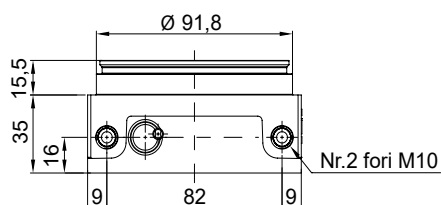

## GAMMA DISPONIBILE

DESCRIZIONE	CODICE COMPONENTE	CODICE PARLANTE	PESO (kg)
CORPO HY05 STD PV1084	1201PV1084HY	HOC	0,75

Note: 1) **Attenzione!** Il corpo centrale HOC viene fornito già completo della valvola unidirezionale C855UR (cod. 321100000CT).

## COMBINAZIONI VALVOLE CON CORPI CENTRALI TIPO "HOC"

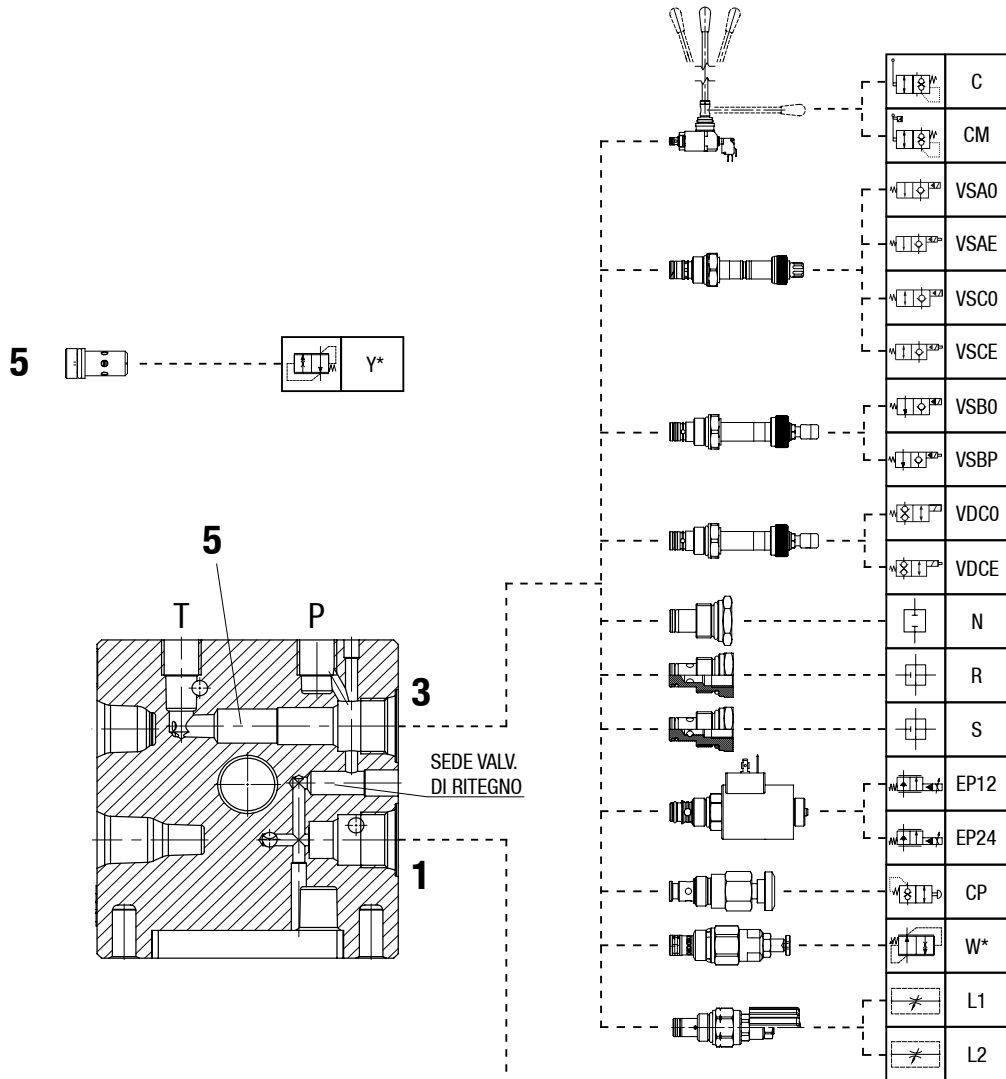

Schema idraulico

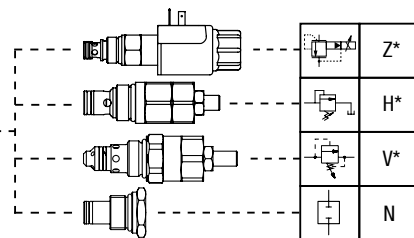
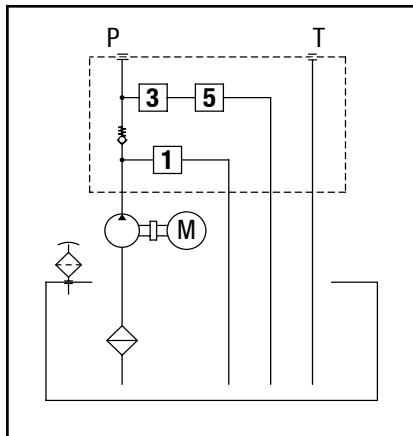

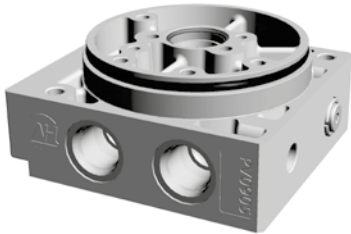

## CARATTERISTICHE PRINCIPALI

CAVITÀ	FILETTATURA
<b>Fissaggio blocchi esterni</b>	2 viti tiranti M8 4 viti tiranti M6
<b>Fissaggio serbatoi</b>	2 viti M8
<b>Fissaggio motori DC</b>	2 viti M6
<b>Fissaggio pompe</b>	2 viti M5 (vedere lunghezze pompe nelle tabelle)

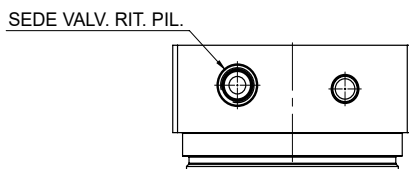
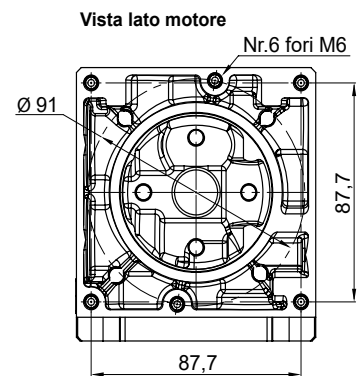
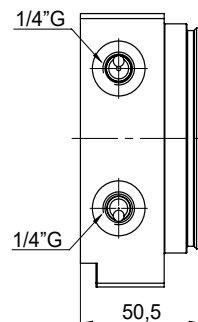
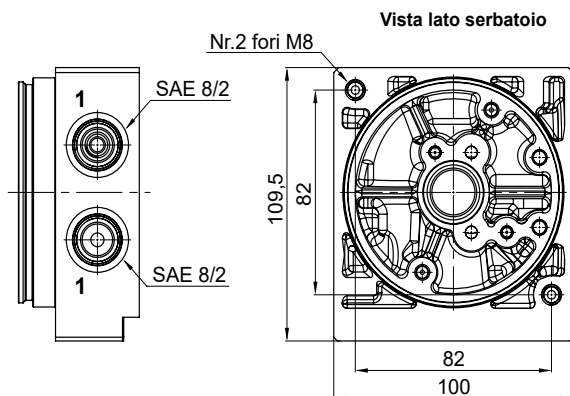
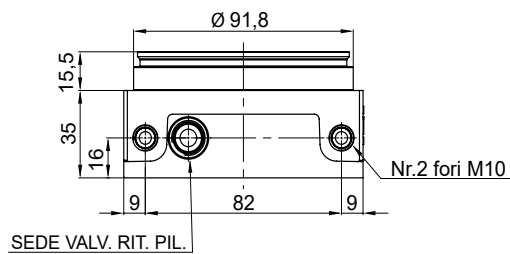

## GAMMA DISPONIBILE

DESCRIZIONE	CODICE COMPONENTE	CODICE PARLANTE	PESO (kg)
CORPO HY05 REVERSIBILE PV0905	1201PV0905HY	HOR	0,81

Note: 1) **Attenzione!** Il corpo centrale HOR viene fornito già completo delle due valvole unidirezionali PA0334 (cod. 1201PA0334HY).

## COMBINAZIONI VALVOLE CON CORPI CENTRALI TIPO "HOR"

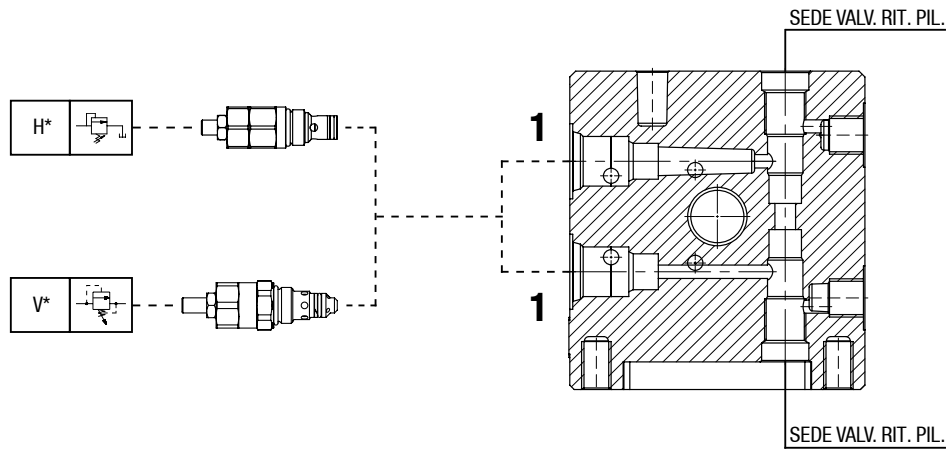

Schema idraulico

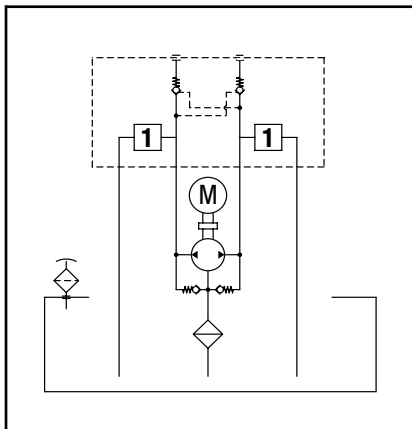



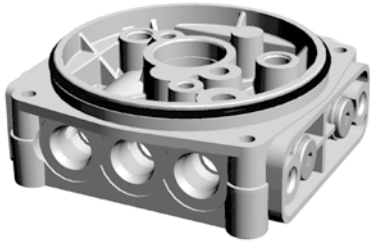

## CARATTERISTICHE PRINCIPALI

CAVITÀ	FILETTATURA
Fissaggio blocchi esterni	2 viti tiranti M8 4 viti tiranti M6
Fissaggio serbatoi	4 viti M6
Fissaggio motori DC	Viti M6 (varia la quantità)
Fissaggio pompe	2 viti M5 (gr.0) 2 viti M8 (gr.1) (vedere lunghezze pompe nelle tabelle)

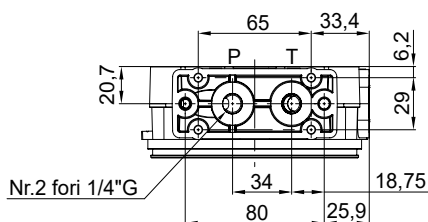
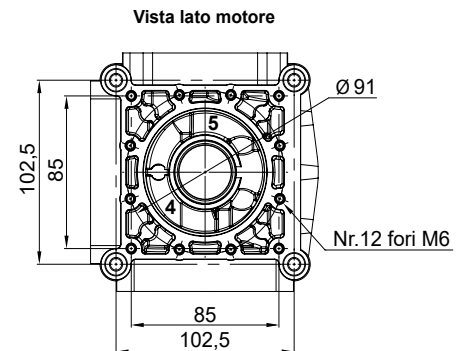
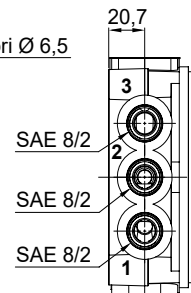
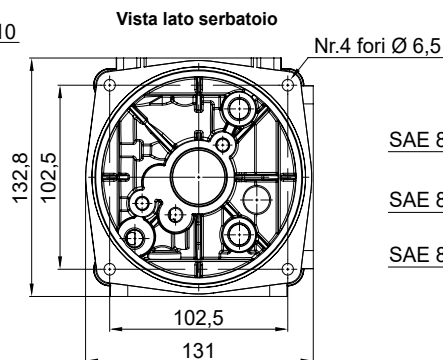
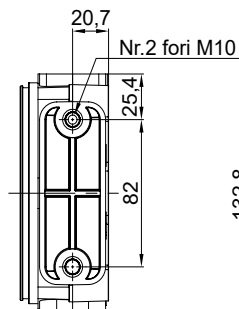
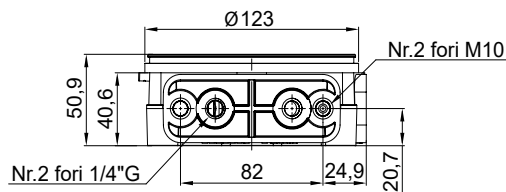

## GAMMA DISPONIBILE

DESCRIZIONE	CODICE COMPONENTE	CODICE PARLANTE	PESO (kg)
CORPO HY10 STD	5620121031BM	H00	0,99

## COMBINAZIONI VALVOLE CON CORPI CENTRALI TIPO "H00"

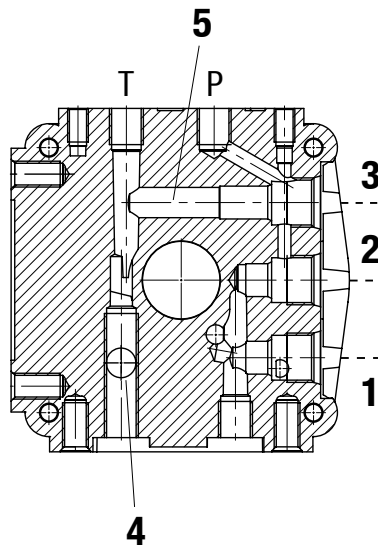
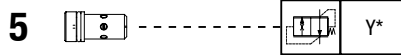
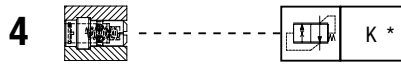

Schema idraulico

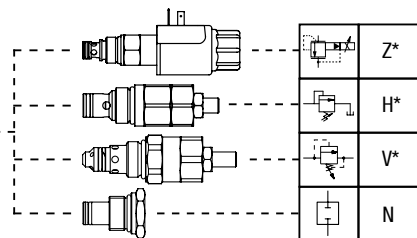
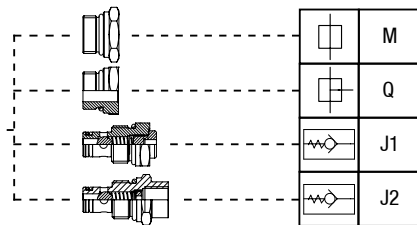
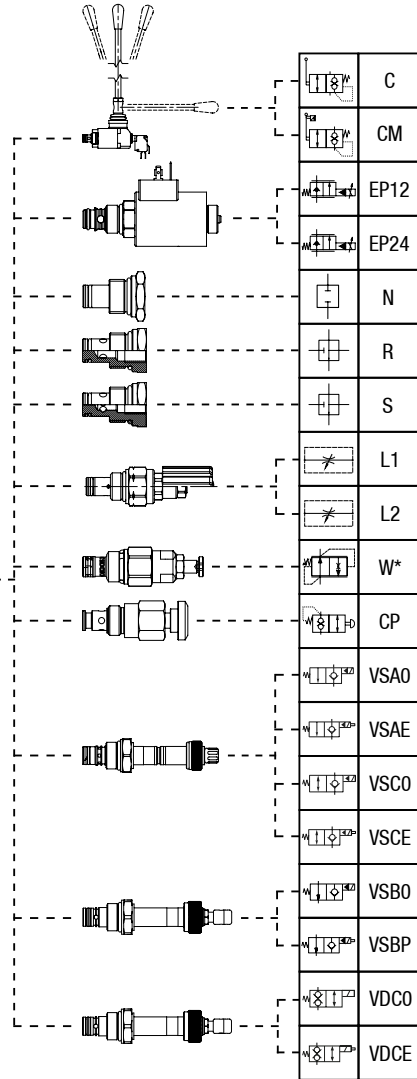
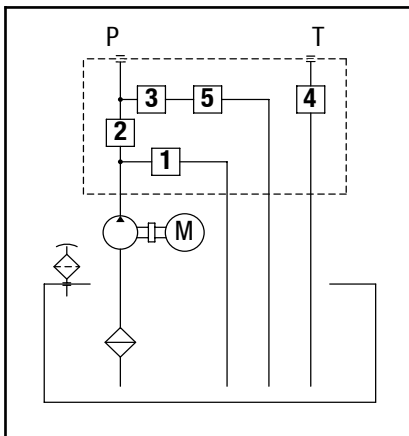

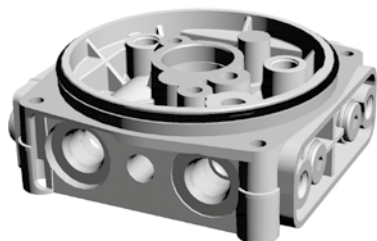

## CARATTERISTICHE PRINCIPALI

CAVITÀ	FILETTATURA
<b>Fissaggio blocchi esterni</b>	2 viti tiranti M8 4 viti tiranti M6
<b>Fissaggio serbatoi</b>	4 viti M6
<b>Fissaggio motori DC</b>	Viti M6 (varia la quantità)
<b>Fissaggio pompe</b>	2 viti M5 (gr.0) 2 viti M8 (gr.1) (vedere lunghezze pompe nelle tabelle)

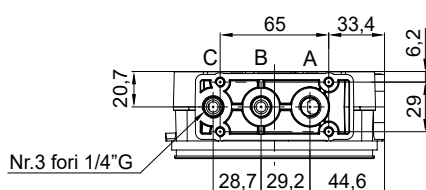
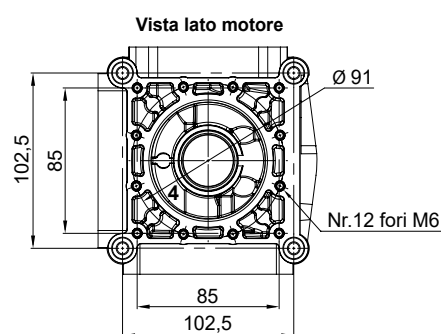
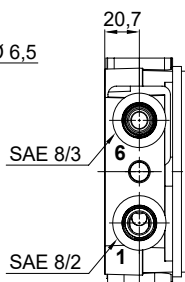
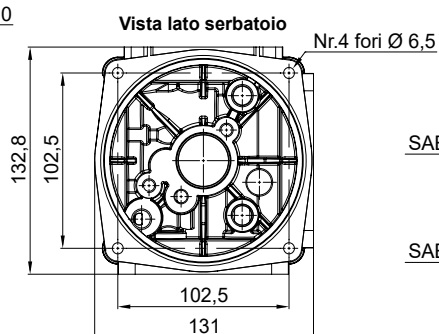
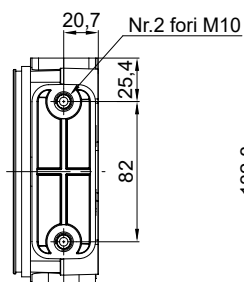
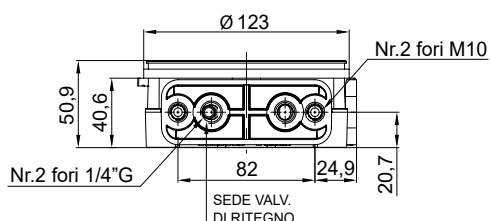

## GAMMA DISPONIBILE

DESCRIZIONE	CODICE COMPONENTE	CODICE PARLANTE	PESO (kg)
CORPO HY10 VERSIONE AMERICA	5620121031BV	HOA	0,98
CORPO HY10 VERSIONE AMERICA con ritegno	5620121031BW	HOB	0,99

Note: 1) **Attenzione!** Il corpo centrale HOB viene fornito già completo della valvola unidirezionale C855UF (cod. 321100000DT).

## COMBINAZIONI VALVOLE CON CORPI CENTRALI TIPO "HOA" E "HOB"

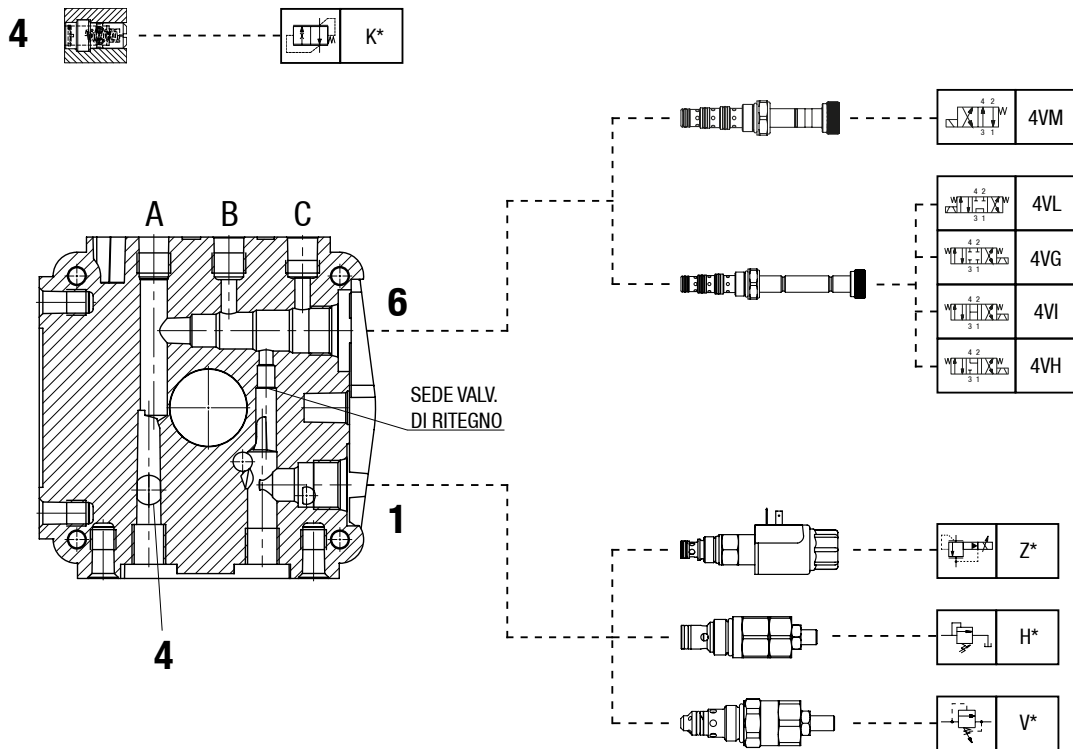

Schema idraulico

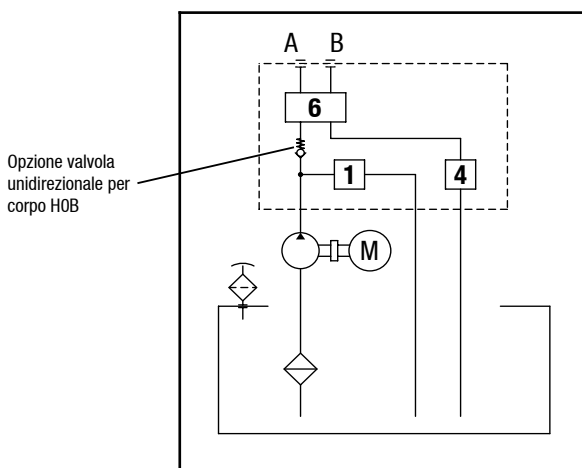

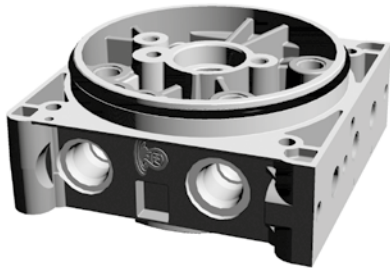

## CARATTERISTICHE PRINCIPALI

CAVITÀ	FILETTATURA
<b>Fissaggio blocchi esterni</b>	2 viti tiranti M8 4 viti tiranti M6
<b>Fissaggio serbatoi</b>	4 viti M6
<b>Fissaggio motori DC</b>	2 viti M6
<b>Fissaggio motori AC flangia quadra</b>	4 viti M8
<b>Fissaggio pompe</b>	2 viti M8 (vedere lunghezze pompe nelle tabelle)
<b>Fissaggio pompa a mano</b>	4 viti M5

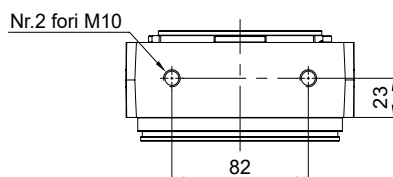
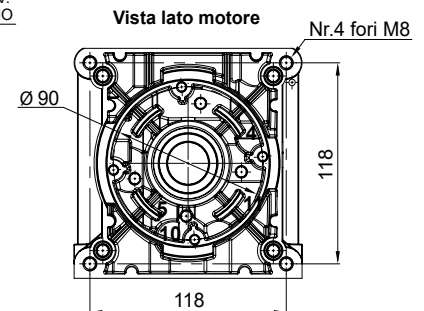
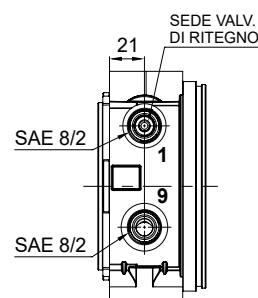
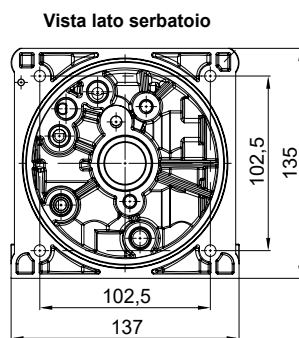
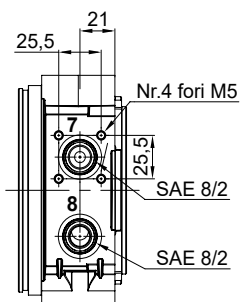
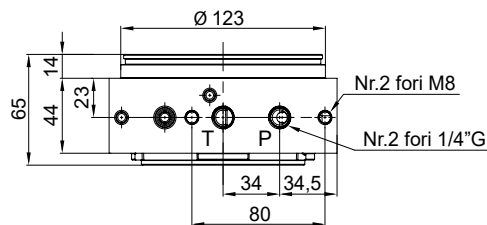

## GAMMA DISPONIBILE

DESCRIZIONE	CODICE COMPONENTE	CODICE PARLANTE	PESO (kg)
CORPO HY11 STD PV1081	1201PV108103	H01	1,23

Note: 1) **Attenzione!** Il corpo centrale H01 viene fornito già completo della valvola unidirezionale ST321 (cod. 32125200050H).

## COMBINAZIONI VALVOLE CON CORPI CENTRALI TIPO "H01"

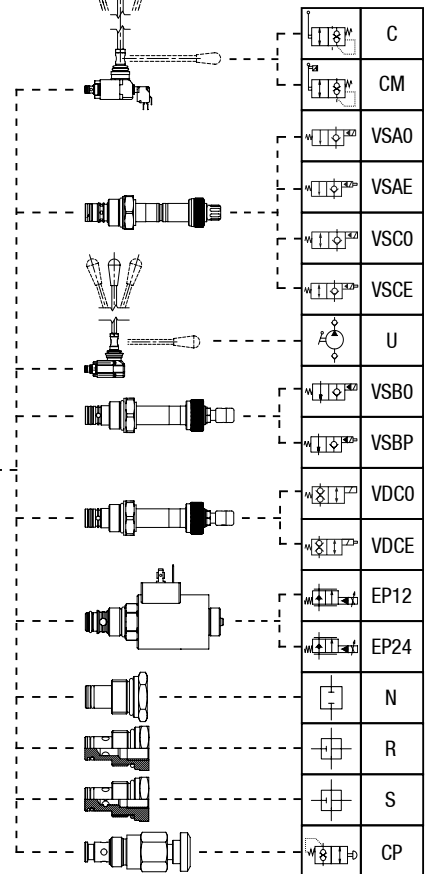
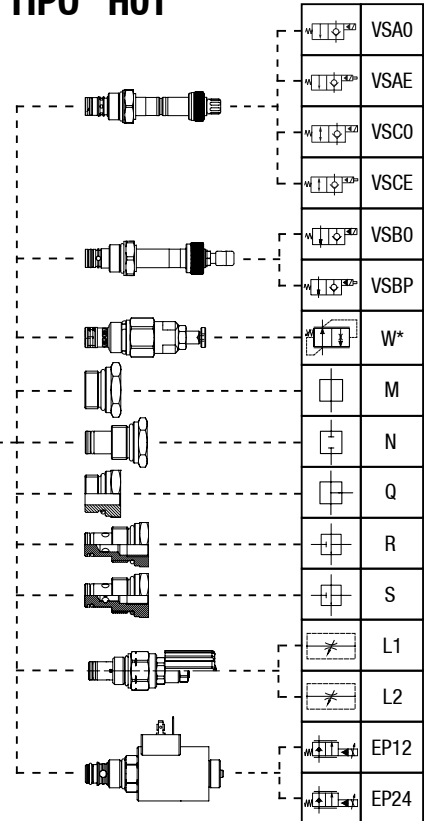
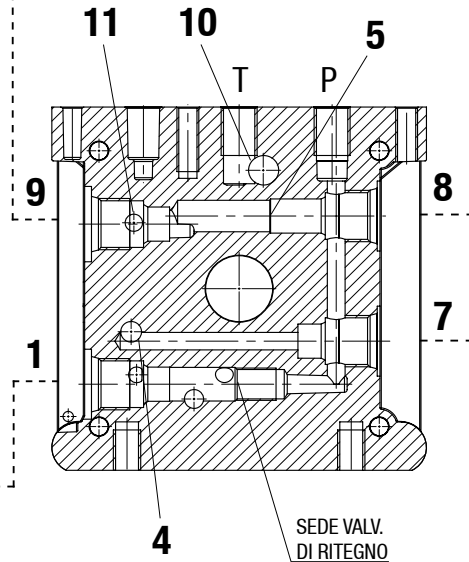
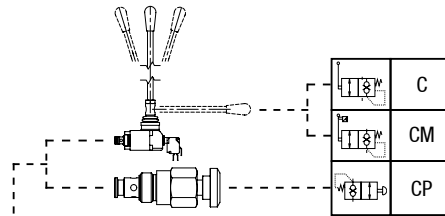
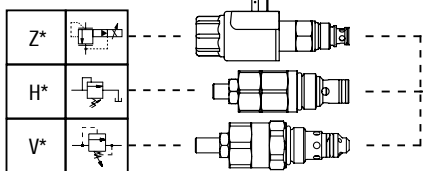
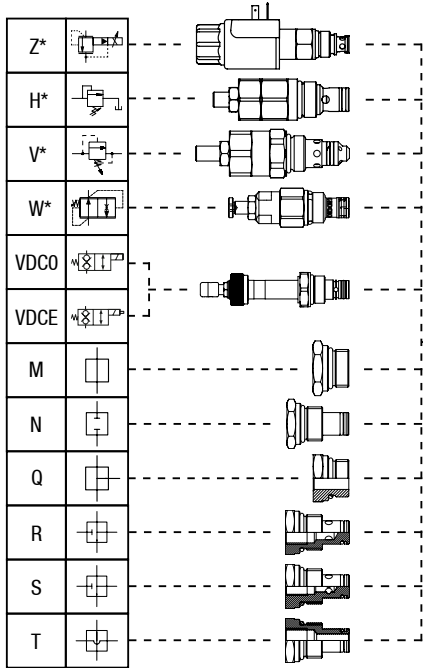

Schema idraulico

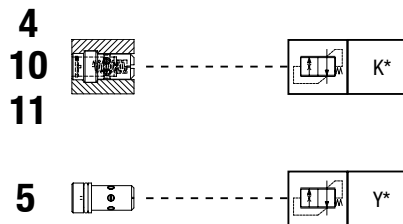
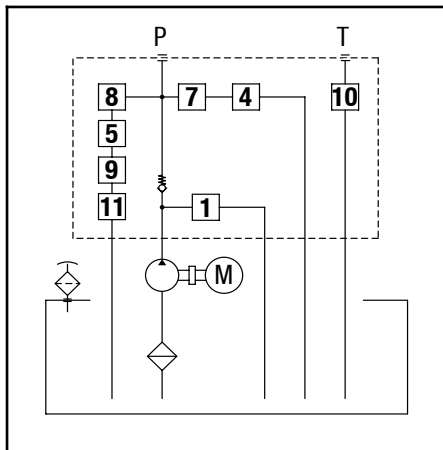



I componenti integrati sono avvitati nelle cavità del corpo centrale, numerate da 1 a 11. Ogni componente è dotato di un codice componente e un codice parlante; il codice componente potrà essere utilizzato per ordinare componenti sciolti, mentre il codice parlante verrà utilizzato nella configurazione della mini centralina.

A meno di eventuali precisazioni nelle caratteristiche principali di un componente specifico, i seguenti dati vanno tenuti in considerazione per tutti i componenti integrati:

- **Fluido idraulico:** Olio Minerale DIN 51524
- **Viscosità fluido:** Da 15 cSt a 250 cSt
- **Temperatura ambiente:** -30 / +60°C
- **Temperatura fluido:** -20 / +80°C
- **Massimo livello di contaminazione:** Classe 18/14 ISO4406 (NAS1638)

Nell'ultima pagina di questa sezione si può trovare la tabella delle bobine per tutte le valvole con i relativi connettori.

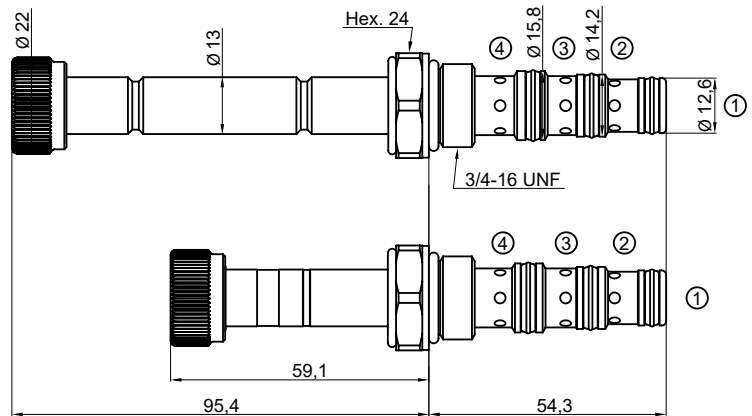
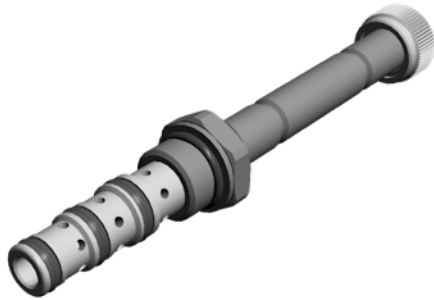

### CARATTERISTICHE PRINCIPALI

Pressione massima di lavoro	210 bar
Campo di portata	10 l/min
Coppia serraggio	30 Nm
Cavità	SAE 8/3
Grado di filtrazione raccomandato	NAS 8 ISO 4406 19/17/14
Trafilamenti	60 cc/min P max. 210 bar
Voltaggio	12VDC, 24VDC, 24RAC, 48RAC, 110RAC, 220RAC
Tensione nominale	$\pm 10\%$
Classe di protezione	IP 65
Normative	EN50081-1/EN50082-2 (89/336 CEE comp. Elettromagnetica) 73/23/CEE / 96/68/CEE (bassa tensione)

### CODICE PARLANTE

<b>4V</b>	<b>Elettrovalvola</b>	4/2 o 4/3
<b>G</b>	<b>Esecuzione</b>	G = Centri Chiusi H = A e B in T I = Centri Aperti L = P in T M = A in B parallelo incrociato
<b>12DC</b>	<b>Voltaggio</b>	12DC 24DC 24RAC 48RAC 110RAC 220RAC

### CAVITÀ DI MONTAGGIO

1	2	3	
4	5	<b>6</b>	7
8	9	10	11

### GAMMA DISPONIBILE

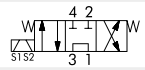
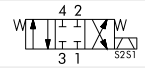
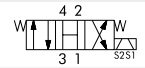
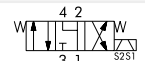
SCHEMA CURSORE	ESECUZIONE	CODICE COMPONENTE	L (mm)	PESO (kg)
	M	0874H11A000E	59,1	0,16
	L	0874H13A300E	95,4	0,19
	G	0874H13B300E	95,4	0,19
	I	0874H13C300E	95,4	0,19
	H	0874H13D300E	95,4	0,19

Note: 1) I valori sono stati misurati sulla sola valvola (no cavità) con viscosità olio 32cSt a 40°C. La caduta di pressione può variare in base alla viscosità e temperatura dell'olio.

2) **Attenzione!** Elettrovalvole di questo tipo sono predisposte solamente per il montaggio sui corpi centrali HOA e HOB.

3) Per bobine e connettori vedi "ACCESSORI" a fine sezione.



DIAGRAMMI PERDITA DI PRESSIONE

Esecuzione M

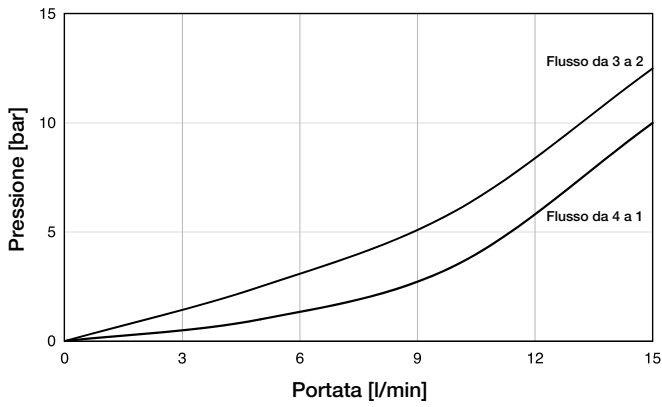

Esecuzione L

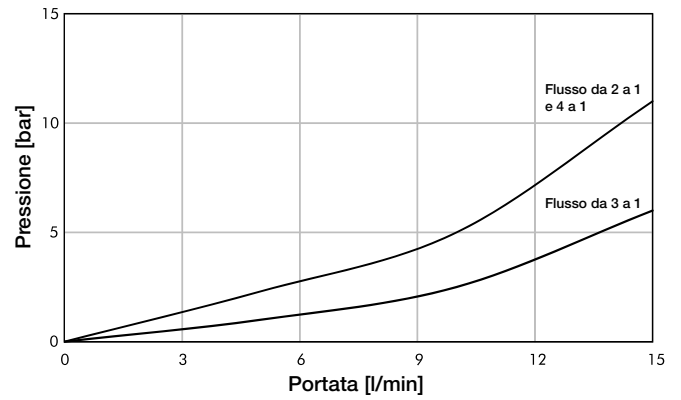

Esecuzione G

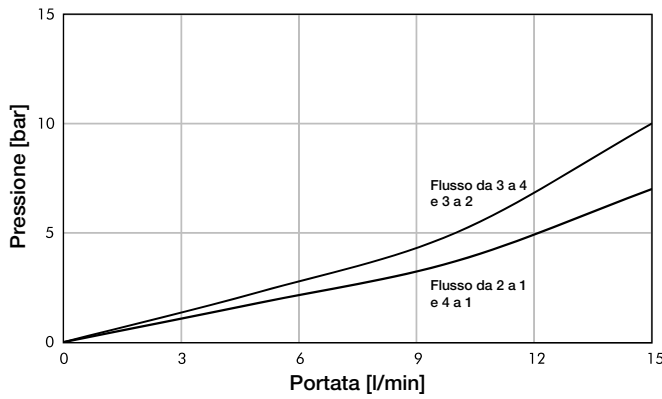

Esecuzione I

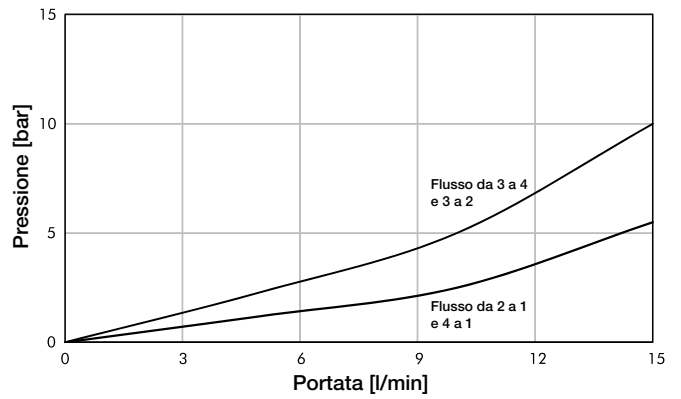

Esecuzione H

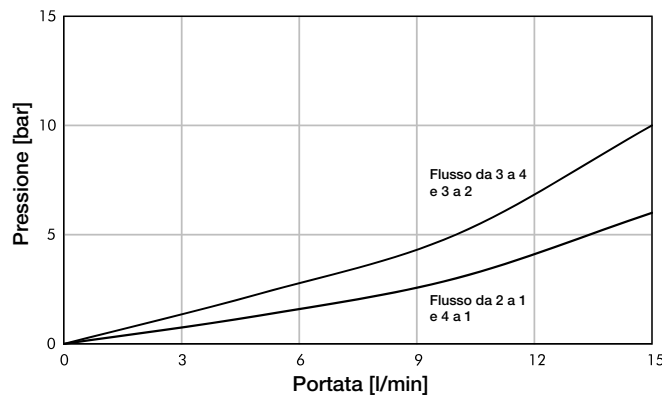

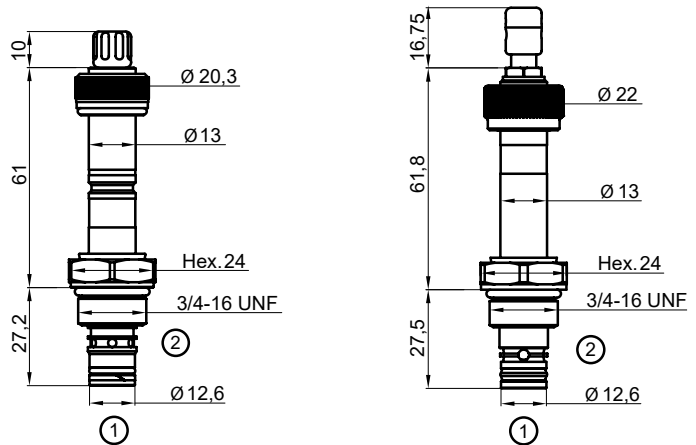

**CARATTERISTICHE PRINCIPALI**

<b>Pressione massima di lavoro</b>	300 bar
<b>Campo di portata</b>	min 0,5 l/min, max 30 l/min
<b>Coppia serraggio</b>	30 Nm
<b>Cavità</b>	SAE 8/2
<b>Grado di filtrazione raccomandato</b>	NAS 8 ISO 4406 19/17/14
<b>Trafilamenti</b>	0,25 cc/min (5 gocce al minuto) P max. 350 bar
<b>Voltaggio</b>	12VDC, 24VDC, 24RAC, 48RAC, 110RAC, 220RAC
<b>Tensione nominale</b>	± 10%
<b>Classe di protezione</b>	IP 65
<b>Normative</b>	EN50081-1/EN50082-2 (89/336 CEE comp. Elettromagnetica) 73/23/CEE / 96/68/CEE (bassa tensione)

**CODICE PARLANTE**

<b>VS</b>	<b>Elettrovalvola 2 vie a tenuta</b>	
<b>A</b>	<b>Esecuzione</b>	A = normalmente chiusa B = normalmente aperta C = normalmente chiusa, bidirezionale
<b>0</b>	<b>Opzione</b>	0 = senza emergenza (std) E = con comando emergenza a svitare P = con comando emergenza push
<b>12DC</b>	<b>Voltaggio</b>	12DC 24DC 24RAC 48RAC 110RAC 220RAC

**CAVITÀ DI MONTAGGIO**

1	2	<b>3</b>
4	5	<b>7</b>
<b>8</b>	9	10
		11

**SCHEMA IDRAULICO**

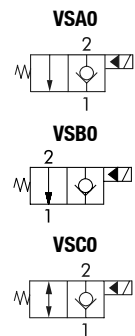

**GAMMA DISPONIBILE**

DESCRIZIONE	CODICE COMPONENTE	PESO (kg)
ELETTROVALVOLA VSA senza emergenza	562611L40A04	0,12
ELETTROVALVOLA VSA con emergenza E	562611L40A09	0,13
ELETTROVALVOLA VSB senza emergenza	562611M01373	0,12
ELETTROVALVOLA VSB con emergenza P	562611M0138B	0,13
ELETTROVALVOLA VSC senza emergenza	562611M0137A	0,12
ELETTROVALVOLA VSC con emergenza E	562611M0139C	0,13

Note: 1) I valori sono stati misurati sulla sola valvola (no cavità) con viscosità olio 32cSt a 40°C. La caduta di pressione può variare in base alla viscosità e temperatura dell'olio.  
 2) **Attenzione!** Il comando emergenza a svitare è predisposto solo per le elettrovalvole VSA e VSC, mentre il comando emergenza push è predisposto solo per l'elettrovalvola VSB.  
 3) Le cavità 7 e 8 sono presenti solo sul corpo centrale H01.  
 4) Per il filtro vedi "ACCESSORI" a fine sezione.  
 5) Per bobine e connettori vedi "ACCESSORI" a fine sezione.

## DIAGRAMMI PERDITA DI PRESSIONE

### Elettrovalvola VSA

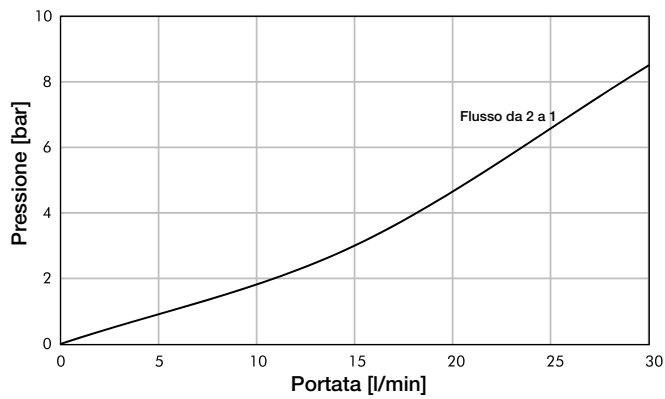

### Elettrovalvola VSB

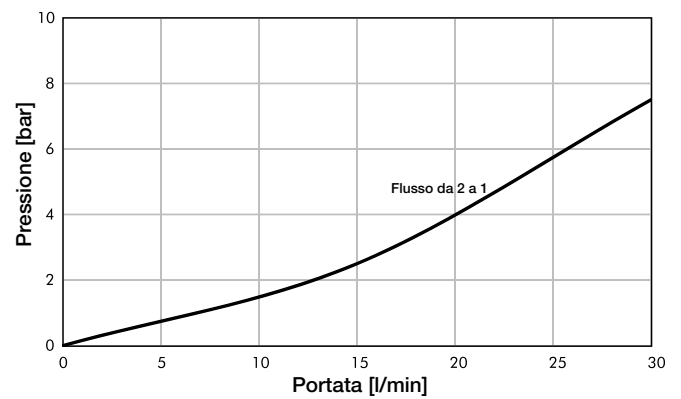

### Elettrovalvola VSC

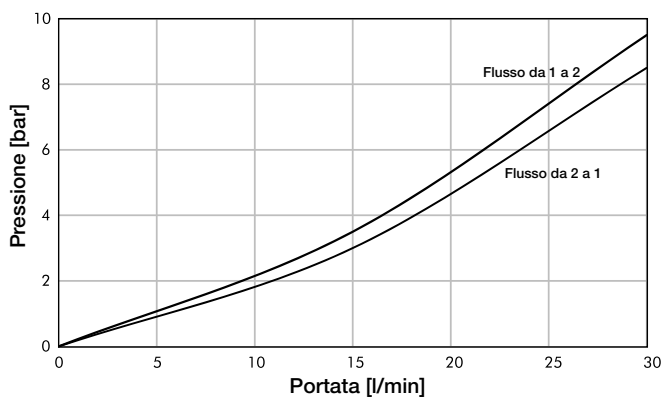

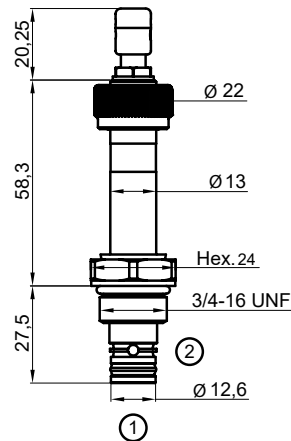

**CARATTERISTICHE PRINCIPALI**

<b>Pressione massima di lavoro</b>	210 bar
<b>Campo di portata</b>	15 l/min
<b>Coppia serraggio</b>	30 Nm
<b>Cavità</b>	SAE 8/2
<b>Grado di filtrazione raccomandato</b>	NAS 8 ISO 4406 19/17/14
<b>Trafilamenti</b>	0,50 cc/min (10 gocce al minuto) P max. 210 bar
<b>Voltaggio</b>	12VDC, 24VDC, 24RAC, 48RAC, 110RAC, 220RAC
<b>Tensione nominale</b>	± 10%
<b>Classe di protezione</b>	IP 65
<b>Normative</b>	EN50081-1/EN50082-2 (89/336 CEE comp. Elettromagnetica) 73/23/CEE / 96/68/CEE (bassa tensione)

**CODICE PARLANTE**

<b>VD</b>	<b>Elettrovalvola 2 vie a doppia tenuta</b>
<b>C</b>	<b>Esecuzione</b> C = normalmente chiusa, bidirezionale
<b>0</b>	<b>Opzione</b> 0 = senza emergenza (std) E = con comando emergenza spingi e gira
<b>12DC</b>	<b>Voltaggio</b> 12DC 24DC 24RAC 48RAC 110RAC 220RAC

**CAVITÀ DI MONTAGGIO**

1	2	3	
4	5	6	7
8	9	10	11

**SCHEMA IDRAULICO**

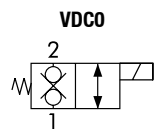

**GAMMA DISPONIBILE**

DESCRIZIONE	CODICE COMPONENTE	PESO (kg)
ELETTROVALVOLA VDC senza emergenza	562611M3137Q	0,14
ELETTROVALVOLA VDC con emergenza E	562611M3137R	0,15

**DIAGRAMMA PERDITA DI PRESSIONE**

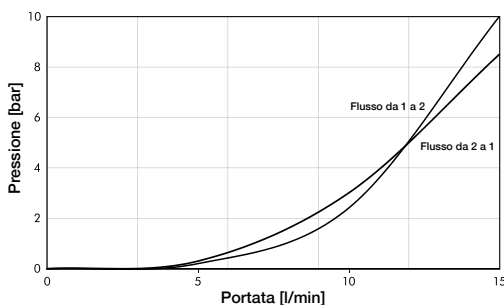

Note: 1) I valori sono stati misurati sulla sola valvola (no cavità) con viscosità olio 32cSt a 40°C. La caduta di pressione può variare in base alla viscosità e temperatura dell'olio.

2) Le cavità 7 e 9 sono presenti solo sul corpo centrale H01.

3) Per il filtro vedere "ACCESSORI" a fine sezione.

4) Per bobine e connettori vedi "ACCESSORI" a fine sezione.

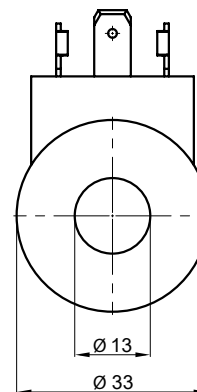
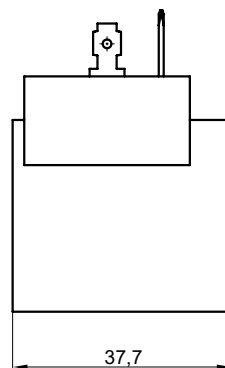
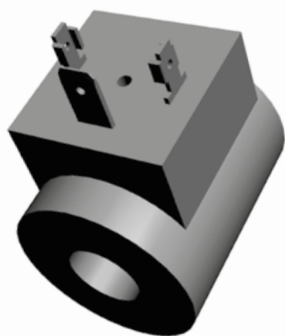

### CARATTERISTICHE PRINCIPALI

Tensione nominale	VCC: 12-24 V
Numero di spire	800 (12 V); 1630 (24 V)
Ø filo	0,41 mm (12 V); 0,29 mm (24 V)
Resistenza	6,61 ohm (12 V); 26,95 ohm (24 V)
Classe di isolamento dell'involucro	H
Classe di isolamento del filo	A200
Connessioni elettriche	Attacco a tre terminali 6,3 mm per connessione a norme DIN 43650

### GAMMA DISPONIBILE

TENSIONE (V)	CODICE PARLANTE	TIPO BOBINA	CODICE COMPONENTE	CONNETTORE RICHIESTO	POTENZA (W)	FATTORE DI CARICO ED (%)	CLASSE DI PROTEZIONE	PESO (g)
12DC	12DC_130	DC	56263610F02H	78C00051320A	20,5	100	F	160
24DC	24DC_130	DC	56263610F04H	78C00051320A	20,5	100	F	160

Note: 1) L'utilizzo di queste bobine è consigliato solamente per il corpo centrale H01.  
2) Per connettori disponibili vedi pagina seguente.

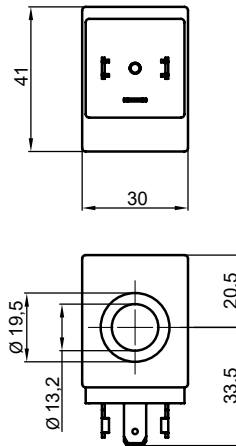
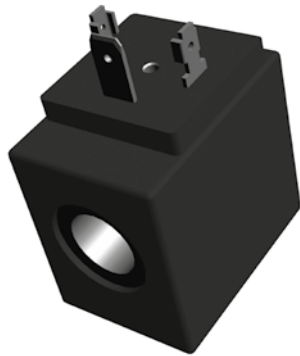

### CARATTERISTICHE PRINCIPALI

<b>Connettore elettrico</b>	DIN 43650-A / ISO 4400
<b>Grado di protezione</b>	IP 65
<b>Filo di rame</b>	In classe H (180°/200°C) a norma VDE
<b>Tensione nominale</b>	VCC: 12-24 V VCA: 24-110-220 V - 50/60 Hz
<b>Sovratensione massima</b>	10% del valore nominale
<b>Temperatura d'uso</b>	-30 / + 40°C
<b>Materiale di inglobamento</b>	Esecuzione standard in Nylon caricato vetro

### GAMMA DISPONIBILE

TENSIONE (V)	CODICE PARLANTE	TIPO BOBINA	CODICE COMPONENTE	CONNETTORE RICHIESTO	POTENZA	FATTORE DI CARICO ED (%)	CLASSE DI PROTEZIONE	PESO (g)
12DC	12DC_520	DC	56263610F02I	78C00051320A	18W	100	F	150
24DC	24DC_520	DC	56263610F04I	78C00051320A	18W	100	F	150
24RAC	24RAC_520	AC	56263610F09I	78C00077010C	11/21VA	100	F	150
48RAC	48RAC_520	AC	56263610F09M	78C00077010C	11/21VA	100	F	150
110RAC	110RAC_520	AC	56263610F0AI	78C00077010C	11/21VA	100	F	150
220RAC	220RAC_520	AC	56263610F0BI	78C00077010C	11/21VA	100	F	150

## CONNETTORI

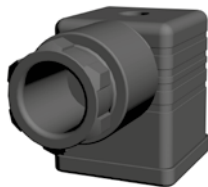

78C00051320A

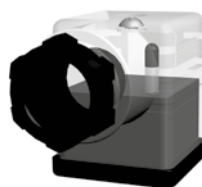

78C00100500A



78C00077010C

### CARATTERISTICHE PRINCIPALI

<b>Materiale</b>	Corpo connettore: PA66 + 30% fibra di vetro
<b>Portata massima contatti</b>	16 A
<b>Portata nominale contatti</b>	10 A
<b>Tipo di contatto</b>	Vite con conduttore di protezione
<b>Distanza tra i contatti</b>	18 mm
<b>Numero di poli</b>	2 poli + terra
<b>Posizione standard della terra</b>	h 12
<b>Entrata cavo</b>	PG9/PG11 (unificato) - 1/2 NPTF
<b>Massima sezione conduttori</b>	1,5 mm <sup>2</sup>
<b>Vite di fissaggio</b>	M3x32,5
<b>Guarnizione</b>	NBR
<b>Classe di protezione</b>	IP 67 assemblato
<b>Temperatura di lavoro</b>	-40 / +125°C (max 70°C con componenti elettronici)

### GAMMA DISPONIBILE

DESCRIZIONE	CODICE COMPONENTE
CONNETTORE DC ISO A 2 POLI+T	78C00051320A
CONNETTORE DC LED ISO A 2 POLI+T	78C00100500A
CONNETTORE AC RADDRIZZATO 250V - 2A PER BOBINE RAC	78C00077010C

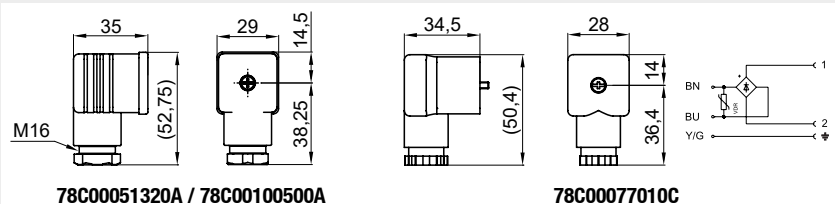

78C00051320A / 78C00100500A

78C00077010C

Note: 1) Per bobine in corrente continua fornibile il connettore LED (cod. 78C00100500A). Altre tensioni e tipi di connettori sono disponibili su richiesta.

2) La corrente di spunto potrebbe essere fino a 3,5 volte superiore rispetto a quella assorbita a regime.

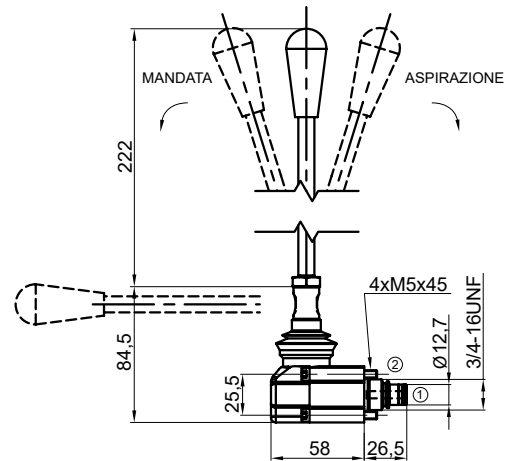

### CARATTERISTICHE PRINCIPALI

Cilindrata	2 cm <sup>3</sup>
Pressione massima di lavoro	200 bar
Viti di fissaggio	4x M5x45
Coppia di serraggio	25-30 Nm
Trafilamento massimo	0,25 cm <sup>3</sup> /min - 5 gocce/min
Cavità	SAE 8/2

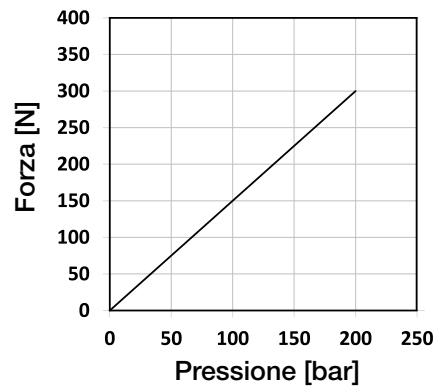

### CAVITÀ DI MONTAGGIO

1	2	3
4	5	6 <b>7</b>
8	9	10 11

### SCHEMA IDRAULICO

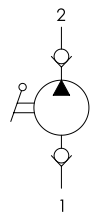

### GAMMA DISPONIBILE

DESCRIZIONE	CODICE COMPONENTE	CODICE PARLANTE	PESO (kg)
POMPA A MANO A CARTUCCIA	13VZRR00152H	U	0,39

Note: 1) I valori sono stati misurati sulla sola valvola (no cavità) con viscosità olio 32cSt a 50°C. La caduta di pressione può variare in base alla viscosità e temperatura dell'olio.

2) La pompa è comprensiva di leva di azionamento standard.

3) **Attenzione!** La pompa a mano è assemblabile solo con il corpo centrale H01.

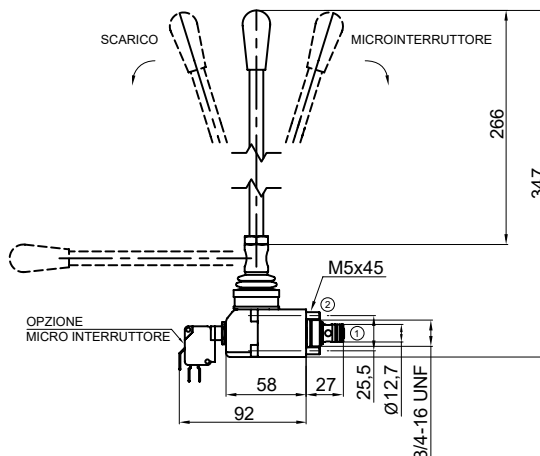
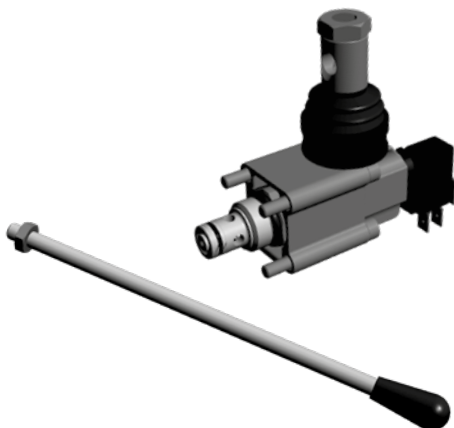

**CARATTERISTICHE PRINCIPALI**

Portata massima	25 l/min
Pressione massima di lavoro	320 bar
Coppia di serraggio	25-30 Nm
Cavità	SAE 8/2
Trafilamento massimo	0,25 cm <sup>3</sup> /min 5 gocce/min

**CAVITÀ DI MONTAGGIO**

1	2	3
4	5	6
8	9	10
		7

**SCHEMA IDRAULICO**

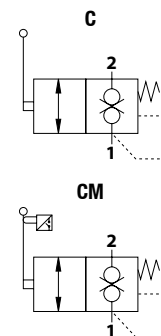

**GAMMA DISPONIBILE**

DESCRIZIONE	CODICE COMPONENTE	CODICE PARLANTE	PESO (kg)
VALVOLA 2 VIE COMANDO MANUALE N.C. senza microinter	562671L25A3F	C	0,41
VALVOLA 2 VIE COMANDO MANUALE N.C. con microinter	562673L25A3F	CM	0,5

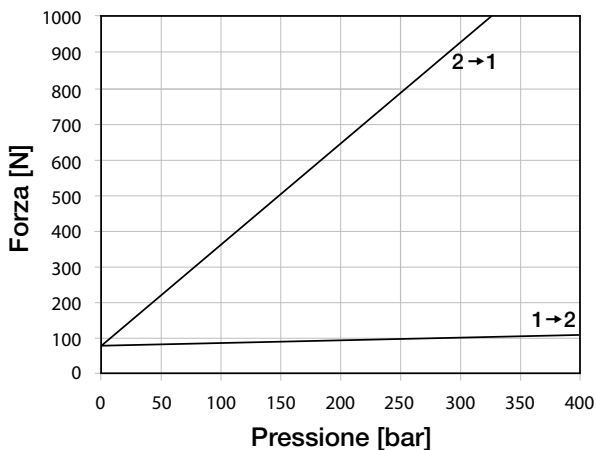

Note: 1) I valori sono stati misurati sulla sola valvola (no cavità) con viscosità olio 32cSt a 50°C. La caduta di pressione può variare in base alla viscosità e temperatura dell'olio.  
 2) È raccomandato l'utilizzo di un filtro per proteggere la valvola (filtrazione consigliata 15µm); vedere "ACCESSORI" a fine sezione.  
 3) La valvola a comando manuale viene fornita con leva di azionamento L = 190 mm.  
 4) Le cavità 7 e 8 sono presenti solo sul corpo centrale H01.



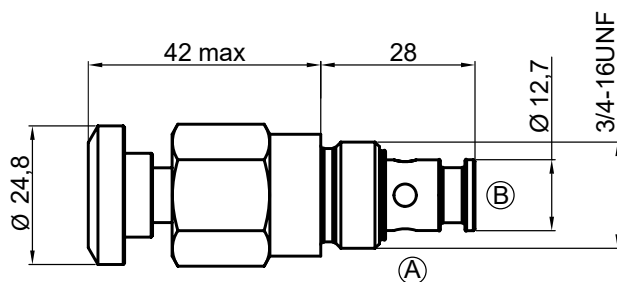

### CARATTERISTICHE PRINCIPALI

Pressione massima di lavoro	350 bar
Portata nominale	20 l/min

### CAVITÀ DI MONTAGGIO

1	2	<b>3</b>	
4	5	6	<b>7</b>
<b>8</b>	9	10	11

### SCHEMA IDRAULICO

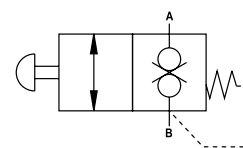

### GAMMA DISPONIBILE

DESCRIZIONE	CODICE COMPONENTE	CODICE PARLANTE	PESO (kg)
VALVOLA A COMANDO MANUALE N.C. a pulsante	34AZZ060000M	CP	0,13

Note: 1) Le cavità 7 e 8 sono presenti solo sul corpo centrale H01.

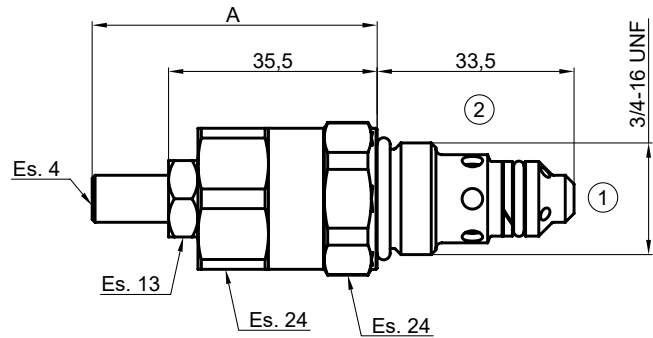

**CARATTERISTICHE PRINCIPALI**

<b>Pressione massima di lavoro</b>	350 bar
<b>Portata nominale</b>	30 l/min
<b>Temperatura di utilizzo</b>	-20 / +85 °C sigilli NBR piccolo max +100 °C -20 / +130 °C sigilli HNBR
<b>Cavità</b>	SAE 8/2
<b>Trafila (80% della taratura)</b>	10 cm <sup>3</sup> /min 50 °C - 21 cSt
<b>Isteresi</b>	10%
<b>Coppia serraggio</b>	25 - 30 Nm
<b>Peso</b>	0,15 kg

**CAVITÀ DI MONTAGGIO**

<b>1</b>	2	3
4	5	6
8	<b>9</b>	10
		11

**SCHEMA IDRAULICO**

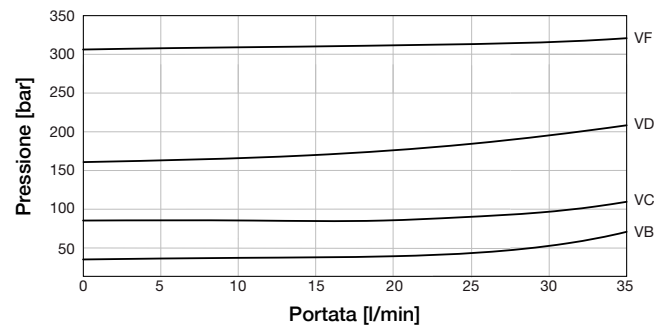
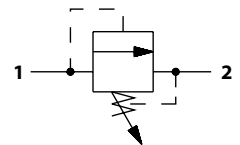

**GAMMA DISPONIBILE**

DESCRIZIONE	CODICE COMPONENTE	CODICE PARLANTE	A max (mm)
VALVOLA DI MASSIMA con Taratura 5-60 bar e regolaz. a vite (std)	56203POSN06B	VB	49
VALVOLA DI MASSIMA con Taratura 10-130 bar e regolaz. a vite (std)	56203POSN12B	VC	49
VALVOLA DI MASSIMA con Taratura 50-230 bar e regolaz. a vite (std)	56203POSN20B	VD	49
VALVOLA DI MASSIMA con Taratura 90-350 bar e regolaz. a vite (std)	56203POSN35B	VF	49

**OPZIONI**

**Cappello antimanomissione**

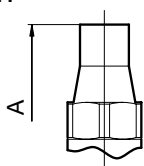

A max = 56 mm

Codice componente	Codice parlante
33Z15015000M	1

Note: 1) I valori sono stati misurati sulla sola valvola (no cavità) con viscosità olio 21cSt a 50°C. La caduta di pressione può variare in base alla viscosità e temperatura dell'olio.

2) Valvola con comando volantino a richiesta.

3) Valvola tarata con piombatura a richiesta.

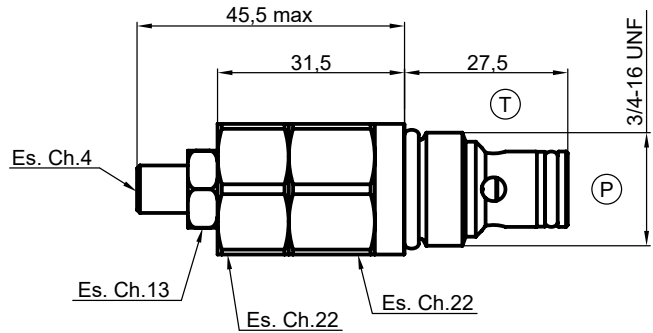
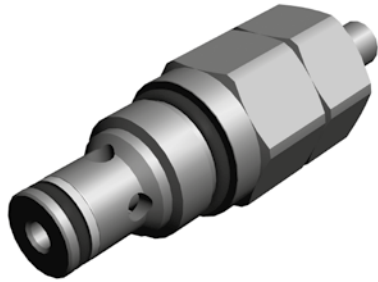

**CARATTERISTICHE PRINCIPALI**

Pressione massima di lavoro	350 bar
Portata massima	20 Lt./min
Coppia di serraggio	40-50 Nm
Grado di filtrazione raccomandato	NAS9

**CAVITÀ DI MONTAGGIO**

1	2	3	
4	5	6	7
8	9	10	11

**SCHEMA IDRAULICO**

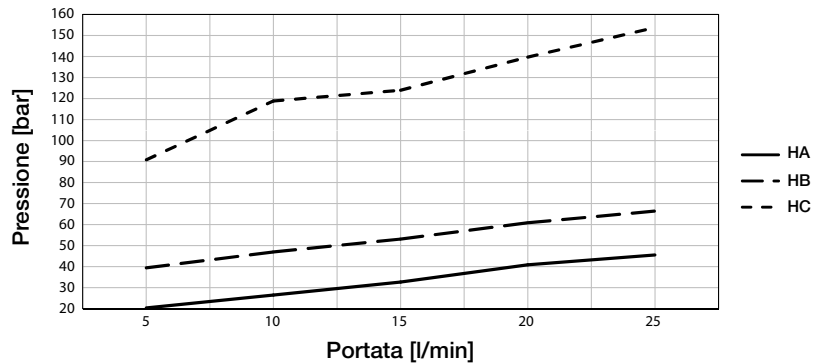
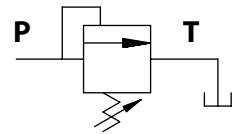

**GAMMA DISPONIBILE**

DESCRIZIONE	CODICE COMPONENTE	CODICE PARLANTE	PESO (kg)
VALVOLA DI MASSIMA con Taratura 5-60 bar e regolaz. a vite	56203P31600V	HA	0,13
VALVOLA DI MASSIMA con Taratura 50-240 bar e regolaz. a vite	56203P31700V	HB	0,13
VALVOLA DI MASSIMA con Taratura 90-350 bar e regolaz. a vite	56203P31900V	HC	0,13

**OPZIONI**

**Cappello antimanomissione**

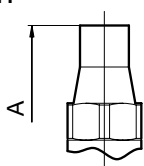

A max = 56 mm

Codice componente	Codice parlante
33Z15015000M	1

Note: 1) I valori sono stati misurati sulla sola valvola (no cavità) con viscosità olio 32cSt a 50°C. La caduta di pressione può variare in base alla viscosità e temperatura dell'olio.  
2) Valvola tarata con piombatura a richiesta.

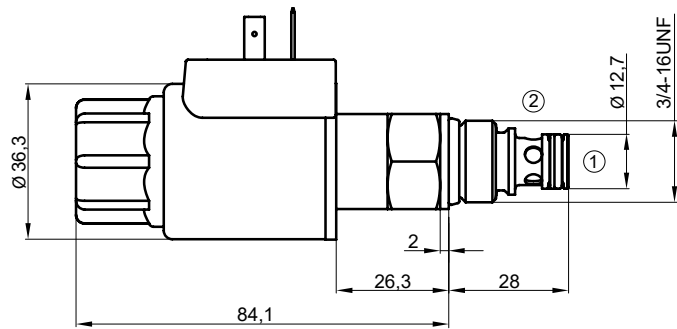
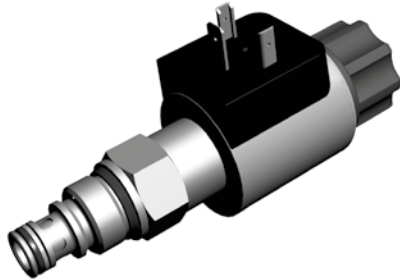

### CARATTERISTICHE PRINCIPALI

Pressione massima di lavoro	350 bar
Portata massima	60 l/min
Coppia di serraggio	30 Nm
Cavità	SAE 8/2
Tensione	± 10% tensione nominale
Trafilamenti interni	Meno di 0,5 l/min a 350 bar
Frequenza di oscillazione	180 - 250 Hz
Isteresi con oscillazione	2-4 % di massima corrente di controllo
Ripetibilità	1,5 % di intervallo di massima pressione
Viscosità fluido	Da 7,4 a 420 cSt
Intervallo temperatura di esercizio	20 / +120 °C
Peso	Valvola completa: 0,43 Kg Solo bobina: 0,23 Kg

### CAVITÀ DI MONTAGGIO

1	2	3	
4	5	6	7
8	9	10	11

### SCHEMA IDRAULICO

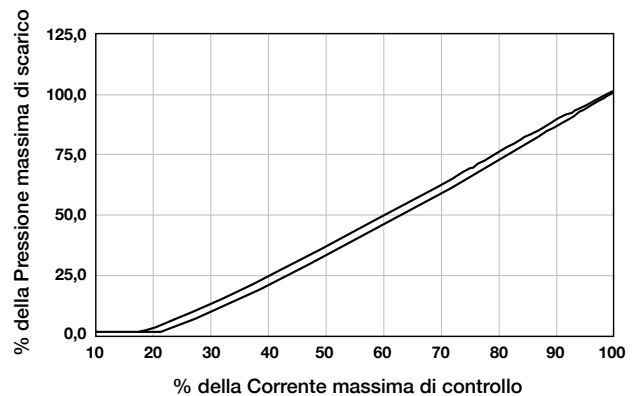
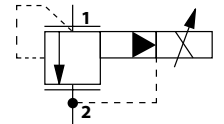

### GAMMA DISPONIBILE

DESCRIZIONE	CODICE COMPONENTE	CODICE PARLANTE
VALVOLA DI MASSIMA PROPORZIONALE fino a 60 bar 24DC	34110590872H	Z060
VALVOLA DI MASSIMA PROPORZIONALE fino a 230 bar 24DC	34110593302H	Z230
VALVOLA DI MASSIMA PROPORZIONALE fino a 350 bar 24DC	34110595002H	Z350

Note: 1) I valori sono stati misurati sulla sola valvola (no cavità) con viscosità olio 34cSt a 46°C. La caduta di pressione può variare in base alla viscosità e temperatura dell'olio.  
2) Per il driver elettronico vedi "ACCESSORI" a fine sezione.



J1

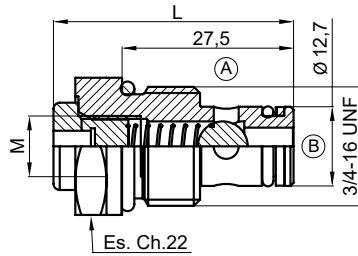

J2

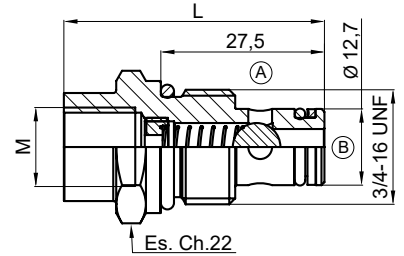

CARATTERISTICHE PRINCIPALI

Portata massima	20 l/min
Pressione massima di lavoro	350 bar
Pressione di apertura	1,2 bar (J2 e J3) 4 bar (J1)
Coppia di serraggio	30 Nm

CAVITÀ DI MONTAGGIO

1	<b>2</b>	3
4	5	6
8	9	10

SCHEMA IDRAULICO

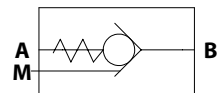

GAMMA DISPONIBILE

DESCRIZIONE	CODICE COMPONENTE	CODICE PARLANTE	L (mm)	M	PESO (kg)
VALVOLA DI RITEGNO VU ATT. 1/8"	1201PA0431HY	J1	38,5	1/8" BSPP	0,059
VALVOLA DI RITEGNO VU ATT. 1/4"	1201PA0547HY	J2	43,8	1/4" BSPP	0,063

J1

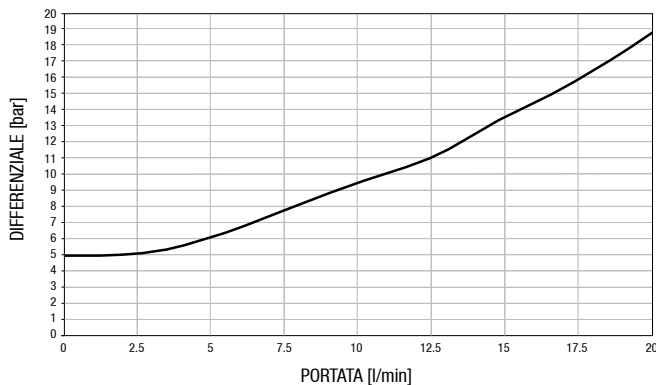

J2

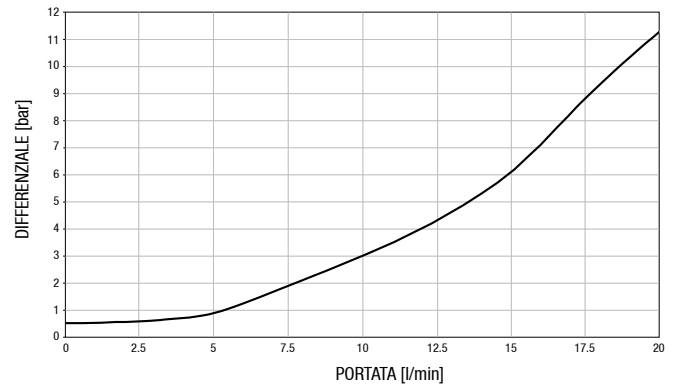

Note: 1) I valori sono stati misurati sulla sola valvola (no cavità) con viscosità olio 32cSt a 50°C. La caduta di pressione può variare in base alla viscosità e temperatura dell'olio.

2) **Attenzione!** La valvola di non ritorno cod. 1201PA0431HY viene fornita completa di tappo cilindrico da 1/8" BSPP il quale andrà successivamente tolto in caso di utilizzo del foro.

2) L'opzione porta di pressione 1/4 BSPP o 1/8 BSPP è generalmente usata per montare un manometro e effettuare misure di pressione statiche. Non è indicato per misure istantanee di pressione.

3) **Attenzione!** Valvole di questo tipo sono predisposte solamente per il montaggio sul corpo centrale H00.

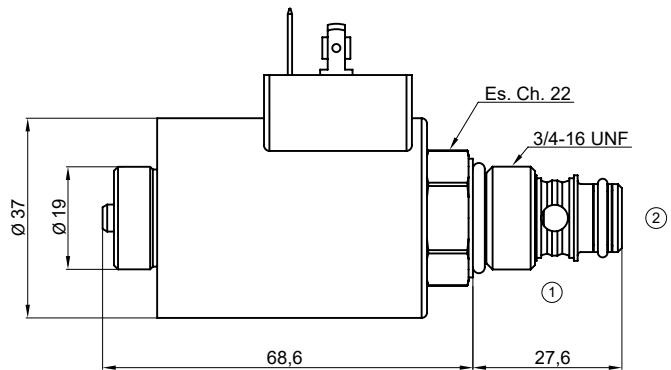
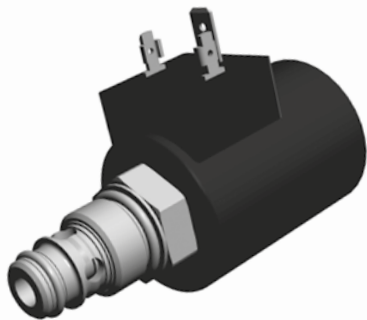

**CARATTERISTICHE PRINCIPALI**

Pressione massima di lavoro	240 bar
Trafilamenti	0-10 gocce/min a 245 bar
Isteresi	± 3%
Range di viscosità	Da 3 cSt a 647 cSt
Filtrazione	ISO 18/16/13
Range temperatura media di funzionamento	30 / +100 °C
Coppia serraggio cartuccia	25 Nm
Cavità	SAE 8/2
Caratteristiche di fornitura corrente	PWM (Pulse Width Modulation)
Campo di corrente nominale	500 - 1450 mA
PWM o frequenza di oscillazione imposta	100 Hz
Resistenza bobina (12 VDC)	7,2 Ohm ± 5% a 20 °C

**CAVITÀ DI MONTAGGIO**

1	2	<b>3</b>	
4	5	6	<b>7</b>
<b>8</b>	9	10	11

**SCHEMA IDRAULICO**

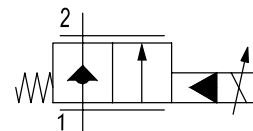

**GAMMA DISPONIBILE**

DESCRIZIONE	CODICE COMPONENTE	CODICE PARLANTE	PESO (kg)
REG. DI FLUSSO PROPORZ. 2 VIE A TENUTA 12VDC	33535EBP2A12	EP12	0,32
REG. DI FLUSSO PROPORZ. 2 VIE A TENUTA 24VDC	33535EBP2A24	EP24	0,32

**DIAGRAMMA CADUTA DI PRESSIONE**  
1 a 2 con valvola completamente aperta

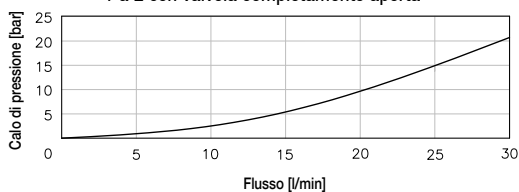

**FLUSSO vs. CORRENTE A DIVERSE CADUTE DI PRESSIONE**  
con bobina 12 VDC

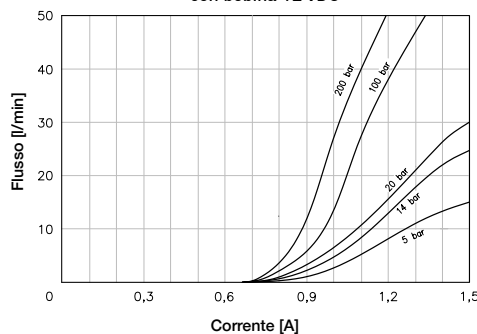

Note: 1) I valori sono stati misurati sulla sola valvola (no cavità) con viscosità olio 26cSt a 40°C. La caduta di pressione può variare in base alla viscosità e temperatura dell'olio.  
 2) Valvola fornita con bobina 12DC o 24DC già integrata. Con bobina 24 VDC i valori di corrente risultano dimezzati.  
 3) Le cavità 7 e 8 sono presenti solo sul corpo centrale H01.  
 4) Per il driver elettronico vedi "ACCESSORI" a fine sezione.

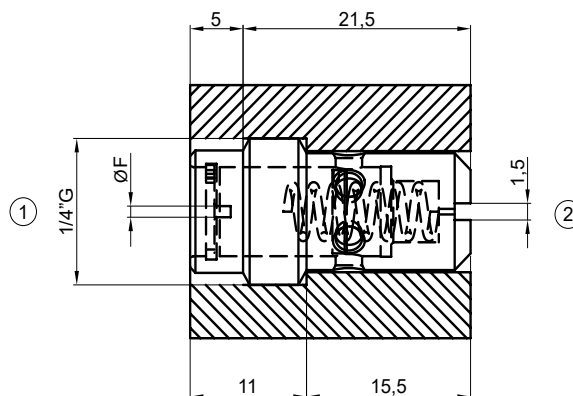

## CARATTERISTICHE PRINCIPALI

Pressione massima di lavoro	250 bar
Portata massima	12 l/min
Portata controllata	100 Bar $\pm$ 10 %
Coppia di serraggio	4 Nm
Peso	0,014 Kg

## CAVITÀ DI MONTAGGIO

1	2	3	
4	5	6	7
8	9	10	11

## SCHEMA IDRAULICO

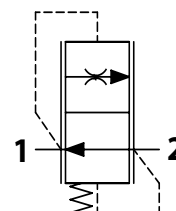

## GAMMA DISPONIBILE

PORTATA (l/min)	ØF (mm)	CODICE COMPONENTE	CODICE PARLANTE
1	1,0	3392509A1401	K01
2	1,2	3392509A1402	K02
3	1,5	3392509A1403	K03
4	1,7	3392509A1404	K04
5	1,9	3392509A1405	K05
6	2,1	3392509A1406	K06
7	2,3	3392509A1407	K07
8	2,4	3392509A1408	K08
9	2,7	3392509A1409	K09
10	2,8	3392509A1410	K10
11	3,1	3392509A1411	K11
12	3,3	3392509A1412	K12

Note: 1) I valori sono stati misurati sulla sola valvola (no cavità) con viscosità olio 32cSt a 50°C. La caduta di pressione può variare in base alla viscosità e temperatura dell'olio.

2) E' consigliato l'utilizzo di un filtro per proteggere la valvola (filtrazione consigliata 15 µm).

3) Le portate nominali controllate, misurate a 100bar con viscosità olio 32cSt a 50°C, vanno considerate come valori di riferimento generali e vanno testati sul campo.

4) **Attenzione!** Questa tipologia di valvole non può essere assemblata sui corpi centrali H0R e H0C.

5) Le cavità 10 e 11 sono presenti solo sul corpo centrale H01.

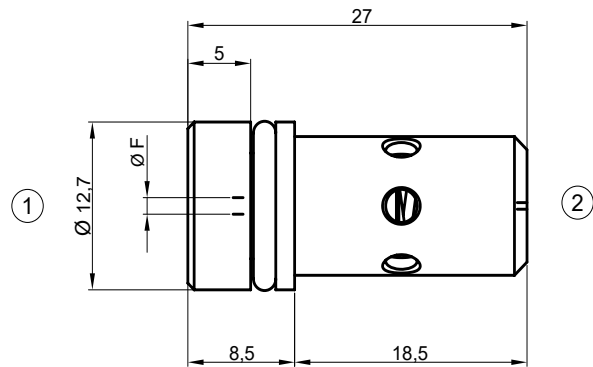

## CARATTERISTICHE PRINCIPALI

Pressione massima di lavoro	250 bar
Portata massima	12 l/min
Portata controllata	100 Bar $\pm$ 10 %
Peso	0,012 Kg

## CAVITÀ DI MONTAGGIO

1	2	3
4	<b>5</b>	6
8	9	10
		11

## SCHEMA IDRAULICO

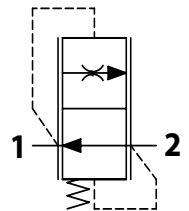

## GAMMA DISPONIBILE

PORTATA (l/min)	ØF (mm)	CODICE COMPONENTE	CODICE PARLANTE
1	1,0	3392800A010Y	Y01
2	1,2	3392800A020Y	Y02
3	1,5	3392800A030Y	Y03
4	1,7	3392800A040Y	Y04
5	1,9	3392800A050Y	Y05
6	2,1	3392800A060Y	Y06
7	2,3	3392800A070Y	Y07
8	2,4	3392800A080Y	Y08
9	2,7	3392800A090Y	Y09
10	2,8	3392800A100Y	Y10
11	3,1	3392800A110Y	Y11
12	3,3	3392800A120Y	Y12

Note: 1) I valori sono stati misurati sulla sola valvola (no cavità) con viscosità olio 32cSt a 50°C. La caduta di pressione può variare in base alla viscosità e temperatura dell'olio.

2) E' consigliato l'utilizzo di un filtro per proteggere la valvola (filtrazione consigliata 15 µm).

3) Le portate nominali controllate, misurate a 100bar con viscosità olio 32cSt a 50°C, vanno considerate come valori di riferimento generali e vanno testati sul campo.



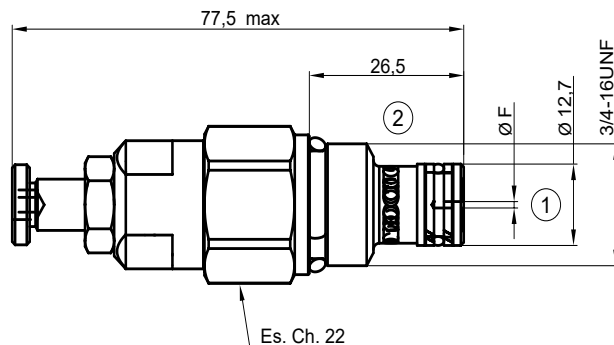
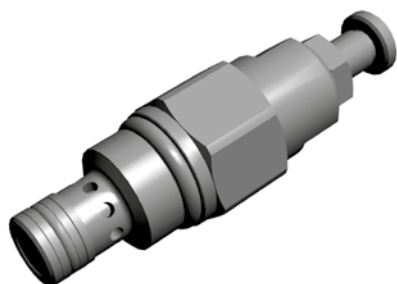

## CARATTERISTICHE PRINCIPALI

Pressione massima di lavoro	350 bar
Portata massima	18 l/min
Coppia di serraggio	25-30 Nm
Cavità	SAE 8/2
Peso	0,12 Kg

## CAVITÀ DI MONTAGGIO

1	2	3	
4	5	6	7
8	9	10	11

## SCHEMA IDRAULICO

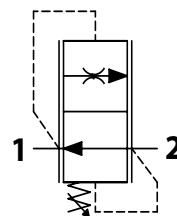

## GAMMA DISPONIBILE

PORTATA (l/min)	ØF (mm)	CODICE COMPONENTE	CODICE PARLANTE
0,6 - 2,2	0,9	337204306C01	W02
0,8 - 3	1,0	337204306C02	W03
1,3 - 5,1	1,3	337204306C03	W05
1,9 - 6,8	1,5	337204306C04	W07
2,6 - 9,1	1,7	337204306C05	W09
4 - 14,4	2,2	337204306C06	W14
7,2 - 18	2,8	337204306C07	W18

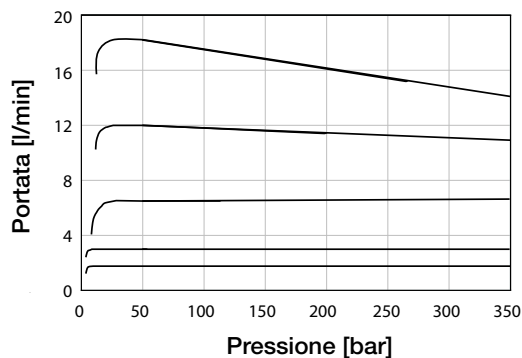

Note: 1) I valori sono stati misurati sulla sola valvola (no cavità) con viscosità olio 32cSt a 50°C. La caduta di pressione può variare in base alla viscosità e temperatura dell'olio.

2) E' consigliato l'utilizzo di un filtro per proteggere la valvola (filtrazione consigliata 15 µm).

3) Le portate nominali controllate, misurate a 100bar con viscosità olio 32cSt a 50°C, vanno considerate come valori di riferimento generali e vanno testati sul campo.

4) Le cavità 8 e 9 sono presenti solo sul corpo centrale H01.

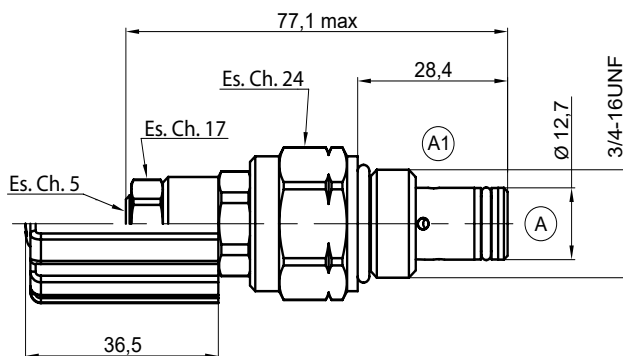

**CARATTERISTICHE PRINCIPALI**

Pressione massima di lavoro	350 bar
Portata massima	40 l/min
Coppia di serraggio	40-45 Nm
Cavità	SAE 8/2

**CAVITÀ DI MONTAGGIO**

1	2	3	
4	5	6	7
8	9	10	11

**SCHEMA IDRAULICO**

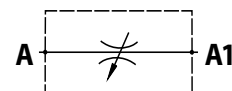

**GAMMA DISPONIBILE**

DESCRIZIONE	CODICE COMPONENTE	CODICE PARLANTE	PESO (kg)
VALVOLA CON REGOLAZIONE A VITE	3372041A037Q	L1	0,136
VALVOLA CON REGOLAZIONE A VOLANTINO	3332150A038I	L2	0,142

DIAGRAMMA PERDITE DI CARICO

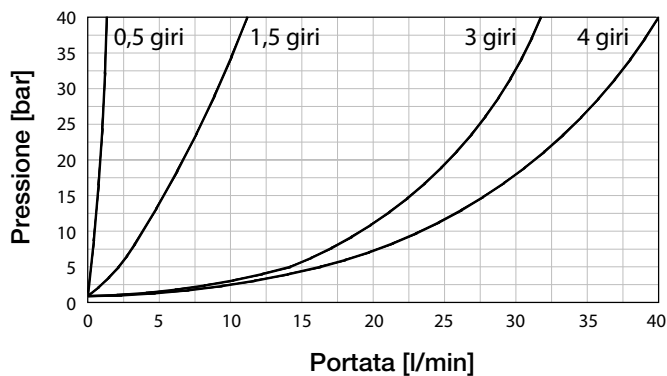

Note: 1) I valori sono stati misurati sulla sola valvola (no cavità) con viscosità olio 24cSt a 50°C. La caduta di pressione può variare in base alla viscosità e temperatura dell'olio.  
 2) La cavità 8 è presente solo sul corpo centrale H01.

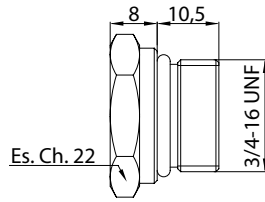
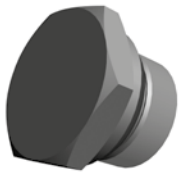

**CAVITÀ DI MONTAGGIO**

1	<b>2</b>	3	
4	5	6	7
<b>8</b>	<b>9</b>	10	11

**SCHEMA IDRAULICO**

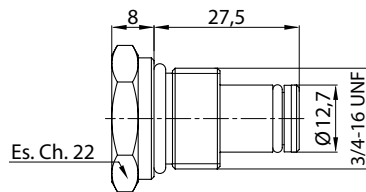

**CAVITÀ DI MONTAGGIO**

<b>1</b>	2	<b>3</b>	
4	5	6	<b>7</b>
<b>8</b>	<b>9</b>	10	11

**SCHEMA IDRAULICO**

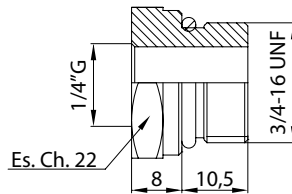
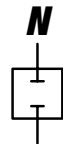

**CAVITÀ DI MONTAGGIO**

1	<b>2</b>	3	
4	5	6	7
<b>8</b>	<b>9</b>	10	11

**SCHEMA IDRAULICO**

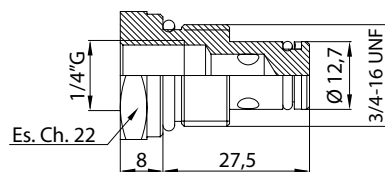
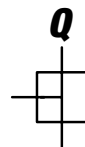

**CAVITÀ DI MONTAGGIO**

1	2	<b>3</b>	
4	5	6	<b>7</b>
<b>8</b>	<b>9</b>	10	11

**SCHEMA IDRAULICO**

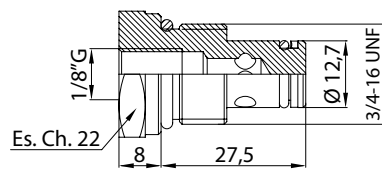
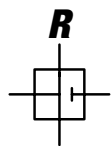

**CAVITÀ DI MONTAGGIO**

1	2	<b>3</b>	
4	5	6	<b>7</b>
<b>8</b>	<b>9</b>	10	11

**SCHEMA IDRAULICO**

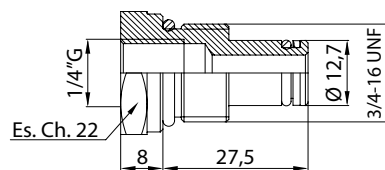
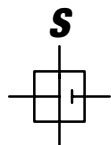

**CAVITÀ DI MONTAGGIO**

1	2	3	
4	5	6	7
8	<b>9</b>	10	11

**SCHEMA IDRAULICO**

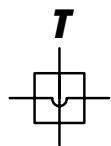

**GAMMA DISPONIBILE**

DESCRIZIONE	CODICE COMPONENTE	CODICE PARLANTE	PESO (kg)
TAPPO PA0077	56328PA0077A	M	0,05
TAPPO PA0078	56328PA0078A	N	0,07
TAPPO PA0108	56328PA0108A	Q	0,03
TAPPO PA0403 F. 1/4" G	56328PA0403A	R	0,05
TAPPO PA0404 F. 1/8" G	56328PA0404A	S	0,05
TAPPO PA0406 F. 1/4" G	56328PA0406A	T	0,03

Nota: Le cavità 7, 8 e 9 sono presenti solo sul corpo centrale H01.

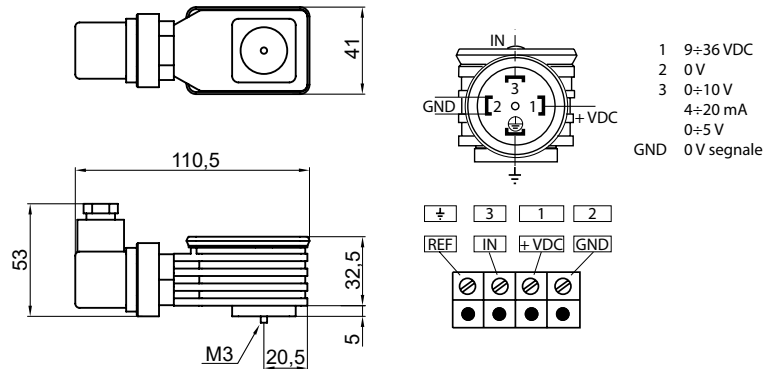

### CARATTERISTICHE PRINCIPALI

Massima corrente di uscita	Da 9 a 36 VDC
Tipo di segnale di controllo	3 A
Gamma regolabile di funzioni di rampa	0 - 5 V, 0 - 10 V, 4 - 20 mA
Frequenza PWM/Amplificatore	Da 0.05 a 99.5 s
Linearità	1 %
Temperatura ambiente operativo	40 / +75 °C
Sezione trasversale raccomandata dei fili guida	Da 0.5 a 0.75 mm <sup>2</sup>
Protezione del solenoide secondo EN 60529	IP65

### SCHEMA ELETTRICO

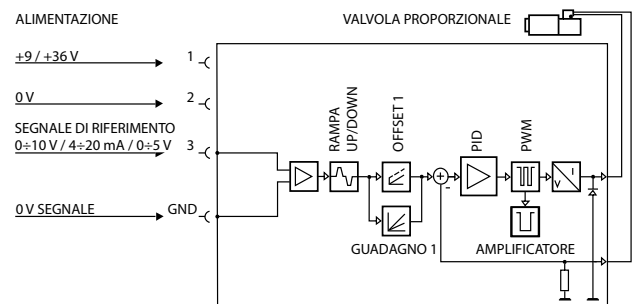

### GAMMA DISPONIBILE

CODICE COMPONENTE	CODICE PARLANTE	PESO (kg)
78C00A700EL6	EL6	0,13

- 1) La tensione di alimentazione del connettore deve essere superiore alla tensione di funzionamento nominale del solenoide da controllare.
- 2) La valutazione IP dipende dalla corretta installazione da parte dell'utente. Deve essere utilizzato un cavo tondo di 4-6 mm.
- 3) Per drivers di input da 0 a 5 VDC e da 0 a 10 VDC, si consiglia di utilizzare conduttori negativi indipendenti per l'alimentazione e il canale di uscita analogica (PLC/PC) per mantenere l'accuratezza del segnale di comando a causa della caduta di tensione sui cavi lunghi.
- 4) Utilizzabile con le seguenti valvole: valvola proporzionale di controllo pressione (cod. 34110593302H) e valvola proporzionale di controllo portata (cod. 33535EBP2A\*\*).

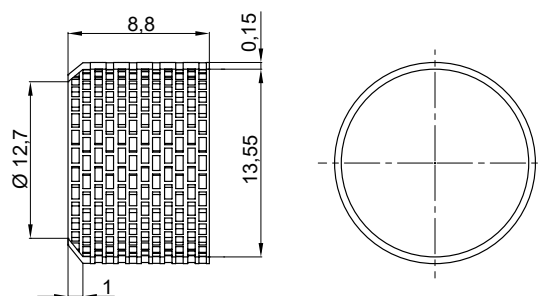

### GAMMA DISPONIBILE

CODICE COMPONENTE	CODICE PARLANTE	PESO (kg)
56233110E08N	F	0,001

### CARATTERISTICHE PRINCIPALI

Grado di filtrazione	300 µ
Materiale	Filtro di rete stirata, in AISI 304/L

Note: 1) Utilizzabile con le seguenti valvole: valvola a comando manuale 2 vie a leva ed elettrovalvole a cartuccia 2 vie serie VS e VD.

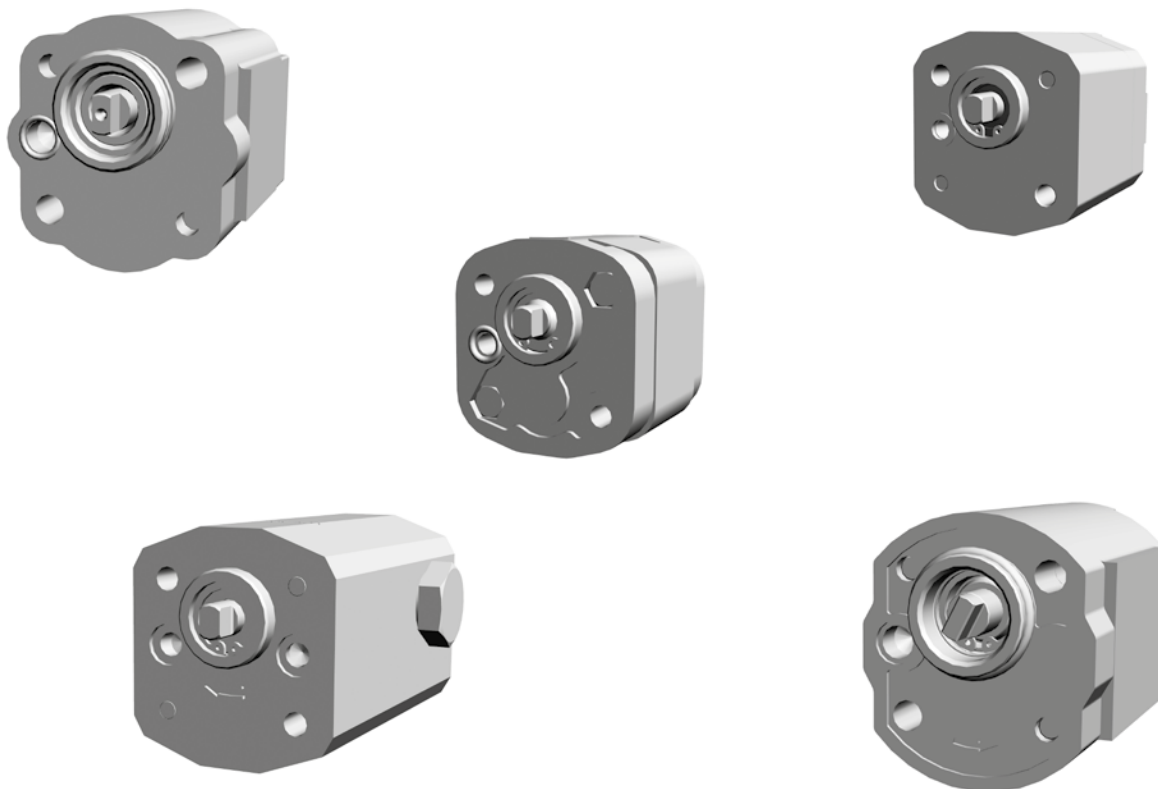

Le pompe ad ingranaggi a pressione bilanciata sono costruite con piatti di compensazione laterali che riducono i giochi sugli ingranaggi all'aumentare della pressione in uscita, migliorando notevolmente l'efficienza volumetrica, riducendo in tal modo la generazione di calore ed il consumo energetico. Il rendimento meccanico è mantenuto sempre a livelli ottimali.

Le nostre pompe si dividono in 4 categorie:

- Pompe ad ingranaggi standard
- Pompe ad ingranaggi leggere
- Pompe ad ingranaggi ad alta silenziosità
- Pompe ad ingranaggi a elevate pressioni

Sono disponibili su richiesta pompe doppie comprese di valvola disgiuntrice.

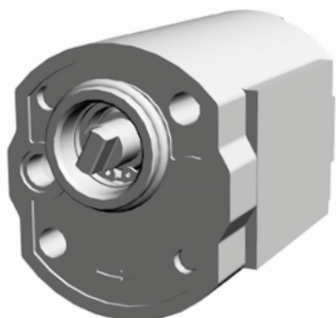

**CARATTERISTICHE PRINCIPALI**

Temperatura olio	-15 / +80°C
Pressione di aspirazione	0,7 < P < 3,0 Bar (pressione assoluta)
Coppia di serraggio viti	25 Nm
Definizioni di pressioni	Pressione di picco: ciclo 2 s ON Pressione intermittente: ciclo 20 s ON

**CODICE PARLANTE**

PS1	Serie Pompa	Pompa ad ingranaggi serie PS1
A	Cilindrata	Vedi codice cilindrata in tabella

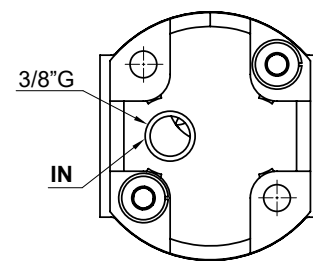
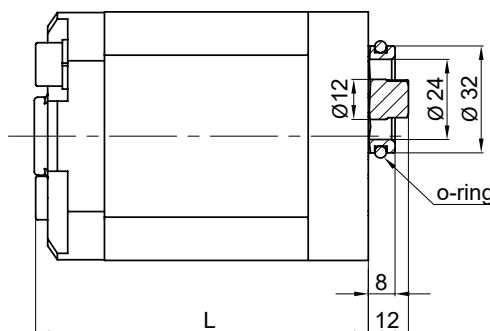
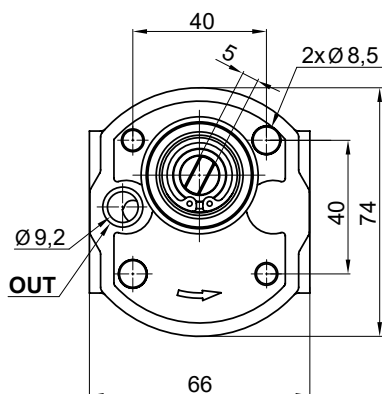

**GAMMA DISPONIBILE**

CODICE CILINDRATA	CILINDRATA NOMINALE (cc/giro)	PRESSIONE NOMINALE (bar)	PRESSIONE DI PICCO (bar)	VELOCITÀ MASSIMA (giri/min)	L (mm)	VITI (mm)	CODICE COMPONENTE	PESO (kg)
A	1,00	250	275	3500	81,0	M8X85	13B1W2D2ABBH	0,9
B	1,25	250	275	3500	82,0	M8X85	13B1W2D2BBBH	0,9
C	1,60	250	275	3500	83,6	M8X90	13B1W2D2CBBH	0,9
D	2,00	250	275	3500	85,2	M8X90	13B1W2D2EBBH	1,0
E	2,50	250	275	3500	87,2	M8X90	13B1W2D2GBBH	1,0
F	3,15	250	275	3500	89,8	M8X95	13B1W2D2JBBH	1,0
G	3,65	250	275	3500	91,9	M8X95	13B1W2D2KBBH	1,0
H	4,20	250	275	3500	94,1	M8X100	13B1W2D2MBBH	1,1
I	5,00	250	275	3000	97,2	M8X100	13B1W2D2NBBH	1,1
J	5,70	200	220	3000	100,1	M8X100	13B1W2D2QBBH	1,2
K	6,10	180	200	2500	101,8	M8X110	13B1W2D2SBBH	1,2
L	7,40	180	200	2500	107,2	M8X110	13B1W2D2UBBH	1,2
M	8,50	150	165	2000	111,7	M8X120	13B1W2D2VBBH	1,2
N	9,80	120	135	2000	117,0	M8X120	13B1W2D2WBBH	1,2

Note: 1) Le pompe vengono fornite con viti e rondelle per il fissaggio.

2) Senso di rotazione standard: rotazione antioraria da lato albero. Possono essere fornite pompe con rotazione oraria su richiesta. Chiedere al nostro ufficio vendite.

3) Apposite rondelle possono essere utilizzate per adattare la lunghezza delle viti.

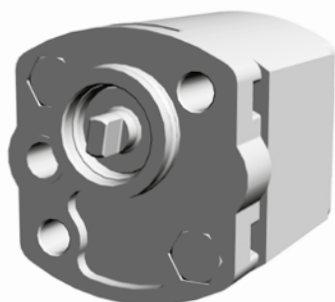

**CARATTERISTICHE PRINCIPALI**

<b>Temperatura olio</b>	-15 / +80°C
<b>Pressione di aspirazione</b>	0,7 < P < 3,0 bar (pressione assoluta)
<b>Coppia di serraggio viti</b>	25 Nm
<b>Definizioni di pressioni</b>	Pressione di picco: ciclo 2 s ON Pressione intermittente: ciclo 20 s ON

**CODICE PARLANTE**

<b>PSA1</b>	<b>Serie Pompa</b>	Pompa ad ingranaggi serie PSA1
<b>A</b>	<b>Cilindrata</b>	Vedi codice cilindrata in tabella

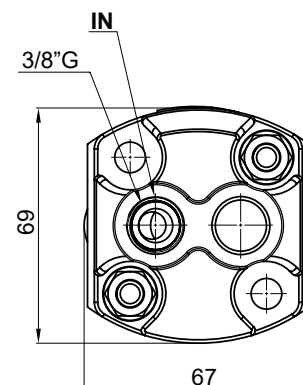
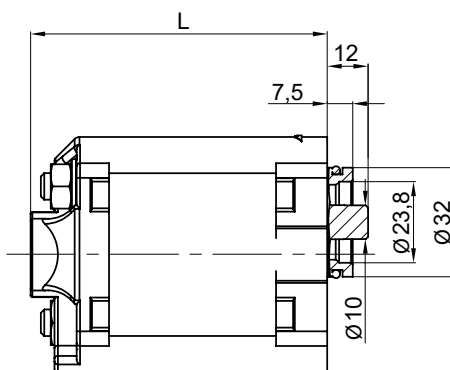
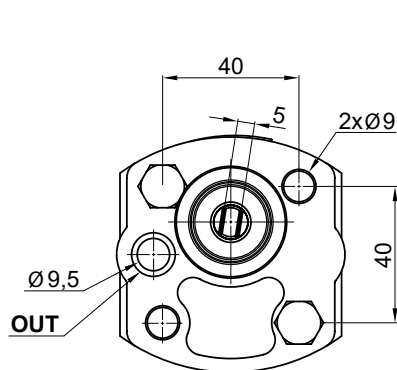

**GAMMA DISPONIBILE**

CODICE CILINDRATA	CILINDRATA NOMINALE (cc/giro)	PRESSIONE NOMINALE (bar)	PRESSIONE DI PICCO (bar)	VELOCITÀ MASSIMA (giri/min)	L (mm)	VITI (mm)	CODICE COMPONENTE	PESO (kg)
A	1,00	200	280	4000	73,5	M8X75	13B1W2D2ABBX	0,7
B	1,20	200	280	4000	75,0	M8X75	13B1W2D2BBBX	0,7
C	1,60	200	280	4000	76,5	M8X80	13B1W2D2CBBX	0,8
D	2,00	200	280	4000	78,0	M8X80	13B1W2D2EBBX	0,8
E	2,50	200	280	4000	80,0	M8X80	13B1W2D2GBBX	0,8
F	3,20	200	280	4000	83,0	M8X85	13B1W2D2JBBX	0,9
G	3,70	180	260	3600	85,0	M8X85	13B1W2D2KBBX	0,9
H	4,20	180	260	3600	87,0	M8X85	13B1W2D2MBBX	0,9
I	5,00	140	230	3000	90,0	M8X90	13B1W2D2NBBX	0,9
J	6,00	140	230	3000	93,5	M8X95	13B1W2D2QBBX	1,0

Note: 1) Le pompe vengono fornite con viti e rondelle per il fissaggio.

2) Senso di rotazione standard: rotazione antioraria da lato albero. Possono essere fornite pompe con rotazione oraria su richiesta. Chiedere al nostro ufficio vendite.

3) Apposite rondelle possono essere utilizzate per adattare la lunghezza delle viti.



**CARATTERISTICHE PRINCIPALI**

<b>Temperatura olio</b>	-15 / +80°C
<b>Pressione di aspirazione</b>	0,7 < P < 3,0 bar (pressione assoluta)
<b>Coppia di serraggio viti</b>	25 Nm
<b>Definizioni di pressioni</b>	Pressione di picco: ciclo 2 s ON Pressione intermittente: ciclo 20 s ON

**CODICE PARLANTE**

<b>PHE1</b>	<b>Serie Pompa</b>	Pompa ad ingranaggi serie PHE1
<b>A</b>	<b>Cilindrata</b>	Vedi codice cilindrata in tabella

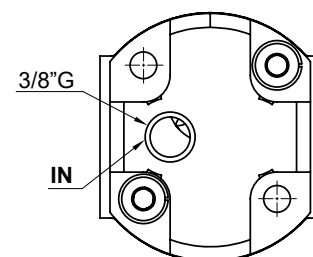
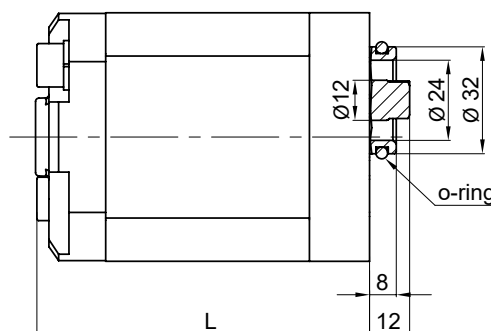
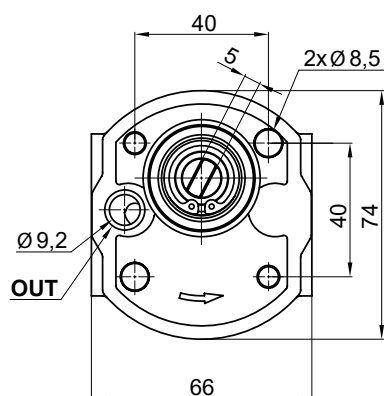

**GAMMA DISPONIBILE**

CODICE CILINDRATA	CILINDRATA NOMINALE (cc/giro)	PRESSIONE NOMINALE (bar)	VELOCITÀ MASSIMA (giri/min)	L (mm)	VITI (mm)	CODICE COMPONENTE	PESO (kg)
A	1,25	250	3500	72,0	M8X85	13L1W2D2ABBH	1,0
B	2,50	250	3500	77,2	M8X90	13L1W2D2BBBH	1,0
C	3,15	250	3500	79,8	M8X95	13L1W2D2JBBH	1,0
D	4,20	250	3500	84,1	M8X100	13L1W2D2MBBH	1,1
E	4,70	250	3500	87,1	M8X100	13L1W2D2NBBH	1,1
F	5,00	250	3000	87,2	M8X100	13L1W2D2QBBH	1,1
G	5,70	200	3000	90,1	M8X100	13L1W2D2RBBH	1,2
H	6,10	200	2500	91,8	M8X110	13L1W2D2SBBH	1,2

Note: 1) Le pompe vengono fornite con viti e rondelle per il fissaggio.

2) Senso di rotazione standard: rotazione antioraria da lato albero. Possono essere fornite pompe con rotazione oraria su richiesta. Chiedere al nostro ufficio vendite.

3) Apposite rondelle possono essere utilizzate per adattare la lunghezza delle viti.





**CARATTERISTICHE PRINCIPALI**

Temperatura olio	-10 / +80°C
Pressione di aspirazione	0,7 < P < 3,0 bar (pressione assoluta)
Coppia di serraggio viti	42 Nm
Definizioni di pressioni	Pressione di picco: ciclo 2 s ON Pressione intermittente: ciclo 20 s ON

**CODICE PARLANTE**

PH1	Serie Pompa	Pompa ad ingranaggi serie PH1
A	Cilindrata	Vedi codice cilindrata in tabella

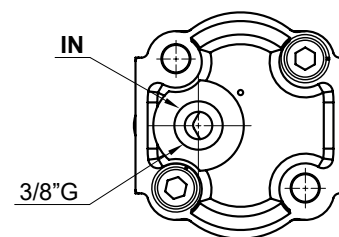
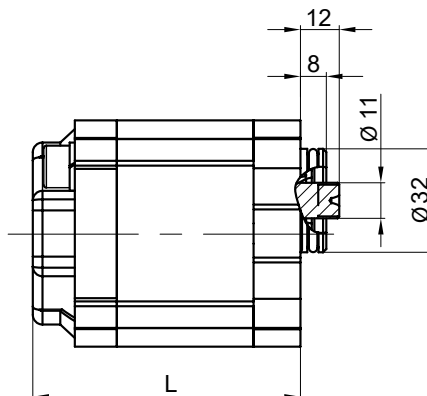
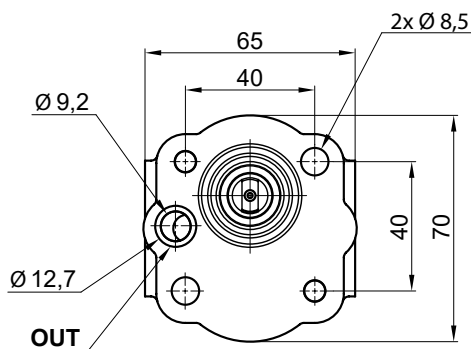

**GAMMA DISPONIBILE**

CODICE CILINDRATA	CILINDRATA NOMINALE (cc/giro)	PRESSIONE NOMINALE (bar)	PRESSIONE DI PICCO (bar)	VELOCITÀ MASSIMA (giri/min)	L (mm)	VITI (mm)	CODICE COMPONENTE	PESO (kg)
A	1,08	300	350	8000	78,8	M8X80	13G1W2D2BBBH	1,3
B	1,59	300	350	8000	80,8	M8X80	13G1W2D2CBBH	1,3
C	2,09	300	350	7000	82,8	M8X85	13G1W2D2EBBH	1,3
D	2,59	300	350	5700	84,8	M8X85	13G1W2D2GBBH	1,3
E	3,15	300	350	4700	87,0	M8X90	13G1W2D2JBBH	1,3
F	4,19	260	290	4000	91,1	M8X95	13G1W2D2MBBH	1,3
G	4,79	260	290	3600	93,5	M8X95	13G1W2D2NBBH	1,3
H	5,49	240	270	3400	96,3	M8X100	13G1W2D2QBBH	1,3
I	6,20	230	260	3200	99,1	M8X100	13G1W2D2SBBH	1,3

Note: 1) Le pompe vengono fornite con viti e rondelle per il fissaggio.

2) Senso di rotazione standard: rotazione antioraria da lato albero. Possono essere fornite pompe con rotazione oraria su richiesta. Chiedere al nostro ufficio vendite.

3) Apposite rondelle possono essere utilizzate per adattare la lunghezza delle viti.

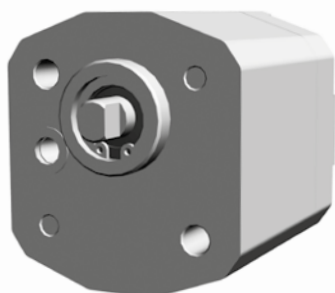

**CARATTERISTICHE PRINCIPALI**

Temperatura olio	-15 / +80°C
Pressione di aspirazione	0,7 < P < 3,0 bar (pressione assoluta)
Coppia di serraggio viti	6 Nm
Definizioni di pressioni	Pressione di picco: ciclo 2 s ON Pressione intermittente: ciclo 20 s ON

**CODICE PARLANTE**

PSO	Serie Pompa	Pompa ad ingranaggi serie PSO
A	Cilindrata	Vedi codice cilindrata in tabella

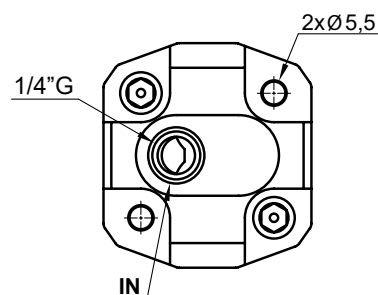
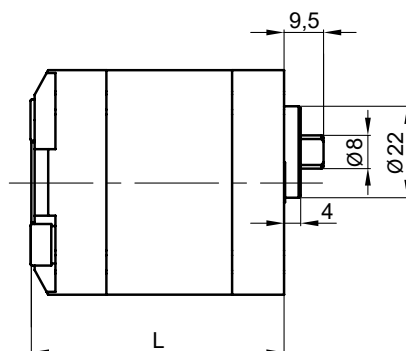
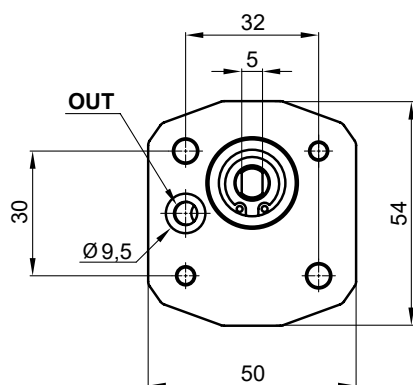

**GAMMA DISPONIBILE**

CODICE CILINDRATA	CILINDRATA NOMINALE (cc/giro)	PRESSIONE NOMINALE (bar)	PRESSIONE DI PICCO (bar)	VELOCITÀ MASSIMA (giri/min)	L (mm)	VITI (mm)	CODICE COMPONENTE	PESO (kg)
A	0,25	200	220	3500	60,8	M5X55	13B0M2D2BBBD	0,4
B	0,30	200	220	3500	61,2	M5X60	13B0M2D2CBBD	0,4
C	0,38	200	220	3500	62,3	M5X60	13B0M2D2DBBD	0,4
D	0,50	200	220	3500	63,0	M5X65	13B0M2D2FBBD	0,4
E	0,75	200	220	3500	65,3	M5X65	13B0M2D2GBBD	0,4
F	1,00	200	220	3500	67,5	M5X65	13B0M2D2HBBBD	0,4
G	1,25	200	220	3500	69,7	M5X70	13B0M2D2LBBBD	0,4
H	1,50	175	195	2500	72,0	M5X75	13B0M2D2PBBBD	0,5
I	1,75	160	175	2500	74,2	M5X75	13B0M2D2QBBBD	0,5
J	2,00	160	175	2000	76,4	M5X80	13B0M2D2SBBBD	0,5

Note: 1) Le pompe vengono fornite con viti e rondelle per il fissaggio.

2) Senso di rotazione standard: rotazione antioraria da lato albero. Possono essere fornite pompe con rotazione oraria su richiesta. Chiedere al nostro ufficio vendite.

3) Apposite rondelle possono essere utilizzate per adattare la lunghezza delle viti.

4) Le pompe Gr.0 necessitano di una flangia di adattamento (cod. 1201PF0054AH) per il montaggio sui corpi centrali H00, H0A e H0B, la quale è inclusa quando viene ordinata la pompa nel codice parlante.

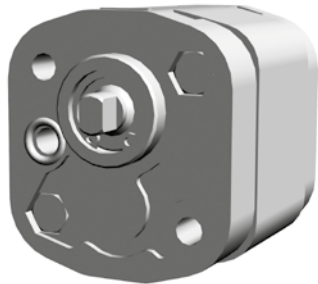

**CARATTERISTICHE PRINCIPALI**

Temperatura olio	-15 / +80°C
Pressione di aspirazione	0,7 < P < 3,0 bar (pressione assoluta)
Coppia di serraggio viti	6 Nm
Definizioni di pressioni	Pressione di picco: ciclo 2 s ON
	Pressione intermittente: ciclo 20 s ON

**CODICE PARLANTE**

PSAO	Serie Pompa	Pompa ad ingranaggi serie PSAO
A	Cilindrata	Vedi codice cilindrata in tabella

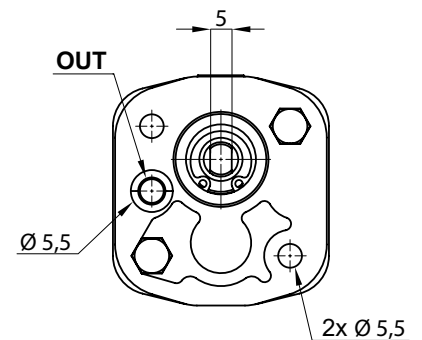
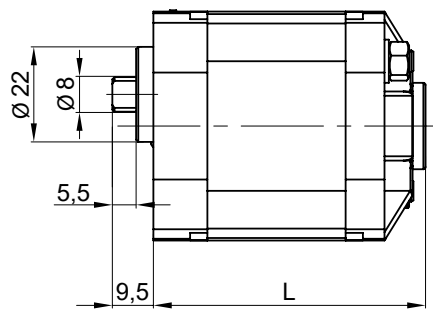
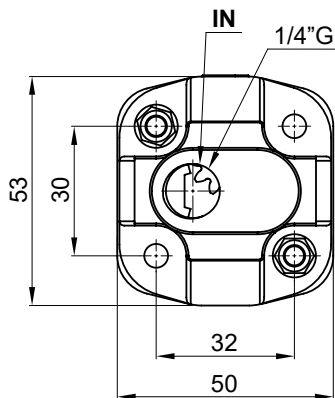

**GAMMA DISPONIBILE**

CODICE CILINDRATA	CILINDRATA NOMINALE (cc/giro)	PRESSIONE NOMINALE (bar)	PRESSIONE DI PICCO (bar)	VELOCITÀ MASSIMA (giri/min)	L (mm)	VITI (mm)	CODICE COMPONENTE	PESO (kg)
A	0,26	160	220	3000	61,2	M5X60	13B0M2D2BBBZ	0,4
B	0,32	160	220	3000	61,7	M5X60	13B0M2D2CBBZ	0,4
C	0,38	160	220	3000	62,2	M5X60	13B0M2D2DBBZ	0,4
D	0,50	160	220	3000	63,0	M5X65	13B0M2D2FBBZ	0,4
E	0,75	160	220	3000	65,2	M5X65	13B0M2D2GBBZ	0,4
F	1,00	160	220	3000	67,2	M5X70	13B0M2D2HBBZ	0,4
G	1,25	160	220	3000	69,2	M5X70	13B0M2D2LBBZ	0,4
H	1,50	160	220	3000	71,5	M5X70	13B0M2D2JBBZ	0,5
I	1,90	120	170	3000	74,5	M5X75	13B0M2D2SBBZ	0,5

Note: 1) Le pompe vengono fornite con viti e rondelle per il fissaggio.

2) Senso di rotazione standard: rotazione antioraria da lato albero. Possono essere fornite pompe con rotazione oraria su richiesta. Chiedere al nostro ufficio vendite.

3) Apposite rondelle possono essere utilizzate per adattare la lunghezza delle viti.

4) **Attenzione!** Le pompe Gr.0 necessitano di una flangia di adattamento (cod. 1201PF0054AH) per il montaggio sui corpi centrali H00, H0A e H0B, la quale è inclusa quando viene ordinata la pompa nel codice parlante.

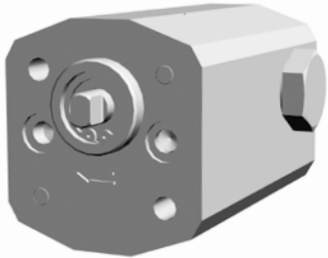

**CARATTERISTICHE PRINCIPALI**

<b>Temperatura olio</b>	-15 / +80°C
<b>Pressione di aspirazione</b>	0,7 < P < 3,0 bar (pressione assoluta)
<b>Coppia di serraggio viti</b>	6 Nm
<b>Definizioni di pressioni</b>	Pressione di picco: ciclo 2 s ON Pressione intermittente: ciclo 20 s ON

**CODICE PARLANTE**

<b>PSRO</b>	<b>Serie Pompa</b>	Pompa ad ingranaggi serie PSRO
<b>A</b>	<b>Cilindrata</b>	Vedi codice cilindrata in tabella

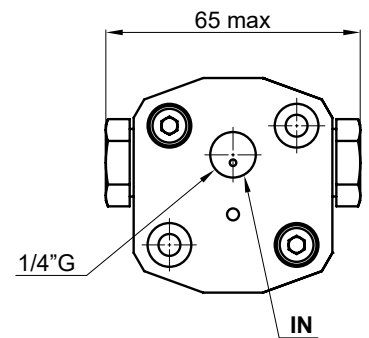
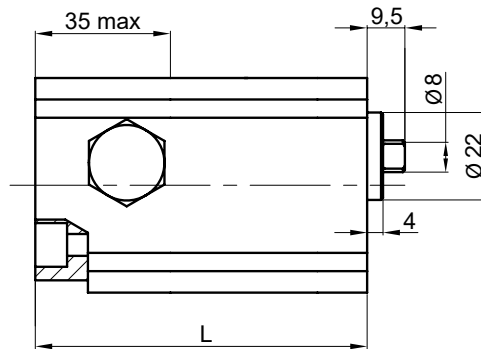
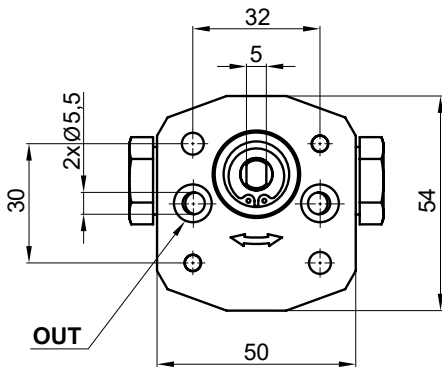

**GAMMA DISPONIBILE**

CODICE CILINDRATA	CILINDRATA NOMINALE (cc/giro)	PRESSIONE NOMINALE (bar)	VELOCITÀ MASSIMA (giri/min)	L (mm)	VITI (mm)	CODICE COMPONENTE	PESO (kg)
A	0,25	150	3500	77,8	M5X75	13BOM3E8BBBH	0,5
B	0,30	150	3500	78,2	M5X75	13BOM3E8DBBH	0,5
C	0,50	150	3500	80,0	M5X80	13BOM3E8FBBH	0,5
D	0,75	150	3500	82,2	M5X80	13BOM3E8GBBH	0,6
E	1,00	150	3500	84,5	M5X80	13BOM3E8HBBH	0,6
F	1,25	150	3000	86,7	M5X85	13BOM3E8LBBH	0,6
G	1,50	150	2500	89,0	M5X85	13BOM3E8PBBH	0,6
H	1,75	150	2500	91,2	M5X90	13BOM3E8QBBH	0,6
I	2,00	150	2000	93,4	M5X95	13BOM3E8SBBH	0,7

Note: 1) **Attenzione!** Le pompe a ingranaggi serie PSRO possono essere fornite solo sul corpo centrale HOR.

2) Le pompe vengono fornite con viti e rondelle per il fissaggio.

3) Apposite rondelle possono essere utilizzate per adattare la lunghezza delle viti.

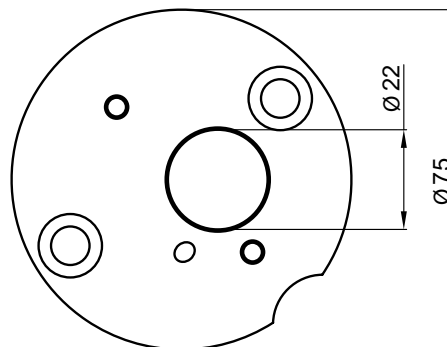
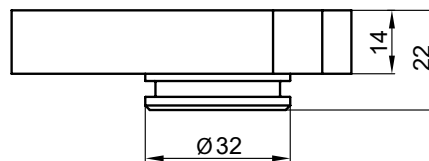
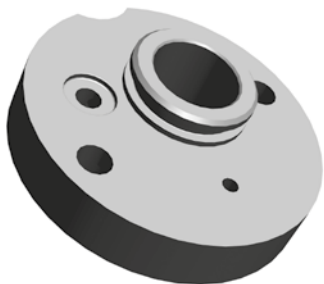
**CARATTERISTICHE PRINCIPALI**

Coppia serraggio viti 23 Nm

**GAMMA DISPONIBILE**

DESCRIZIONE	CODICE COMPONENTE	PESO (kg)
FLANGIA DI ADATTAMENTO PER CORPO HY10 - Pompa Gr.0	1201PF0054AH	0,15

Note: 1) Utilizzata unicamente per adattare le pompe Gr.0 ai corpi centrali H00, H0A e H0B.  
2) La flangia viene fornita con viti e rondelle per il fissaggio.

È ormai universalmente riconosciuto che la maggior parte dei prematuri cali di prestazione delle pompe è dovuta ad un loro funzionamento con liquidi contaminati; l'estrema riduzione delle tolleranze che contraddistinguono i componenti delle pompe e il loro conseguente funzionamento con giochi ridotti, possono essere irrimediabilmente compromessi se non si pone estrema cura nel mantenere il fluido pulito.

È comunemente accertato che le particelle circolanti continuamente nel fluido agiscono come agente abrasivo danneggiando le superfici con cui vengono a contatto e contribuendo alla formazione di ulteriore contaminante.

Per questo raccomandiamo di porre molta attenzione alla pulizia in fase di avviamento e al mantenimento della stessa nell'impianto. Gli interventi necessari per controllare e limitare il grado di contaminazione devono essere effettuati in maniera preventiva e correttiva.

Le azioni preventive comprendono l'accurata pulizia dell'impianto durante la fase di montaggio, la conseguente eliminazione delle bave residue, delle scorie, delle saldature ecc., ed il trattamento del fluido prima del riempimento; prevedere un'adeguata filtrazione anche al momento del riempimento dell'impianto e comunque ad ogni rabbocco.

Dimensionare adeguatamente il serbatoio facendo in modo che abbia una capacità proporzionata al volume del fluido spostato dalla pompa in un minuto di funzionamento.

Il controllo e la correzione dei livelli di contaminazione del fluido durante il funzionamento si ottengono attraverso l'installazione di filtri aventi la funzione di trattenere le particelle trasportate dal fluido. Due sono i parametri che determinano la buona scelta del filtro: il potere assoluto di filtrazione e alti valori del rapporto di filtrazione  $\beta$ . Bassi valori di potere assoluto di filtrazione e alti valori del rapporto di filtrazione  $\beta$  per particelle di piccole dimensioni concorrono a garantire buone caratteristiche di filtrazione. È pertanto molto importante limitare, oltre alle dimensioni massime, anche il numero delle particelle di più piccole dimensioni che oltrepassano il filtro. Risulta pertanto evidente che, all'aumentare della pressione di esercizio e al grado di sofisticazione dell'impianto, la filtrazione deve diventare sempre più efficace.

I nostri tecnici sono a vostra disposizione per definire le migliori strategie nella gestione e nel trattamento dei vostri fluidi oleodinamici.

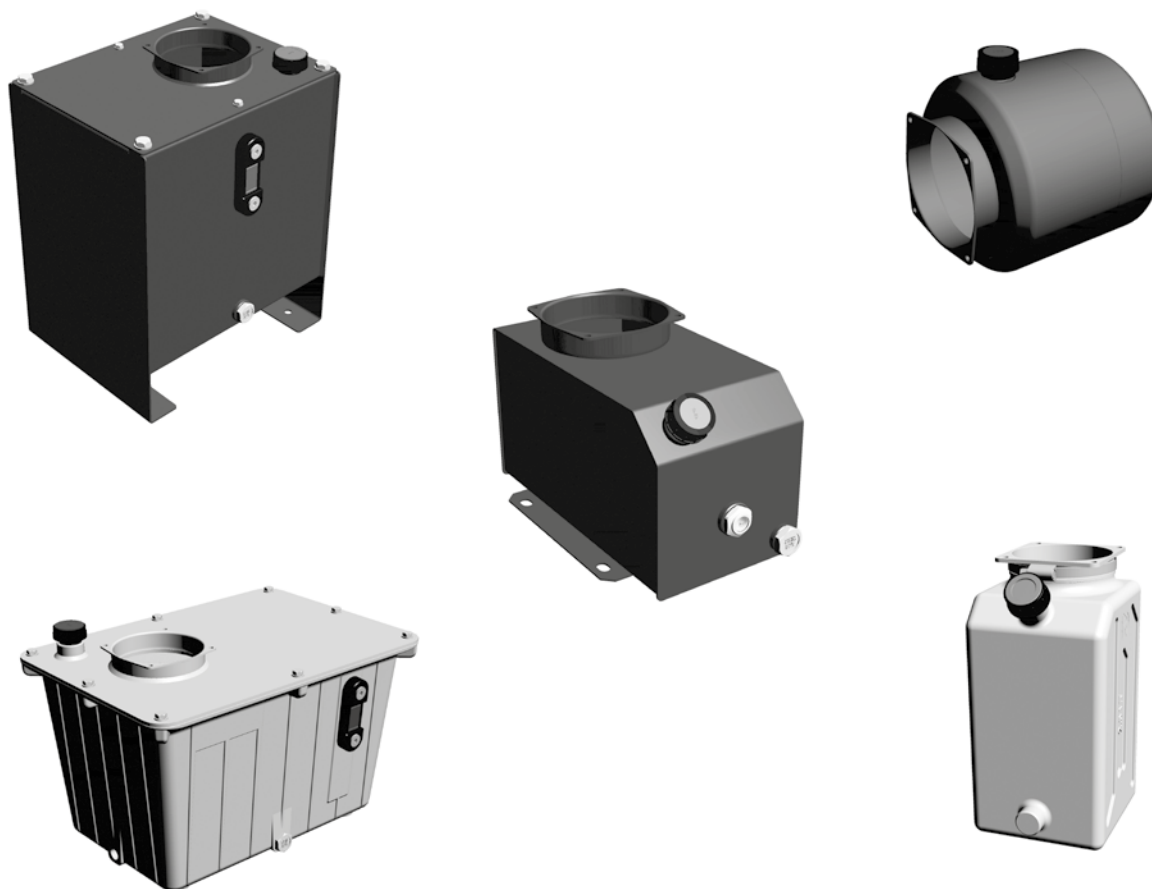

Hydroven dispone di serbatoi sia in plastica che in metallo (ferro, alluminio o acciaio). I serbatoi in plastica oltre a rendere evidente il livello dell'olio, sono resistenti in ambienti corrosivi. I serbatoi in metallo sono invece da preferirsi in caso di temperature estreme, inoltre sono la scelta obbligata per volumi superiori ai 12 litri (eccezione fatta per i serbatoi in plastica in versione compact che possono arrivare ad una capacità massima di 20 litri).

Sono disponibili anche serbatoi in metallo progettati per l'integrazione della pompa a mano la quale, in caso di ordine con il codice parlante, è inclusa insieme alla leva di azionamento.

Quando vengono ordinati i serbatoi come componenti sciolti (es. 56221533A24Z), i relativi accessori sono inclusi (tappo di riempimento/sfiato, tappo di scarico, livello olio, fascetta collare,...a seconda del codice serbatoio scelto); NON sono però inclusi il kit tubetti, il filtro di aspirazione standard e i relativi dispositivi di fissaggio.

Tutti i serbatoi specificati nel codice parlante (es. C07V) sono invece comprensivi di tutti gli accessori correlati al serbatoio in questione.

Siamo in grado di produrre serbatoi personalizzati per applicazioni specifiche per i quali vi preghiamo di contattare il nostro Ufficio commerciale.

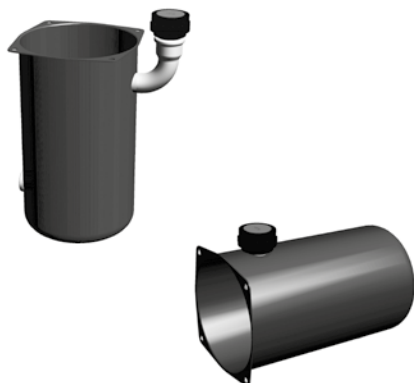

Serbatoi Ø123

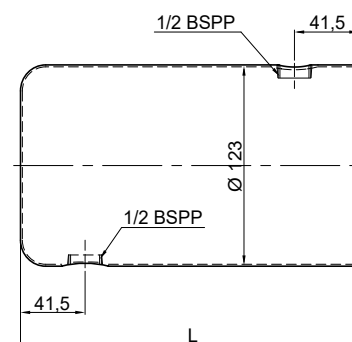
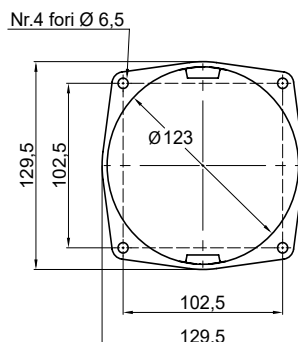

Serbatoi Ø170

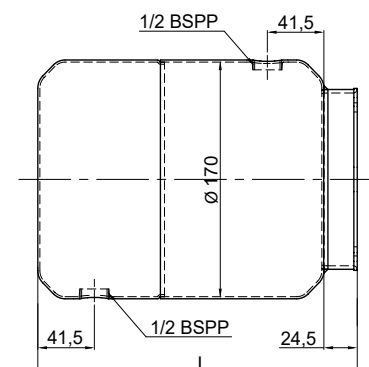
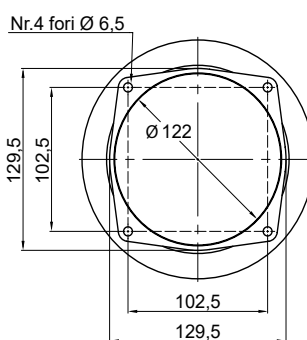

## GAMMA DISPONIBILE

DESCRIZIONE	CODICE COMPONENTE	CODICE PARLANTE	L (mm)	PESO (kg)
1 Lt. cilindrico montaggio orizzontale (verticale)	56221143A24Z (56221143A25Z)	A010 (A01V)	139	0,6
2 Lt. cilindrico montaggio orizzontale (verticale)	56221252A24Z (56221252A25Z)	A020 (A02V)	217,5	0,9
3 Lt. cilindrico montaggio orizzontale (verticale)	56221334A24Z (56221334A25Z)	A030 (A03V)	290	1,2

## CARATTERISTICHE PRINCIPALI

<b>Materiale</b>	Acciaio Fe P04 EU130/DC04 EN10130-91+A1-98
<b>Fluido</b>	Olio minerale ISO 6743-4 (DIN 51524)
<b>Temperatura di impiego</b>	-15 / +80 °C
<b>Coppia di serraggio raccomandata</b>	5 Nm (per tappi 1/2 BSPP) 10 Nm (per viti di fissaggio M6)
<b>Viscosità consigliata olio idraulico</b>	32 ÷ 68 cSt

## GAMMA DISPONIBILE

DESCRIZIONE	CODICE COMPONENTE	CODICE PARLANTE	L (mm)	PESO (kg)
4 Lt. cilindrico montaggio orizzontale (verticale)	56221443A24Z (56221443A25Z)	B040 (B04V)	234,5	1,8
5 Lt. cilindrico montaggio orizzontale (verticale)	562215A3A24Z (562215A3A25Z)	B050 (B05V)	270,5	2,0

- Note: 1) Il kit tubetti, il kit di fissaggio, il filtro di aspirazione standard, tappi di riempimento e scarico e curva gomito 90° zincata (solo per il montaggio verticale) sono inclusi quando viene indicato il serbatoio nel codice parlante.
- 2) Quando vengono ordinati componenti sciolti, sono inclusi solamente i tappi di riempimento e scarico e la curva (se presente).
- 3) **Attenzione!** Questi serbatoi **NON** vengono impiegati per il montaggio sui corpi centrali HOC e HOR.
- 4) Per serbatoi non a catalogo rivolgersi a ufficio commerciale Hydroven.





Serbatoi Ø200

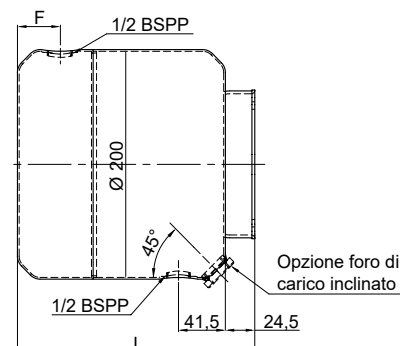
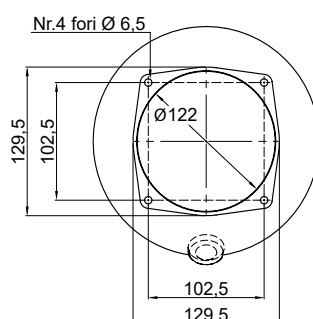

## CARATTERISTICHE PRINCIPALI

<b>Materiale</b>	Acciaio Fe P04 EU130/DC04 EN10130-91+A1-98
<b>Fluido</b>	Olio minerale ISO 6743-4 (DIN 51524)
<b>Temperatura di impiego</b>	-15 / +80 °C
<b>Coppia di serraggio raccomandata</b>	5 Nm (per tappi 1/2 BSPP) 10 Nm (per viti di fissaggio M6)
<b>Viscosità consigliata olio idraulico</b>	32 ÷ 68 cSt

## GAMMA DISPONIBILE

DESCRIZIONE	CODICE COMPONENTE	CODICE PARLANTE	F (mm)	L (mm)	PESO (kg)
5 Lt. cilindrico montaggio orizzontale (verticale con foro 45°)	56221533A24Z (56221543A25Z)	C050 (C05V)	38 (40)	208,5 (204,5)	2,0
7 Lt. cilindrico montaggio orizzontale (verticale con foro 45°)	56221723A24Z (56221763A25Z)	C070 (C07V)	41,5	264,5	2,5
10 Lt. cilindrico montaggio orizzontale (verticale)	56221A02A24Z (56221A02A25Z)	C100 (C10V)	41,5	336	3,2

Note: 1) Il kit tubetti, il kit di fissaggio, il filtro di aspirazione standard, tappi di riempimento e scarico e curva gomito 90° zincata (solo per il montaggio verticale) sono inclusi quando viene indicato il serbatoio nel codice parlante.

2) Quando vengono ordinati componenti sciolti, sono inclusi solamente i tappi di riempimento e scarico e la curva (se presente).

3) **Attenzione!** Il serbatoio 5 Lt. (cod. 56221543A25Z) e il serbatoio 7 Lt. (cod. 56221763A25Z) non necessitano della curva gomito 90° zincata dal momento che il foro per il tappo di carico è inclinato di 45°.

4) **Attenzione!** Questi serbatoi **NON** vengono impiegati per il montaggio sui corpi centrali H0C e H0R.

5) Per serbatoi non a catalogo rivolgersi a ufficio commerciale Hydroven.



Serbatoio Ø260 orizzontale

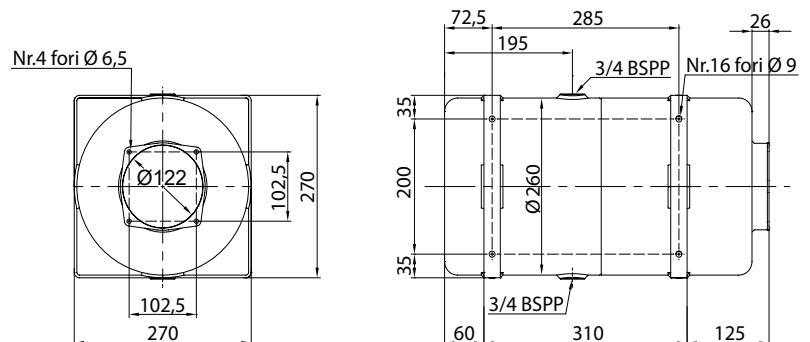

Serbatoio Ø260 verticale

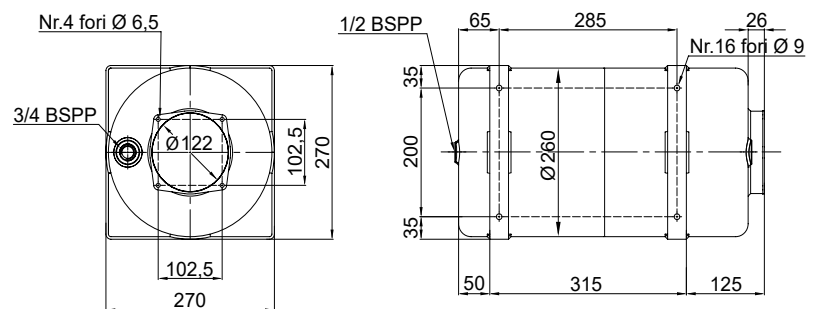

### CARATTERISTICHE PRINCIPALI

<b>Materiale</b>	Acciaio Fe P04 EU130/DC04 EN10130-91+A1-98
<b>Fluido</b>	Olio minerale ISO 6743-4 (DIN 51524)
<b>Temperatura di impiego</b>	-15 / +80 °C
<b>Coppia di serraggio raccomandata</b>	5 Nm (per tappi 1/2 BSPP & 3/4 BSPP) 10 Nm (per viti di fissaggio M6)
<b>Viscosità consigliata olio idraulico</b>	32 ÷ 68 cSt

### GAMMA DISPONIBILE

DESCRIZIONE	CODICE COMPONENTE	CODICE PARLANTE	PESO (kg)
23 Lt. cilindrico montaggio orizzontale	56221A83B24Z	D230	5,8
23 Lt. cilindrico montaggio verticale	56221A84B25Z	D23V	6,1

Note: 1) Il kit tubetti, il kit di fissaggio, il filtro di aspirazione standard e i tappi di riempimento e scarico sono inclusi quando viene indicato il serbatoio nel codice parlante.

2) Quando vengono ordinati componenti sciolti, sono inclusi solamente i tappi di riempimento e scarico.

3) **Attenzione!** Questi serbatoi **NON** vengono impiegati per il montaggio sui corpi centrali H0C e H0R.

4) Per serbatoi non a catalogo rivolgersi a ufficio commerciale Hydroven.

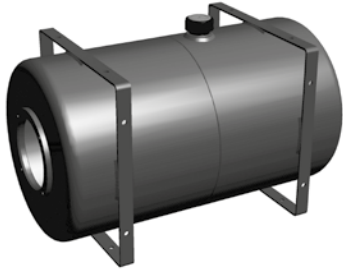

### Serbatoi Ø320 orizzontali

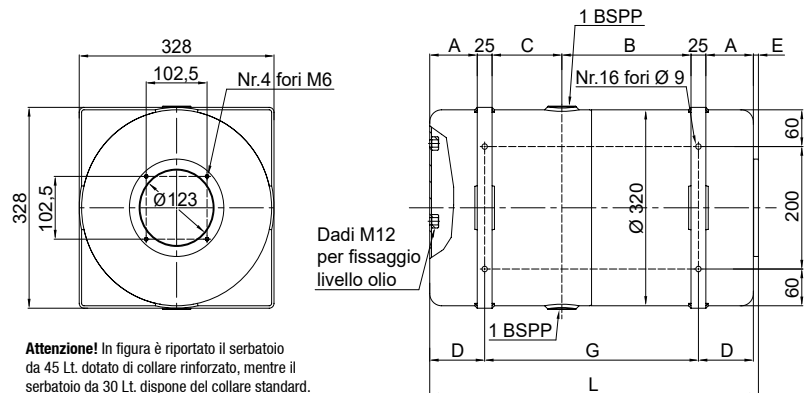

**Attenzione!** In figura è riportato il serbatoio da 45 Lt. dotato di collare rinforzato, mentre il serbatoio da 30 Lt. dispone del collare standard.



### Serbatoi Ø320 verticali

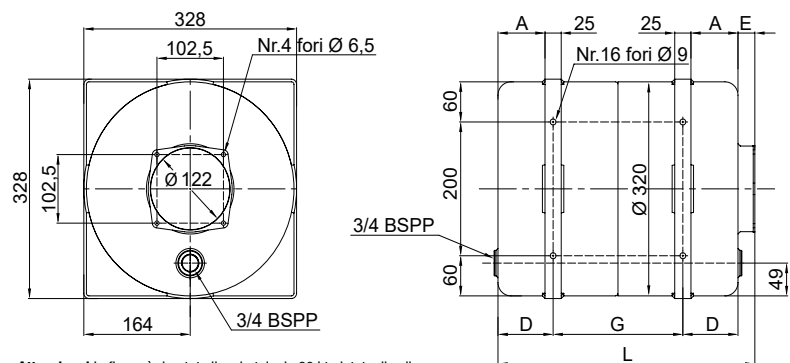

**Attenzione!** In figura è riportato il serbatoio da 30 Lt. dotato di collare standard, mentre il serbatoio da 45 Lt. dispone del collare rinforzato.

## CARATTERISTICHE PRINCIPALI

<b>Materiale</b>	Acciaio Fe P04 EU130/DC04 EN10130-91+A1-98
<b>Fluido</b>	Olio minerale ISO 6743-4 (DIN 51524)
<b>Temperatura di impiego</b>	-15 / +80 °C
<b>Coppia di serraggio raccomandata</b>	5 Nm (per tappi 1 BSPP & 3/4 BSPP) 10 Nm (per viti di fissaggio M6)
<b>Viscosità consigliata olio idraulico</b>	32 ÷ 68 cSt

## GAMMA DISPONIBILE

DESCRIZIONE	CODICE COMPONENTE	CODICE PARLANTE	L (mm)	A (mm)	B (mm)	C (mm)	D (mm)	E (mm)	G (mm)	PESO (kg)
30 Lt. cilindrico montaggio orizzontale	56221C03B27Z	E300	394,5	72,5	127,5	47,5	85	24,5	200	14,3
30 Lt. cilindrico montaggio verticale	56221C03B28Z	E30V	394,5	80	217,5	117,5	92,5	11	200	14,3
45 Lt. cilindrico montaggio orizzontale	56221D53B25Z	E450	556	72,5	/	/	85	24,5	360	18,8
45 Lt. cilindrico montaggio verticale	56221D53B26Z	E45V	556	80	/	/	92,5	11	360	18,8

Note: 1) Il kit tubetti, il kit di fissaggio, il filtro di aspirazione standard, i tappi di riempimento e scarico e l'indicatore livello olio verticale **14BHB2127A3E** (solo per il montaggio orizzontale) sono inclusi quando viene indicato il serbatoio nel codice parlante.

2) Quando vengono ordinati componenti sciolti, sono inclusi solamente i tappi di riempimento e scarico e l'indicatore livello olio (se presente).

3) **Attenzione!** Questi serbatoi **NON** vengono impiegati per il montaggio sui corpi centrali H0C e H0R.

4) Per serbatoi non a catalogo rivolgersi a ufficio commerciale Hydroven.



Serbatoi Ø210

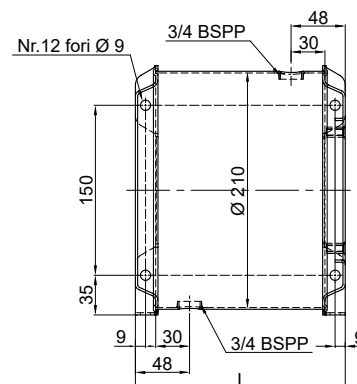
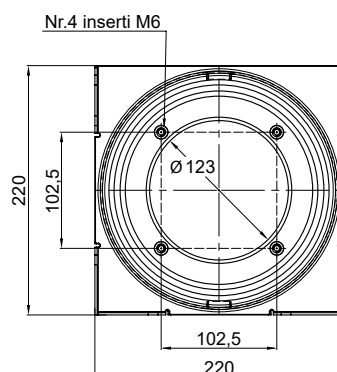

### CARATTERISTICHE PRINCIPALI

<b>Materiale</b>	Acciaio Fe P04 EU130/DC04 EN10130-91+A1-98
<b>Fluido</b>	Olio minerale ISO 6743-4 (DIN 51524)
<b>Temperatura di impiego</b>	-15 / +80 °C
<b>Coppia di serraggio raccomandata</b>	5 Nm (per tappi 3/4 BSPP) 10 Nm (per viti di fissaggio M6)
<b>Viscosità consigliata olio idraulico</b>	32 ÷ 68 cSt

### GAMMA DISPONIBILE

DESCRIZIONE	CODICE COMPONENTE	CODICE PARLANTE	L (mm)	PESO (kg)
5 Lt. cilindrico F.Q. montaggio orizzontale (verticale)	562215B3B24Z (562215B3B25Z)	F050 (F05V)	186	3,0
7 Lt. cilindrico F.Q. montaggio orizzontale (verticale)	562217B3B24Z (562217B3B25Z)	F070 (F07V)	250	3,4
8 Lt. cilindrico F.Q. montaggio orizzontale (verticale)	562218A3B24Z (562218A3B25Z)	F080 (F08V)	290	3,7
10 Lt. cilindrico F.Q. montaggio orizzontale (verticale)	56221A33B24Z (56221A33B25Z)	F100 (F10V)	336	4,2
15 Lt. cilindrico F.Q. montaggio orizzontale (verticale)	56221A5CB24Z (56221A5CB25Z)	F150 (F15V)	490	5,2

Note: 1) Il kit tubetti, il kit di fissaggio, il filtro di aspirazione standard, tappi di riempimento e scarico e curva gomito 90° zincata (solo per il montaggio verticale) sono inclusi quando viene indicato il serbatoio nel codice parlante.

2) Quando vengono ordinati componenti sciolti, sono inclusi solamente i tappi di riempimento e scarico e la curva (se presente).

3) **Attenzione!** Questi serbatoi **NON** vengono impiegati per il montaggio sui corpi centrali H0C e H0R.

4) Per serbatoi non a catalogo rivolgersi a ufficio commerciale Hydroven.



Serbatoi Ø210

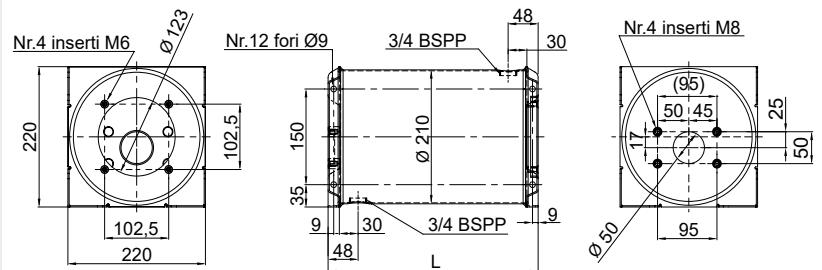

GAMMA DISPONIBILE

DESCRIZIONE	CODICE COMPONENTE	CODICE PARLANTE	L (mm)	PESO (kg)
7 Lt. cilindrico F.Q. per pompa a mano montaggio orizz.	562217A3B24Z	F7PO	250	3,5
10 Lt. cilindrico F.Q. per pompa a mano montaggio orizz.	56221A02B24Z	F10PO	340	4,2
15 Lt. cilindrico F.Q. per pompa a mano montaggio orizz.	56221A52B24Z	F15PO	490	5,4

CARATTERISTICHE PRINCIPALI

<b>Materiale</b>	Acciaio Fe P04 EU130/DC04 EN10130-91+A1-98
<b>Fluido</b>	Olio minerale ISO 6743-4 (DIN 51524)
<b>Temperatura di impiego</b>	-15 / +80 °C (serbatoio) -20 / +80 °C (pompa a mano)
<b>Coppia di serraggio raccomandata</b>	5 Nm (per tappi 3/4 BSPP) 10 Nm (per viti di fissaggio M6) 24 Nm (per viti di fissaggio M8)
<b>Viscosità consigliata olio idraulico</b>	32 ÷ 68 cSt
<b>Pressione massima pompa</b>	380 bar (PAM12); 350 bar (PAM25)

POMPA A MANO & LEVA DI AZIONAMENTO

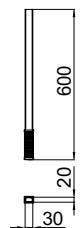
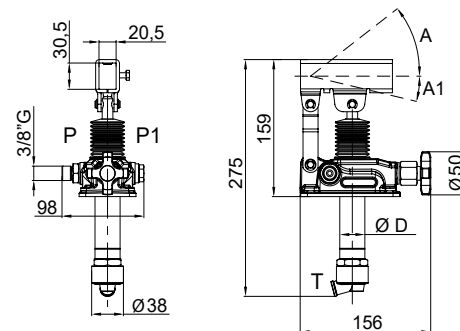

Leva di azionamento  
cod. 13V09L00006C  
Peso: 0,71 Kg

GAMMA DISPONIBILE

DESCRIZIONE	CODICE COMPONENTE	CODICE PARLANTE	CILINDRATA (cm <sup>3</sup> )	D (mm)	A	A1	PESO (kg)
POMPA A MANO PAM-TS-12	13V03A01203C	PAM12	12	30	37°	13°	2,85
POMPA A MANO PAM-TS-25	13V03A02503C	PAM25	25	35	57°	15°	2,96

SCHEMA IDRAULICO

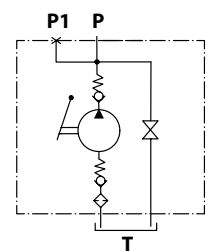

Note: 1) La pompa a mano **PAM25**, la leva di azionamento, il kit tubetti, il kit di fissaggio, il filtro di aspirazione standard e i tappi di riempimento e scarico sono inclusi quando viene indicato il serbatoio nel codice parlante. Fornibile la pompa a mano PAM12 su richiesta.

2) Quando vengono ordinati componenti sciolti, sono inclusi solamente i tappi di riempimento e scarico.

3) **Attenzione!** Questi serbatoi **NON** vengono impiegati per il montaggio sui corpi centrali H0C e H0R.

4) Per serbatoi non a catalogo rivolgersi a ufficio commerciale Hydroven.



Serbatoi Ø96

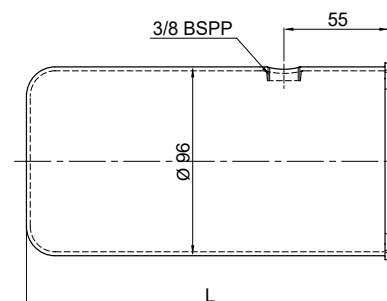
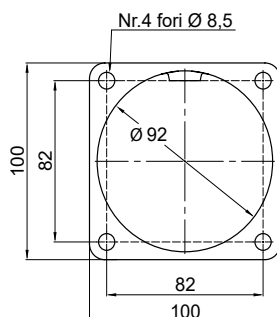

## CARATTERISTICHE PRINCIPALI

<b>Materiale</b>	Acciaio Fe P04 EU130/DC04 EN10130-91+A1-98
<b>Fluido</b>	Olio minerale ISO 6743-4 (DIN 51524)
<b>Temperatura di impiego</b>	-15 / +80 °C
<b>Coppia di serraggio raccomandata</b>	5 Nm (per tappo 3/8 BSPP) 24 Nm (per viti di fissaggio M8)
<b>Viscosità consigliata olio idraulico</b>	32 ÷ 68 cSt

## GAMMA DISPONIBILE

DESCRIZIONE	CODICE COMPONENTE	CODICE PARLANTE	L (mm)	PESO (kg)
0,5 Lt. cilindrico montaggio orizzontale (verticale)	56121051A41Z (56121051A42Z)	Q010 (Q01V)	126	0,7
1 Lt. cilindrico montaggio orizzontale (verticale)	56121101A21Z (56121101A22Z)	Q020 (Q02V)	190	1,0

Note: 1) Il kit tubetti, il kit di fissaggio, il filtro di aspirazione standard, il tappo di riempimento e la curva gomito 90° zincata (solo per il montaggio verticale) sono inclusi quando viene indicato il serbatoio nel codice parlante.

2) Quando vengono ordinati componenti sciolti, sono inclusi solamente il tappo di riempimento e la curva (se presente).

3) **Attenzione!** Questi serbatoi vengono utilizzati **esclusivamente** per il montaggio sui corpi centrali H0C e H0R e hanno la particolarità di non disporre del foro per il tappo di scarico.

4) Per serbatoi non a catalogo rivolgersi a ufficio commerciale Hydroven.



## Collare

### GAMMA DISPONIBILE

CODICE COMPONENTE	PESO (kg)
56220123000Z	0,24
56220092000Z	0,17

Il collare CL10 può essere adattato esclusivamente per serbatoi che saranno poi assemblati sui corpi centrali H00, H0A, H0B e H01; al contrario il collare CL05 può essere adattato esclusivamente per serbatoi che saranno poi assemblati sui corpi centrali H0C e H0R.

Collare CL10

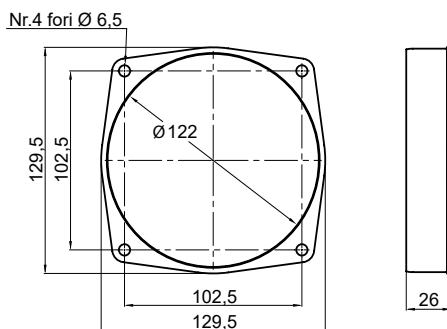

Collare CL05

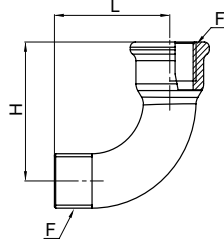
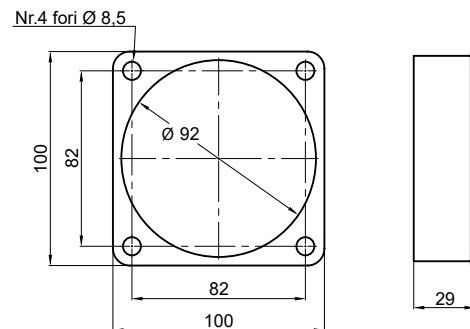

## Curva gomito a 90° M.F. zincata

### GAMMA DISPONIBILE

CODICE COMPONENTE	F	L (mm)	H (mm)	PESO (kg)
74A01030000A	3/8"G	44	50	0,14
74A01040000A	1/2"G	46	53,5	0,17
74A01050000A	3/4"G	40	40	0,24

Sono utilizzate esclusivamente per serbatoi a montaggio verticale e assemblate sul foro associato al tappo di riempimento.

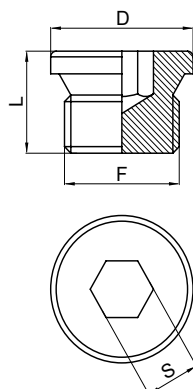

## Tappo cilindrico di scarico con guarnizione trapezoidale

### GAMMA DISPONIBILE

CODICE COMPONENTE	L (mm)	F	S (mm)	D (mm)	PESO (kg)
090T80ITDG03	17	3/8"G	8	22	0,03
090T80ITDG04	19	1/2"G	10	27	0,05
090T80ITDG05	21	3/4"G	12	32	0,08
090T80ITDG06	22,5	1"G	17	40	0,13

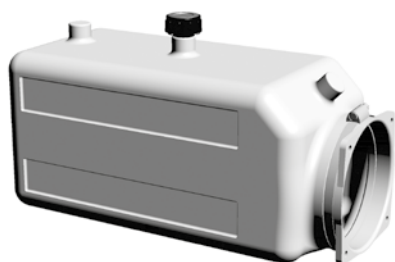

## CARATTERISTICHE PRINCIPALI

<b>Materiale</b>	Marlex HXM 50100
<b>Fluido</b>	Olio Minerale ISO 6743-4 (DIN 51524)
<b>Temperatura di impiego</b>	-15 / +60 °C
<b>Coppia di serraggio raccomandata</b>	10 Nm (per viti di fissaggio M6)
<b>Viscosità consigliata olio idraulico</b>	32 ÷ 68 cSt

Serbatoi 1,5 / 3,0 / 5,0 Lt.  
(con 2 fori)

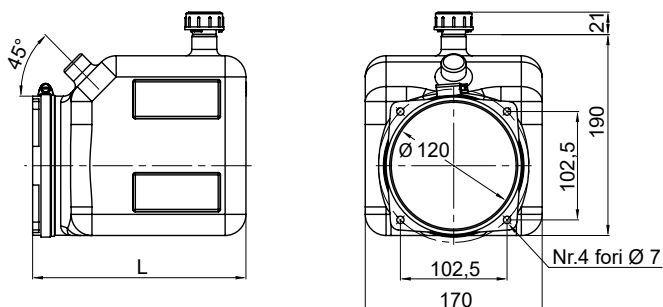

Serbatoi 8,0 / 12 Lt.  
(con 3 fori)

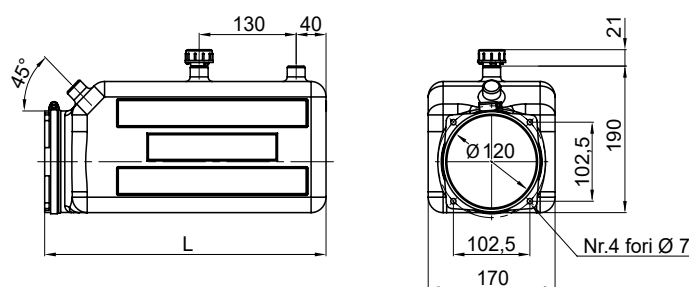

## GAMMA DISPONIBILE

DESCRIZIONE	CODICE COMPONENTE	CODICE PARLANTE	L (mm)	PESO (kg)
1,5 Lt. quadro montaggio orizzontale	56220201B00G	P020	145	0,5
3,0 Lt. quadro montaggio orizzontale	56220301B00G	P030	205	0,6
5,0 Lt. quadro montaggio orizzontale	56220501B00G	P050	287	0,8
8,0 Lt. quadro montaggio orizzontale foro lato fondello	56220701B00G	P8A0	377	1,1
8,0 Lt. quadro montaggio orizzontale foro centrale	56220701B04G	P8B0	377	1,1
12 Lt. quadro montaggio orizzontale foro lato fondello	56220A21B01G	P12A0	517	1,5
12 Lt. quadro montaggio orizzontale foro centrale	56220A21B03G	P12B0	517	1,5

Note: 1) Il kit tubetti, il kit di fissaggio, il filtro di aspirazione standard e il tappo di riempimento/sfiato sono inclusi quando viene indicato il serbatoio nel codice parlante.

2) Quando vengono ordinati componenti sciolti, sono inclusi solamente il tappo di riempimento/sfiato e la fascetta collare.

3) **Attenzione!** Questi serbatoi **NON** vengono impiegati per il montaggio sui corpi centrali H0C e H0R.

4) Le porte di scarico di norma sono cieche.

5) Per serbatoi non a catalogo rivolgersi a ufficio commerciale Hydroven.





## CARATTERISTICHE PRINCIPALI

<b>Materiale</b>	Marlex HXM 50100
<b>Fluido</b>	Olio Minerale ISO 6743-4 (DIN 51524)
<b>Temperatura di impiego</b>	-15 / +60 °C
<b>Coppia di serraggio raccomandata</b>	10 Nm (per viti di fissaggio M6)
<b>Viscosità consigliata olio idraulico</b>	32 ÷ 68 cSt

Serbatoi 1,5 / 3,0 / 5,0 Lt.  
(con 2 fori)

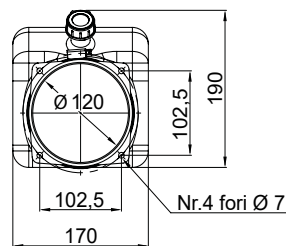
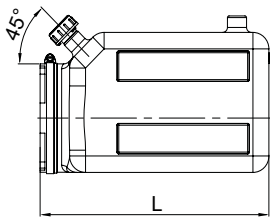

Serbatoi 8,0 / 12 Lt.  
(con 3 fori)

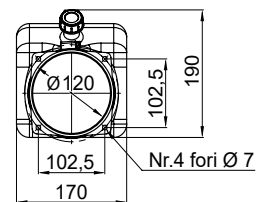
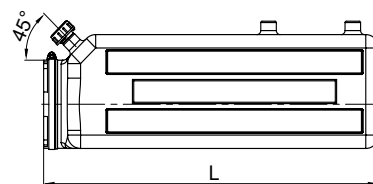

## GAMMA DISPONIBILE

DESCRIZIONE	CODICE COMPONENTE	CODICE PARLANTE	L (mm)	PESO (kg)
1,5 Lt. quadro montaggio verticale	56220201B01G	P02V	145	0,5
3,0 Lt. quadro montaggio verticale	56220301B02G	P03V	205	0,6
5,0 Lt. quadro montaggio verticale	56220501B02G	P05V	287	0,8
8,0 Lt. quadro montaggio verticale	56220701B02G	P08V	377	1,1
12 Lt. quadro montaggio verticale	56220A21B02G	P12V	517	1,5

Note: 1) Il kit tubetti, il kit di fissaggio, il filtro di aspirazione standard e il tappo di riempimento/sfiato sono inclusi quando viene indicato il serbatoio nel codice parlante.

2) Quando vengono ordinati componenti sciolti, sono inclusi solamente il tappo di riempimento/sfiato e la fascetta collare.

3) **Attenzione!** Questi serbatoi **NON** vengono impiegati per il montaggio sui corpi centrali H0C e H0R.

4) Le porte di scarico di norma sono cieche.

5) Per serbatoi non a catalogo rivolgersi a ufficio commerciale Hydroven.



**CARATTERISTICHE PRINCIPALI**

<b>Materiale</b>	Marlex HXM 50100
<b>Fluido</b>	Olio Minerale ISO 6743-4 (DIN 51524)
<b>Temperatura di impiego</b>	-15 / +60 °C
<b>Coppia di serraggio raccomandata</b>	24 Nm (per viti di fissaggio M8)
<b>Viscosità consigliata olio idraulico</b>	32 ÷ 68 cSt

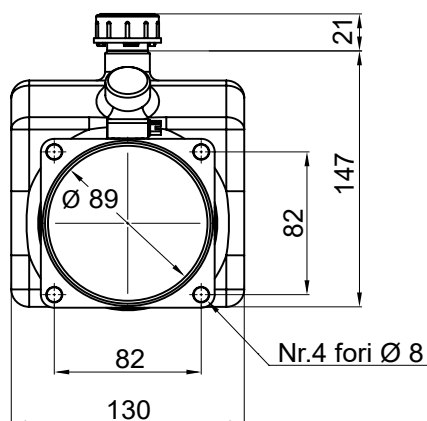
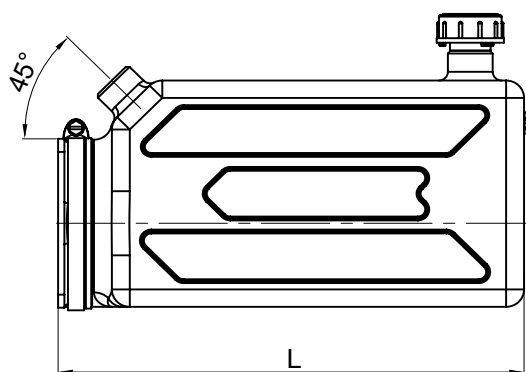

**GAMMA DISPONIBILE**

DESCRIZIONE	CODICE COMPONENTE	CODICE PARLANTE	L (mm)	PESO (kg)
1,0 Lt. quadro montaggio orizzontale	56122101B00H	P010	126	0,3
1,5 Lt. quadro montaggio orizzontale	56122151B00H	P02Q0	159	0,3
2,5 Lt. quadro montaggio orizzontale	56122251B00H	P03Q0	260	0,5
4,0 Lt. quadro montaggio orizzontale	56122401B00H	P040	327	0,7

- Note: 1) Il kit tubetti, il kit di fissaggio, il filtro di aspirazione standard e il tappo di riempimento/sfiato sono inclusi quando viene indicato il serbatoio nel codice parlante.  
 2) Quando vengono ordinati componenti sciolti, sono inclusi solamente il tappo di riempimento/sfiato e la fascetta collare.  
 3) **Attenzione!** Questi serbatoi possono essere assemblati **esclusivamente** sui corpi centrali HOC e HOR.  
 4) Le porte di scarico di norma sono cieche.  
 5) Per serbatoi non a catalogo rivolgersi a ufficio commerciale Hydroven.



**CARATTERISTICHE PRINCIPALI**

<b>Materiale</b>	Marlex HXM 50100
<b>Fluido</b>	Olio Minerale ISO 6743-4 (DIN 51524)
<b>Temperatura di impiego</b>	-15 / +60 °C
<b>Coppia di serraggio raccomandata</b>	24 Nm (per viti di fissaggio M8)
<b>Viscosità consigliata olio idraulico</b>	32 ÷ 68 cSt

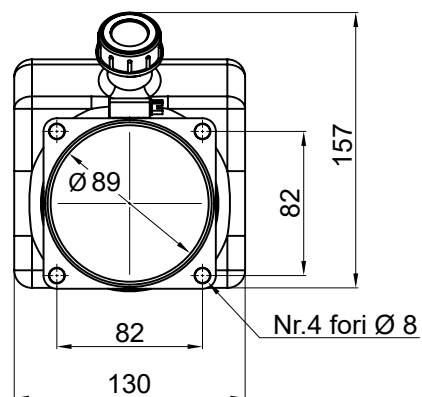
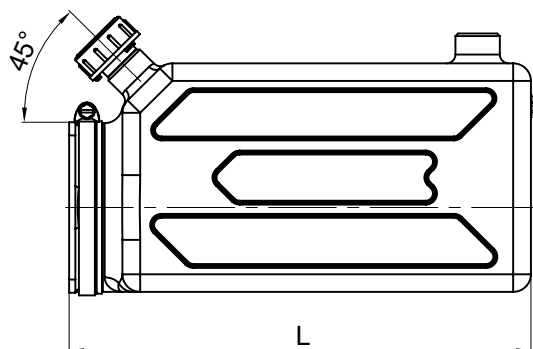

**GAMMA DISPONIBILE**

DESCRIZIONE	CODICE COMPONENTE	CODICE PARLANTE	L (mm)	PESO (kg)
1,0 Lt. quadro montaggio verticale	56122102B00H	P01V	126	0,3
1,5 Lt. quadro montaggio verticale	56122152B00H	P02QV	159	0,3
2,5 Lt. quadro montaggio verticale	56122252B00H	P03QV	260	0,5
4,0 Lt. quadro montaggio verticale	56122402B00H	P04V	327	0,7

- Note: 1) Il kit tubetti, il kit di fissaggio, il filtro di aspirazione standard e il tappo di riempimento/sfiato sono inclusi quando viene indicato il serbatoio nel codice parlante.  
 2) Quando vengono ordinati componenti sciolti, sono inclusi solamente il tappo di riempimento/sfiato e la fascetta collare.  
 3) **Attenzione!** Questi serbatoi possono essere assemblati **esclusivamente** sui corpi centrali HOC e HOR.  
 4) Le porte di scarico di norma sono cieche.  
 5) Per serbatoi non a catalogo rivolgersi a ufficio commerciale Hydroven.



### CARATTERISTICHE PRINCIPALI

<b>Materiale</b>	Polietilene, densità bassa
<b>Fluido</b>	Olio Minerale ISO 6743-4 (DIN 51524)
<b>Temperatura di impiego</b>	-15 / +60 °C
<b>Coppia di serraggio raccomandata</b>	5 Nm (per tappo 3/4 BSPP) 10 Nm (per viti di fissaggio M6)
<b>Viscosità consigliata olio idraulico</b>	32 ÷ 68 cSt

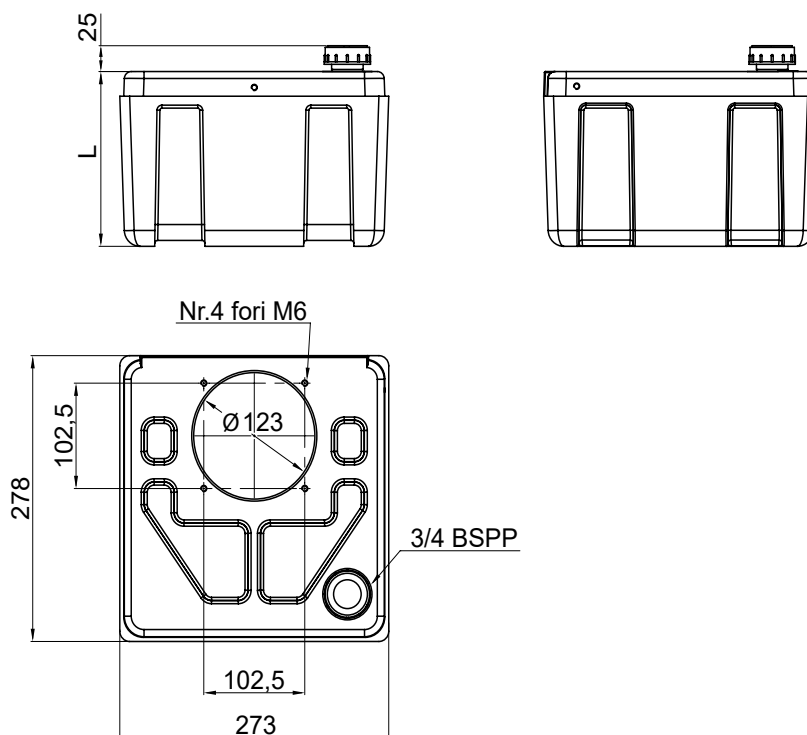

### GAMMA DISPONIBILE

DESCRIZIONE	CODICE COMPONENTE	CODICE PARLANTE	H (mm)	PESO (kg)
10 Lt. quadro compact montaggio verticale	56ZP3080010D	TP10	170	2,0
20 Lt. quadro compact montaggio verticale	56ZP3080020D	TP20	346	2,5

Note: 1) Il kit tubetti, il kit di fissaggio, il filtro di aspirazione standard, il tappo di riempimento, il supporto e la protezione in plastica sono inclusi quando viene indicato il serbatoio nel codice parlante.

2) Quando vengono ordinati componenti sciolti, è incluso solamente il tappo di riempimento.

3) **Attenzione!** Questi serbatoi **NON** vengono impiegati per il montaggio sui corpi centrali H0C e H0R.

## SUPPORTO PER SERBATOIO SERIE COMPACT 10 Lt.

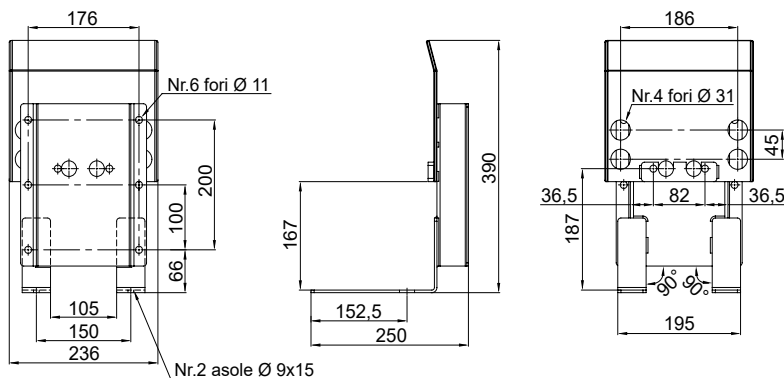
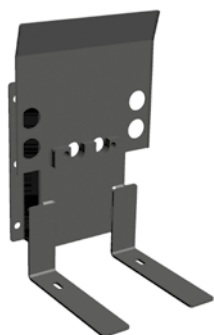

## SUPPORTO PER SERBATOIO SERIE COMPACT 20 Lt.

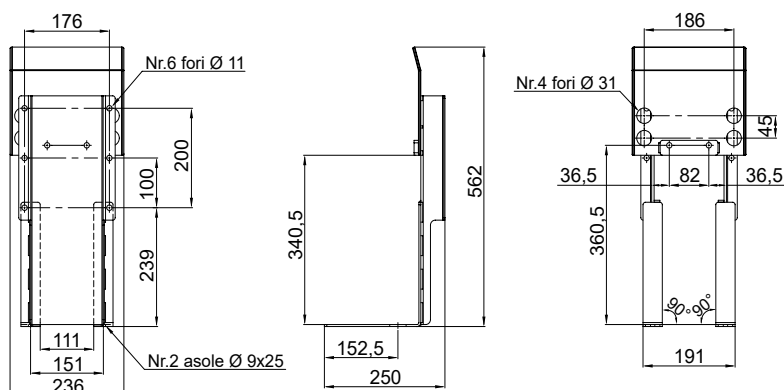
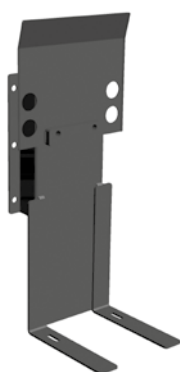

### GAMMA DISPONIBILE

DESCRIZIONE	CODICE COMPONENTE	PESO (kg)
SUPPORTO PER SERBATOIO SERIE COMPACT 10 Lt.	2300PS0054B0	3,3
SUPPORTO PER SERBATOIO SERIE COMPACT 20 Lt.	2300PS05900A	4,4

Note: 1) Sono supporti realizzati in Acciaio S235JR UNI EN 10027.

2) **Attenzione!** Questi supporti **NON** sono utilizzati per il montaggio su centraline dotate di corpi centrali HOC e HOR.

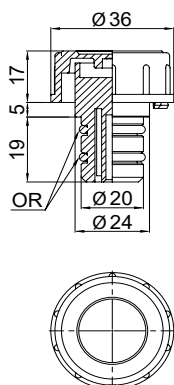

### Tappo di sfiato a pressione

#### Codice componente

39G57B000C0C

Non disponibile per serbatoi serie compact.

Peso: 0,02 Kg

### CARATTERISTICHE PRINCIPALI

Materiale	Poliamide 66
Massima temperatura d'esercizio	100 °C
Guarnizioni	NBR 70 Shore
Grado di filtraggio indicativo	30 µ
Taratura molla	0,20 ÷ 0,25 bar
Portata d'aria	200 l/min

La portata d'aria è misurata con una pressione immessa di 50 mbar



### Protezione in plastica

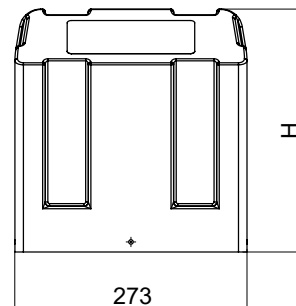
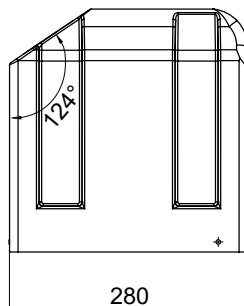

### GAMMA DISPONIBILE

DESCRIZIONE	CODICE COMPONENTE	H (mm)	PESO (kg)
PROTEZIONE IN PLASTICA PER SERBATOIO SERIE COMPACT 10 Lt.	56ZP3070010C	290	1,2
PROTEZIONE IN PLASTICA PER SERBATOIO SERIE COMPACT 20 Lt.	56ZP3070020C	356	1,4

Disponibili esclusivamente per serbatoi serie compact.

**SERBATOIO 3 Lt.**

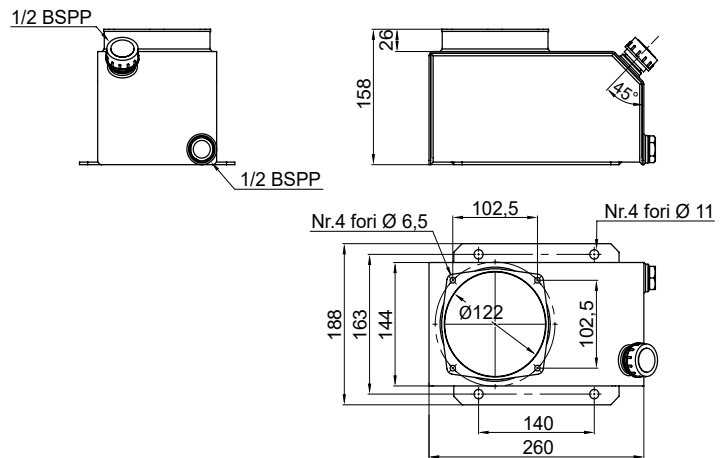

**SERBATOIO 7 Lt.**

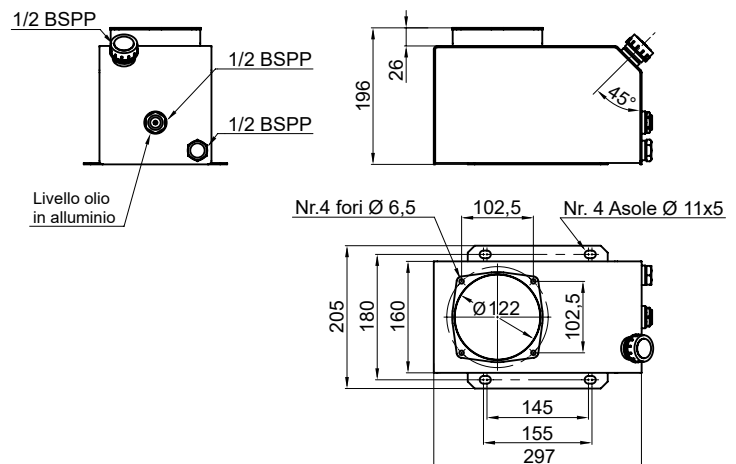

**CARATTERISTICHE PRINCIPALI**

<b>Materiale</b>	Fe 360B
<b>Fluido</b>	Olio minerale ISO 6743-4 (DIN 51524)
<b>Temperatura di impiego</b>	-15 / +80 °C
<b>Coppia di serraggio raccomandata</b>	5 Nm (per tappi 1/2 BSPP) 10 Nm (per viti di fissaggio M6)
<b>Viscosità consigliata olio idraulico</b>	32 ÷ 68 cSt

**GAMMA DISPONIBILE**

DESCRIZIONE	CODICE COMPONENTE	CODICE PARLANTE	PESO (kg)
3 Lt. quadro montaggio verticale	23005010190H	G3	3,2
7 Lt. quadro montaggio verticale	23005007190H	G7	4,2

- Note:
- 1) Il kit tubetti, il kit di fissaggio, il filtro di aspirazione standard, tappi di riempimento e scarico e l'indicatore livello olio in alluminio (esclusivamente per il serbatoio 7 Lt.) sono inclusi quando viene indicato il serbatoio nel codice parlante.
  - 2) Quando vengono ordinati componenti sciolti, sono inclusi solamente i tappi di riempimento e scarico e l'indicatore livello olio (se presente).
  - 3) **Attenzione!** Questi serbatoi **NON** vengono impiegati per il montaggio sui corpi centrali HOC e HOR.
  - 4) Per serbatoi non a catalogo rivolgersi a ufficio commerciale Hydroven.

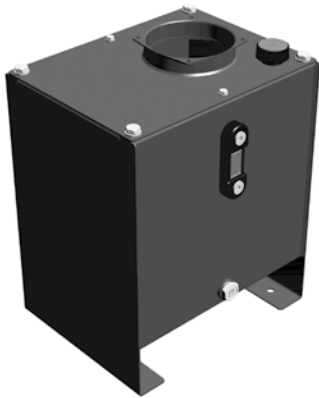

## CARATTERISTICHE PRINCIPALI

Materiale	Fe 360B
Fluido	Olio Minerale ISO 6743-4 (DIN 51524)
Temperatura di impiego	-15 / +80 °C
Coppia di serraggio raccomandata	5 Nm (per tappi 1/2 BSPP & 3/4 BSPP) 10 Nm (per viti di fissaggio M6)
Viscosità consigliata olio idraulico	32 ÷ 68 cSt
Verniciatura	Polveri RAL 9005

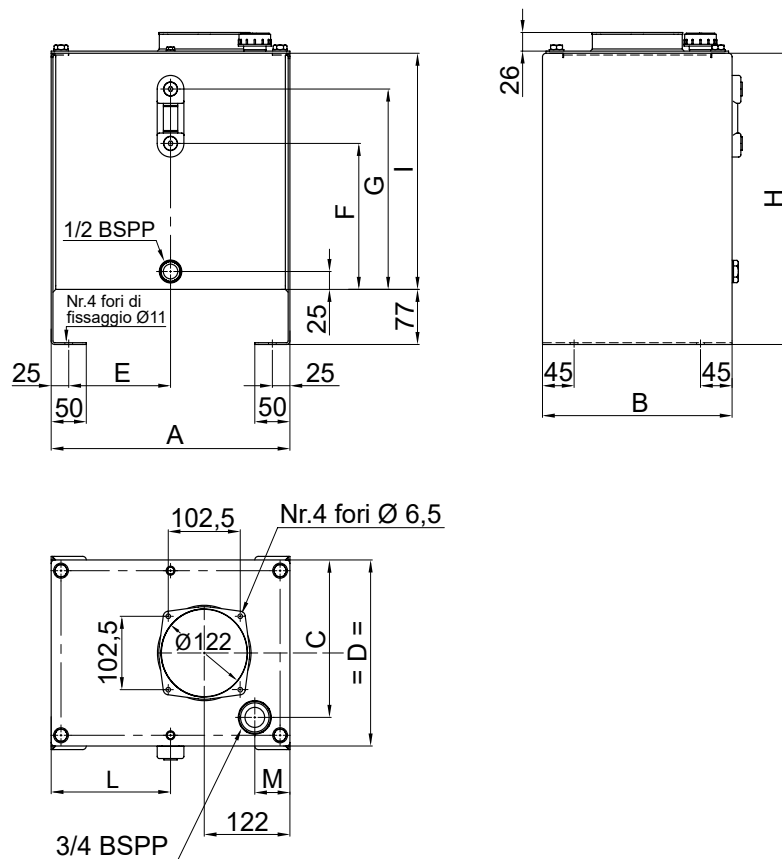

## GAMMA DISPONIBILE

DESCRIZIONE	CODICE COMPONENTE	CODICE PARLANTE	A (mm)	B (mm)	C (mm)	D (mm)	E (mm)	F (mm)	G (mm)	H (mm)	I (mm)	L (mm)	M (mm)	PESO (kg)
20 Lt. quadro montaggio vert.	5622SQUARE20	S20	340	270	220	130	145	89	165	287	215	170	50	11
30 Lt. quadro montaggio vert.	5622SQUARE30	S30	340	270	220	130	145	204	280	407	330	170	50	14
45 Lt. quadro montaggio vert.	5622SQUARE45	S45	540	320	276	155	245	143	219	346	269	270	60	19
60 Lt. quadro montaggio vert.	5622SQUARE60	S60	540	320	276	155	245	234	310	437	360	270	60	22

Note: 1) Il kit tubetti, il kit di fissaggio, il filtro di aspirazione standard, i tappi di riempimento e scarico e l'indicatore livello olio verticale sono inclusi quando viene indicato il serbatoio nel codice parlante.

2) Quando vengono ordinati componenti sciolti, sono inclusi solamente i tappi di riempimento e scarico e l'indicatore livello olio.

3) **Attenzione!** Questi serbatoi **NON** vengono impiegati per il montaggio sui corpi centrali H0C e H0R.

4) Per serbatoi non a catalogo rivolgersi a ufficio commerciale Hydroven.





## CARATTERISTICHE PRINCIPALI

<b>Materiale</b>	Lega di alluminio pressofusa (serbatoio) Lamiera di acciaio (coperchio)
<b>Fluido</b>	Olio Minerale ISO 6743-4 (DIN 51524)
<b>Temperatura di impiego</b>	-15 / +80 °C
<b>Coppia di serraggio raccomandata</b>	5 Nm (per tappi 1/2 BSPP, 1/4 BSPP, 3/4 BSPP & 3/8 BSPP) 10 Nm (per viti di fissaggio M6)
<b>Viscosità consigliata olio idraulico</b>	32 ÷ 68 cSt
<b>Verniciatura</b>	Polveri RAL 9005 (solo coperchio)
<b>Peso</b>	1,7 kg (3 Lt.); 3,3 kg (6 Lt.); 4,9 kg (10 Lt.); 8,2 kg (16 Lt.); 14,4 kg (25 Lt.)

**Serbatoi  
3,0 / 6,0 / 10 Lt.**



**Serbatoi  
16 / 25 Lt.**

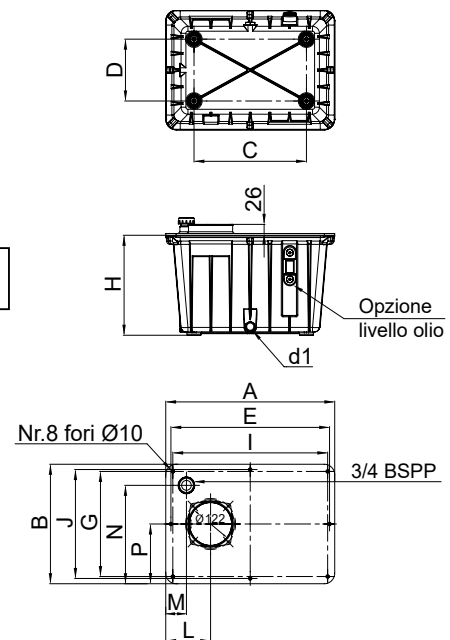

## GAMMA DISPONIBILE

DESCRIZIONE	CODICE COMPONENTE	CODICE PARLANTE	A (mm)	B (mm)	C (mm)	D (mm)	E (mm)	F (mm)	G (mm)	H (mm)	I (mm)	L (mm)	M (mm)	N (mm)	P (mm)	J (mm)	d1
3 Lt. quadro montag. vert. (con livello olio)	562260CP300N (562260CP300P)	H3 (H3L)	220	160	165	105	208	110	148	150	/	140	35	120	80	/	1/4" BSPP
6 Lt. quadro montag. vert. (con livello olio)	56226061LG1N (56226061LG1P)	H6 (H6L)	280	200	210	130	268	140	188	176	/	140	40	160	100	/	1/4" BSPP
10 Lt. quadro montag. vert. (con livello olio)	56221A01C00N (56221A01C00P)	H10 (H10L)	340	247	250	170	325	160	232	220	/	120	40	210	123,5	/	3/8" BSPP
16 Lt. quadro montag. vert. (con livello olio)	56226161001N (56226161001P)	H16 (H16L)	368	290	270	192	350	/	272	245	350	130	50	240	145	/	1/2" BSPP
25 Lt. quadro montag. vert. (con livello olio)	562260CP250N (562260CP250P)	H25 (H25L)	490	340	326	176	460	/	299	284,5	449	130	60	280	170	310	1/2" BSPP

Note: 1) Il kit tubetti, il kit di fissaggio, il filtro di aspirazione standard, i tappi di riempimento e scarico e l'indicatore livello olio verticale (quando richiesto) sono inclusi quando viene indicato il serbatoio nel codice parlante. Quando vengono ordinati componenti sciolti, sono inclusi solamente i tappi di riempimento e scarico e l'indicatore livello olio (se presente).

2) La capacità nominale di 3, 6, 10, 16 o 25 Lt. corrisponde ai 3/4 della capacità totale del serbatoio. Per serbatoi non a catalogo rivolgersi a ufficio commerciale Hydroven.

3) **Attenzione!** Questi serbatoi **NON** vengono impiegati per il montaggio sui corpi centrali H0C e H0R (eccezione fatta per il serbatoio da 3 Lt.).

## SUPPORTO IN LAMIERA H.28

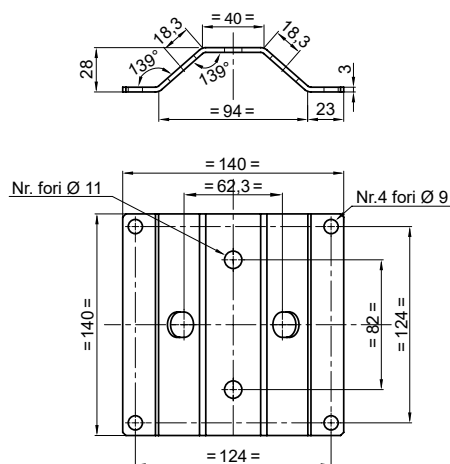

## SUPPORTO IN LAMIERA H.38

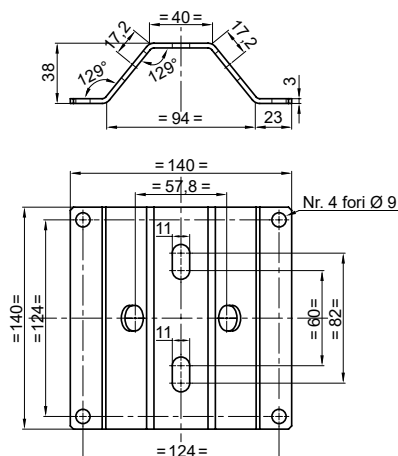
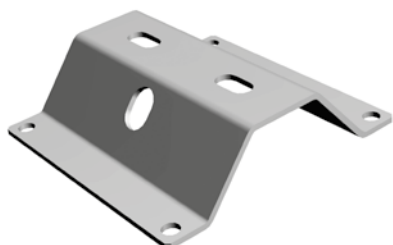

### GAMMA DISPONIBILE

DESCRIZIONE	CODICE COMPONENTE	CODICE PARLANTE	PESO (kg)
SUPPORTO IN LAMIERA H.28	5623512400BA	S1	0,5
SUPPORTO IN LAMIERA H.38	56235124000A	S2	0,5

**NOTA** : I serbatoi possono essere ordinati con il supporto aggiungendo "S1" o "S2" alla fine del relativo codice parlante (es. D23V\_S2).

Note: 1) Sono supporti realizzati in Acciaio S235JR UNI EN 10027.

2) **Attenzione!** Questi supporti **NON** possono essere utilizzati per il montaggio su mini centraline dotate di serbatoi serie F a flange quadre o serbatoi quadrati.

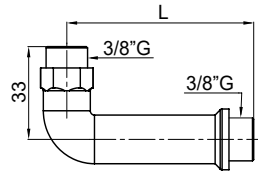

## Curva gomito a 90° M.M. 3/8" per aspirazione

### GAMMA DISPONIBILE

CODICE COMPONENTE	L (mm)
562311X5040P	40
562311X5050P	50
562311X5058P	58
562311X5068P	68
562311X5077P	77
562311X5089P	89

### CARATTERISTICHE PRINCIPALI

Temperatura di utilizzo	-10 / +80 °C
Peso	0,02 Kg

Sono utilizzate esclusivamente per serbatoi in ferro e in plastica a montaggio orizzontale.

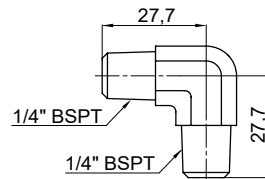

## Curva M. conico – M. conico 1/4"

### Codice componente

090F90008A14

Utilizzata nei serbatoi in ferro e in plastica a montaggio orizzontale montati sui corpi centrali HOC e HOR.

Peso: 0,05 Kg

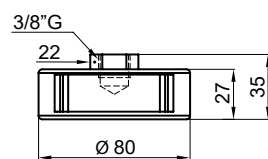

## Filtro aspirazione F. 3/8" d. 80

### Codice componente

56233A14HOCA

### CARATTERISTICHE PRINCIPALI

Superficie filtrante	100 cm <sup>2</sup>
Elemento filtrante	90µ Repts FeZn
Portata*	14 l/min
Peso	0,1 Kg

\* = portata rilevata con olio avente viscosità cinematica 30 cst, densità 0,86 Kg/dm<sup>3</sup> e p = 0,03 bar.

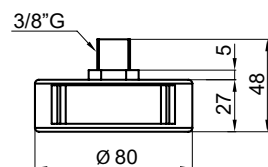

## Filtro aspirazione d.80 M. 3/8" att. eccentrico

### Codice componente

56233C14HACA

### CARATTERISTICHE PRINCIPALI

Superficie filtrante	100 cm <sup>2</sup>
Elemento filtrante	90µ Repts FeZn
Portata*	14 l/min
Peso	0,1 Kg

\* = portata rilevata con olio avente viscosità cinematica 30 cst, densità 0,86 Kg/dm<sup>3</sup> e p = 0,03 bar.

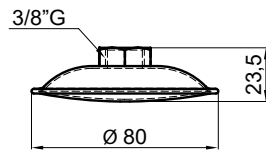

**Filtro aspirazione a fungo F. 3/8" elem. filtrante piano d.80**

**Codice componente**

56233D14H0CA

### CARATTERISTICHE PRINCIPALI

Superficie filtrante	65 cm <sup>2</sup>
Elemento filtrante	90µ Repts FeZn
Portata*	12 l/min
Peso	0,05 Kg

\* = portata rilevata con olio avente viscosità cinematica 30 cst, densità 0,86 Kg/dm<sup>3</sup> e p = 0,03 bar.

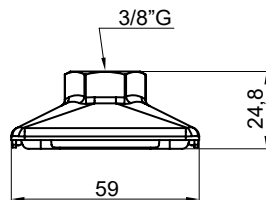
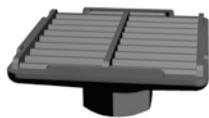

**Filtro aspirazione std F. 3/8" in PP 59x59**

**Codice componente**

56233D14D0MP

### CARATTERISTICHE PRINCIPALI

Materiale rete	Inox
Grado di filtraggio	180µ
Portata	15 l/min
Peso	0,03 Kg

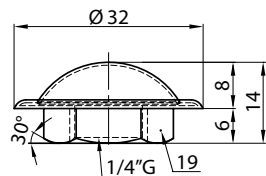
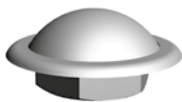

**Filtro aspirazione a fungo F. 1/4" d.32**

**Codice componente**

56233D14C0EC

### CARATTERISTICHE PRINCIPALI

Superficie filtrante	6 cm <sup>2</sup>
Elemento filtrante	90µ Repts FeZn
Portata	10 l/min
Peso	0,04 Kg

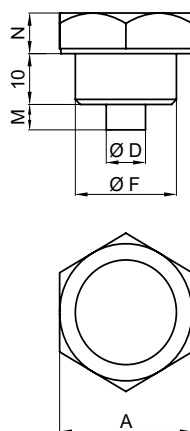

**Tappo magnetico di scarico con guarnizione in fibra**

### GAMMA DISPONIBILE

CODICE COMPONENTE	A (mm)	F	D (mm)	M (mm)	N (mm)	PESO (kg)
39P32C000C0G	22	3/8" G	8	7	7	0,01
39P32D000C0G	27	1/2" G	10	7	8	0,01
39P32E000C0G	34	3/4" G	13	7	8	0,02

Sono utilizzati unicamente per serbatoi in acciaio e serbatoi serie square

Note: 1) Normalmente vengono utilizzati filtri in aspirazione in plastica 59x59; su richiesta possono essere sostituiti con filtri in aspirazione in ferro (consigliati per serbatoi di elevato volume).  
 2) Per serbatoi in ferro da 1 Lt. (montaggio orizzontale) e serbatoi in plastica da 1,5 Lt. (montaggio orizzontale) va utilizzato il filtro aspirazione m. att. eccentr. (cod. 56233C14HACA).  
 3) Generalmente il filtro aspiraz. f. a fungo D.32 (cod. 56233D14C0EC) viene utilizzato esclusivamente per tutti i serbatoi assemblati con i corpi centrali H0R e H0C, mentre tutte le altre tipologie di filtro vengono utilizzate per tutti i serbatoi assemblati con i corpi centrali H00, H0A, H0B e H01.

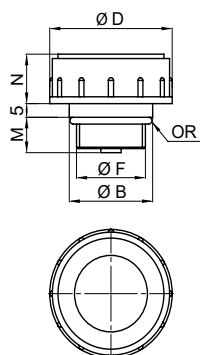

## Tappo di riempimento

### GAMMA DISPONIBILE

CODICE COMPONENTE	D (mm)	F	B (mm)	M (mm)	N (mm)	PESO (kg)
39G52C000C0C	36	3/8" G	23	11	17	0,03
39G52D000C0C	41	1/2" G	28	12	18	0,03
39G52E000C0C	47	3/4" G	33	12	17	0,03
39G52F000C0C	52	1" G	38	12	20	0,03

### CARATTERISTICHE PRINCIPALI

<b>Temperatura massima di utilizzo</b>	-25 / +100 °C
<b>Portata d'aria</b>	200 l/min (tappo 3/8"); 250 l/min (tappo 1/2"); 520 l/min (tappo 3/4"); 400 l/min (tappo 1")

La portata d'aria è misurata con una pressione immessa di 50 mbar.  
Vengono assemblati su tutti i serbatoi eccetto quelli in plastica standard (serie compact esclusa).

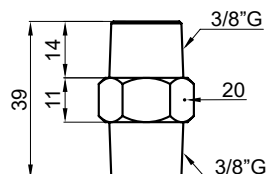

## Nipplo M.M. da 3/8" zincato

### Codice componente

74C80030000A

Sono utilizzati nei serbatoi in ferro e in plastica a montaggio verticale e nei serbatoi serie compact montati sui corpi centrali H00, HOA, H0B e H01.

Peso: 0,06 Kg

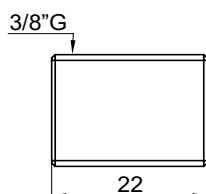

## Nipples sempl. 3/8" c.b. zincato

### Codice componente

74F31030000A

Sono utilizzati nei serbatoi a montaggio orizzontale montati sui corpi centrali H00, HOA, H0B e H01.

Peso: 0,03 Kg

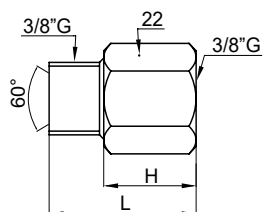

## Prolunga M.F. 3/8"

### GAMMA DISPONIBILE

CODICE COMPONENTE	L (mm)	PESO (kg)
090P70GC0038	22	0,063
090P70GD0038	26	0,074
090P70B00038	40	0,109

Sono utilizzate unicamente per serbatoi in ferro e in plastica a montaggio orizzontale e per serbatoi serie compact, tutti assemblati sui corpi centrali H00, HOA, H0B e H01.  
È necessaria l'aggiunta di una rondella in rame da 3/8" (cod. 71K12118000T).

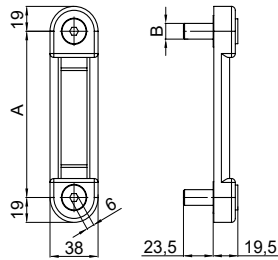

## Indicatore di livello olio verticale

### GAMMA DISPONIBILE

CODICE COMPONENTE	A (mm)	B (mm)	PESO (kg)
14BHB1076A3E	76	M10	0,13
14BHB2127A3E	127	M12	0,18

### CARATTERISTICHE PRINCIPALI

Temperatura di utilizzo	-25 / +100 °C
Coppia di serraggio viti	10 Nm

Spia di livello in poliammide, disponibile per applicazioni sia fisse che mobili, i materiali costruttivi impiegati consentono la garanzia di utilizzo con variazioni di temperatura elevate e la compatibilità con tutti i fluidi idraulici.

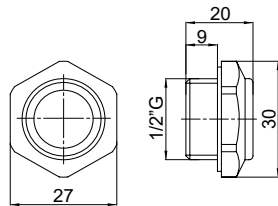
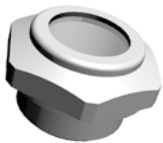

Peso: 0,01 Kg

## Indicatore di livello olio in alluminio e plastica

### Codice componente

14DDD0103D0G

### CARATTERISTICHE PRINCIPALI

Temperatura di utilizzo	-10 / +80 °C
Coppia di serraggio	15 Nm
Pressione massima	5 bar

Spia di livello in lega di alluminio, adatto a svariate applicazioni industriali purchè a basse pressioni. La spia di livello ha un visore in plastica ultra trasparente e resistente, sviluppata per essere compatibile con la maggior parte degli olii industriali.

Note: 1) Gli indicatori di livello olio sono disponibili per serbatoi in ferro, serbatoi serie square, serbatoi in acciaio e serbatoi in alluminio.

2) Sono tutti dotati di guarnizioni NBR.

3) Non vengono mai montati su serbatoi assemblati con is corpi centrali HOC e HOR.



## Kit di fissaggio serbatoi

### GAMMA DISPONIBILE

DESCRIZIONE	CODICE COMPONENTE	PESO (kg)
KIT FISSAGGIO SERBATOIO IN METALLO PER CORPI H00-H0A-H0B	56325132003A	0,08
KIT FISSAGGIO SERBATOIO IN METALLO PER CORPO H01	56325132003C	0,09
KIT FISSAGGIO SERBATOIO IN METALLO PER CORPI H0C E H0R	56125132003A	0,06
KIT FISSAGGIO SERBATOIO IN PLASTICA PER CORPI H00-H0A-H0B	56325132002A	0,14
KIT FISSAGGIO SERBATOIO IN PLASTICA PER CORPO H01	56325132002C	0,15
KIT FISSAGGIO SERBATOIO IN PLASTICA PER CORPI H0C E H0R	56125132002A	0,12

Note: 1) I kit di fissaggio per serbatoi in metallo comprendono viti e dadi, eccezione fatta per i serbatoi serie compact e serbatoi serie F con flangia quadra che necessitano solamente delle viti (M6x35 per i corpi H00-H0A-H0B, M6x40 per il corpo H01) poichè non dispongono del collare.

2) I kit di fissaggio per serbatoi in plastica comprendono invece dadi (o rondelle), viti, staffette e fascetta serratubo.

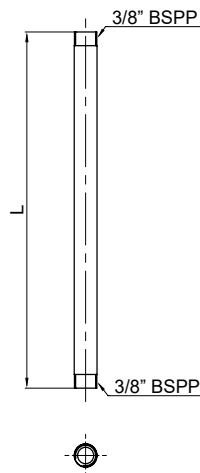

## Tubi di aspirazione 3/8 BSPP

### GAMMA DISPONIBILE

CODICE COMPONENTE	L (mm)	PESO (kg)
2300PT03090C	90	0,01
2300PT00990C	170	0,01
2300PT01250C	260	0,02
2300PT00520C	360	0,02

Note: Tubi per il **montaggio verticale** dei serbatoi, forniti con lunghezze standard riportate in tabella; misure da realizzare successivamente in opera da parte del cliente.

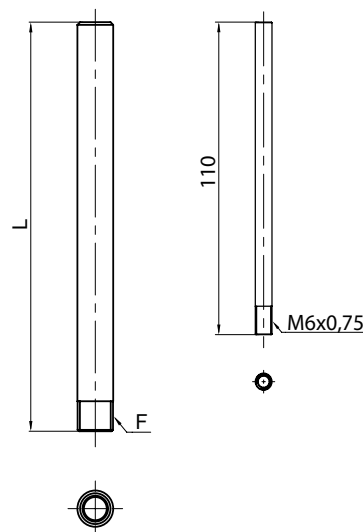

## Tubi di scarico

### GAMMA DISPONIBILE

CODICE COMPONENTE	F	L (mm)	PESO (kg)
1201PA00088R	1/4 BSPP	150	0,02
1201PA00103R	M12x1,5	150	0,02
1201PA00088T	1/4 BSPP	460	0,05
1201PA00103T	M12x1,5	460	0,05
2300PT00860C	M6x0,75	110	0,02

Note: Tubi per il **montaggio verticale** dei serbatoi, forniti con lunghezze standard riportate in tabella; misure da realizzare successivamente in opera da parte del cliente.

Tubo **2300PT00860C** utilizzato unicamente per corpi tipo H0C e H0R.

Note: **Attenzione!** I kit di aspirazione per il montaggio orizzontale dei serbatoi in metallo e in plastica vengono forniti sciolti su richiesta a ufficio commerciale Hydroven.

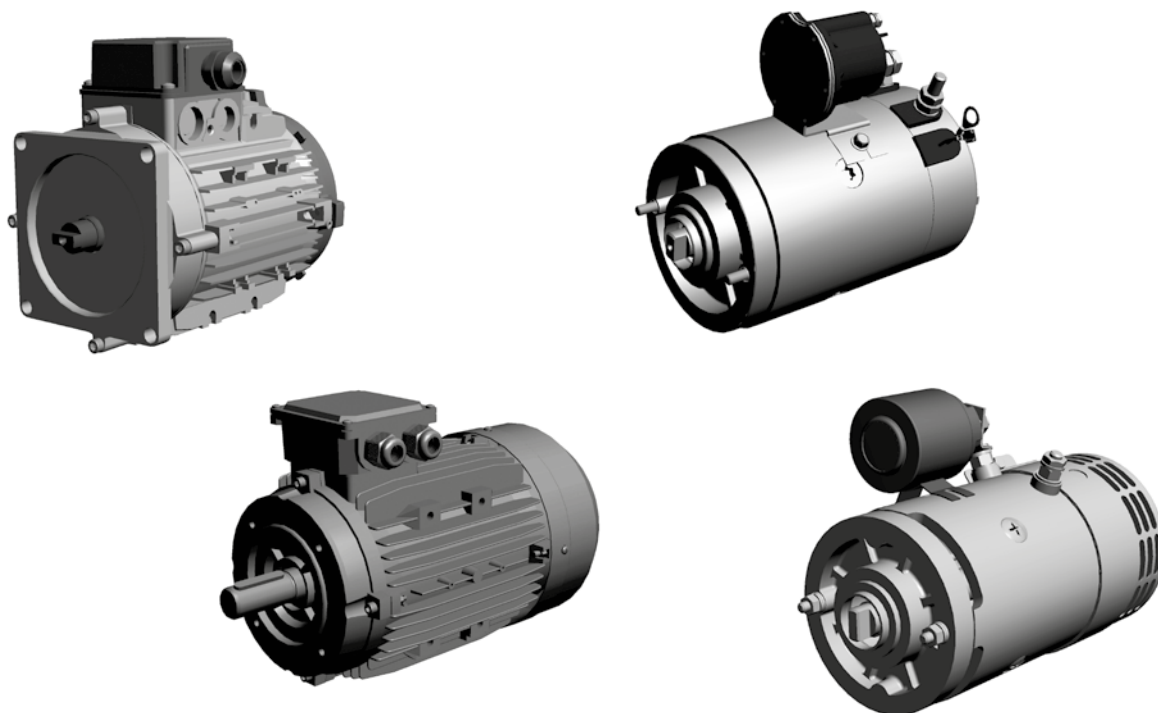

I motori in corrente continua Hydroven vengono solitamente utilizzati per applicazioni ad uso intermittente; è quindi importante conoscere la portata in l/min, la pressione di esercizio ed il carico di utilizzo (duty-cycle). Basterà quindi seguire le indicazioni riportate nella tabella riassuntiva, posta a fine sezione, per selezionare la combinazione pompa/motore adatta.

I motori in corrente alternata sono progettati specificamente per l'utilizzo su centrali oleodinamiche, con uso tipicamente intermittente. Hanno inoltre elevata potenza, peso e costi ridotti.

È molto importante rispettare le tolleranze di montaggio del semi-giunto lato motore come da relative tabelle tecniche, preferibilmente utilizzando gli accoppiamenti proposti in questa sezione. In caso contrario si causa il malfunzionamento della mini centralina, maggiori assorbimenti e inaspettati giochi meccanici che possono portare alla possibile rottura dell'albero della pompa.

I motori monofase hanno una ridotta coppia di spunto dovuta alle loro caratteristiche intrinseche di progettazione. La coppia di spunto sotto carico si riduce fino al 30–40% della coppia nominale a piena potenza. Quando vengono progettati sistemi in cui un motore monofase debba partire sotto carico, occorre effettuare un test preliminare sul campo o avvalersi del nostro servizio tecnico.

Infine, i motori in corrente continua con flangia quadra sono sviluppati specificamente per mini centraline con potenze da 0,37 a 3 Kw, monofase o trifase, 2 o 4 poli. Per ridurre gli ingombri e ottimizzare i costi, i nostri motori AC vengono flangiati direttamente sul corpo centrale H01 e accoppiati con un unico giunto valido per tutte le dimensioni e potenze (fatta eccezione per cassa 71 che necessita di un giunto specifico). Questo genere di motori è stato progettato per offrire un'elevata densità di potenza e coppia di spunto. Vengono impiegati per uso intermittente (S3 30%), caso tipico delle applicazioni di mini centraline. In situazioni di emergenza possono essere usati continuativamente al 70% della loro potenza nominale. È importante che i motori monofase non funzionino senza carico per un lungo periodo, in modo da evitare surriscaldamenti. In alternativa vengono impiegati motori con flangia quadra dotati di ventilazione (S3 75%). Per ogni dubbio, o per lo sviluppo di un motore specifico per la vostra applicazione, si consiglia di contattare il nostro ufficio commerciale.



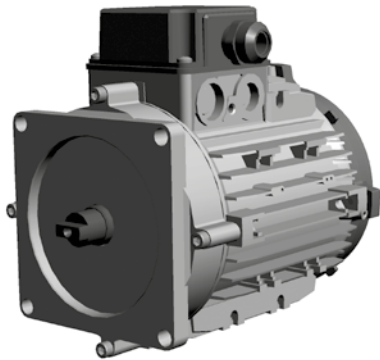

Questi motori sono ingegnerizzati e prodotti specificatamente per le nostre mini centraline. Caratterizzati da una elevata densità di potenza, prevedono la connessione diretta al corpo centrale della centralina.

Sono disponibili nella versione monofase o trifase, in cassa 71, 80 e 90, con flangia quadra e albero a penna.

Altre potenze e/o esecuzioni speciali sono disponibili su richiesta. I motori standard sono per uso intermittente: **S3 30%** rappresenta un tipico ciclo di lavoro composto da massimo 6 scambi on-off in un'ora con il motore ON per 3min e OFF per 7min. Questi motori possono essere usati in situazioni di emergenza anche in uso continuo ad una potenza ridotta (30% in meno del valore nominale S3).

**CASSA 71**

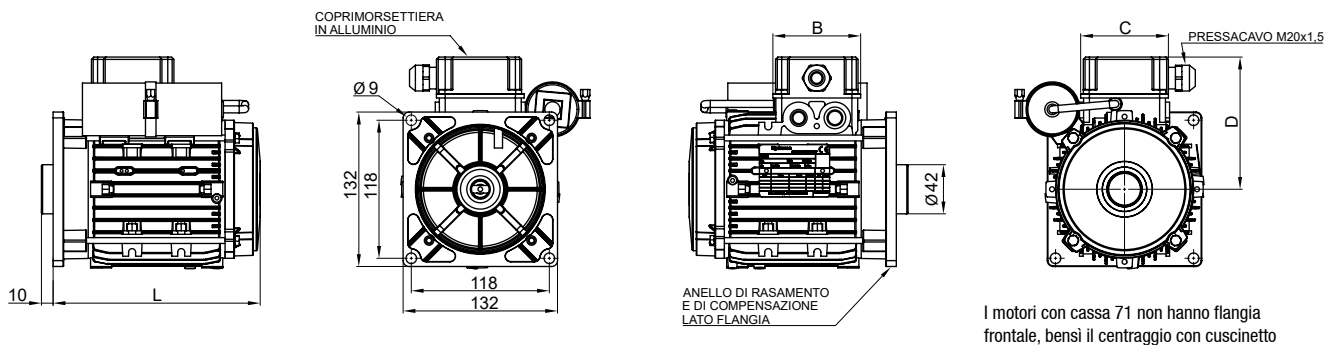

**CASSA 80/90S/90L**

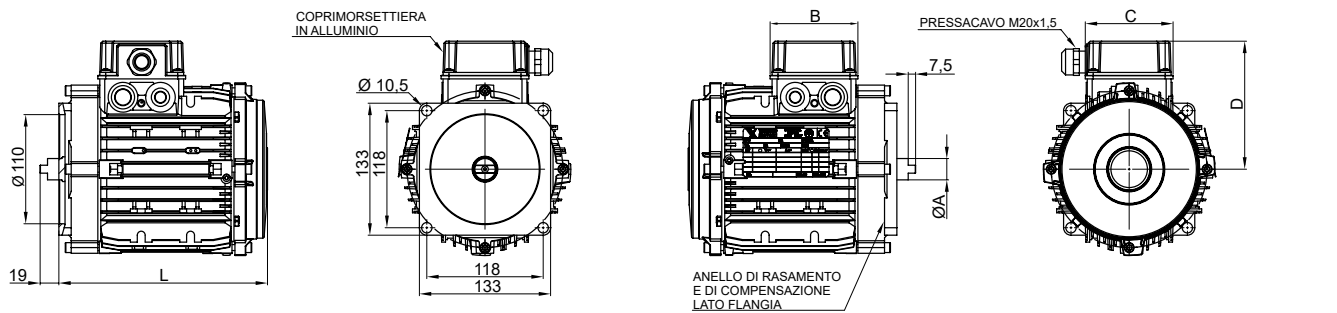

**CARATTERISTICHE PRINCIPALI**

Grado di protezione	IP54
Classe di isolamento	F
Utilizzo	S3 = uso intermittente
Coprimorsettiera	In alluminio
Pressocavi (quantità)	Uno

**CODICE PARLANTE**

<b>Q</b>	Motore B14 AC con flangia quadra
<b>0,37</b>	Potenza [kW]
<b>AC</b>	Corrente alternata
<b>T</b>	Fasi T = Trifase M = Monofase
<b>2</b>	Poli 2 = due poli 4 = quattro poli

**Giunto per motori cassa 71**

Lato pompa gr.1 cod. **56242FA01000**  
Peso: 0,055 Kg

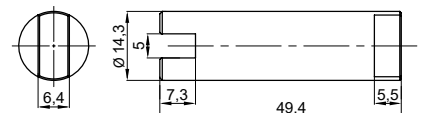

**Giunto per motori cassa 80/90S/90L**

Lato pompa gr.1 cod. **1201PG01340A**  
Peso: 0,083 Kg

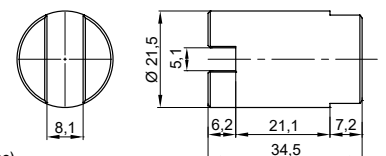

Note: 1) Il giunto è già incluso quando viene specificato un motore a flangia quadra nel codice parlante; quando si ordinano motori sfusi, il giunto non è incluso e deve essere ordinato a parte.

2) **Attenzione!** I motori AC a flangia quadra vengono applicati **ESCLUSIVAMENTE** ai corpi centrali H01.

3) Motori con rapporti di intermittenza 10%, 15% o 20% sono disponibili su richiesta a Ufficio Commerciale Hydroven Srl.

4) I motori monofase hanno un coprimorsettiera differente rispetto ai motori trifase, oppure hanno il condensatore esterno (come a disegno).

## GAMMA DISPONIBILE

## Motori AC Trifase 230/400V 50Hz B14 2 poli – Non ventilati

CODICE COMPONENTE	POTENZA MASSIMA (kW)	SERVIZIO	GIRI/MIN	CASSA	ØA	B	C	D	L	PESO (kg)
42308215A20G	0,37	S3 = 30%	2800	71	-	75	75	113	177	5,6
42308215B20G	0,55	S3 = 30%	2810	71	-	75	75	113	177	6
42308215B21H	0,75	S3 = 30%	2870	80	19,5	89	89	124,5	204,5	8
42308215C20H	1,1	S3 = 30%	2830	80	19,5	89	89	124,5	204,5	8,5
42308215D20H	1,5	S3 = 30%	2830	80	19,5	89	89	124,5	204,5	9,2
42308215C22H	2,2	S3 = 30%	2800	80	19,5	89	89	124,5	204,5	10
42308215F22H	3,0	S3 = 30%	2850	90L	21,5	92	92	128	235,5	13,8

## Motori AC Trifase 230/400V 50Hz B14 4 poli – Non ventilati

CODICE COMPONENTE	POTENZA MASSIMA (kW)	SERVIZIO	GIRI/MIN	CASSA	ØA	B	C	D	L	PESO (kg)
42308415A21G	0,37	S3 = 30%	1370	71	-	75	75	113	177	6,4
42308415A21H	0,55	S3 = 30%	1400	71	-	75	75	113	177	6,4
42308415B20H	0,75	S3 = 30%	1410	80	19,5	89	89	124,5	204,5	9,4
42308415C21G	1,1	S3 = 30%	1390	80	19,5	89	89	124,5	204,5	10
42308415D21H	1,5	S3 = 30%	1410	80	19,5	89	89	124,5	204,5	10,4
42308415E22H	2,2	S3 = 30%	1400	90S	21,5	92	89	129	211,5	12,6
42308415H22H	3,0	S3 = 30%	1390	90L	21,5	92	92	128	235,5	13,4

## Motori AC Monofase 230V 50Hz B14 2 poli – Non ventilati

CODICE COMPONENTE	POTENZA MASSIMA (kW)	SERVIZIO	GIRI/MIN	CASSA	ØA	B	C	D	L	PESO (kg)
42207210A11V	0,37	S3 = 30%	2740	71	-	75	75	113	177	5,7
42207210B11V	0,55	S3 = 30%	2740	71	-	75	75	113	177	6
42207210B13V	0,75	S3 = 30%	2750	80	19,5	89	89	124,5	204,5	9
42207210D12V	1,1	S3 = 30%	2820	80	19,5	89	89	124,5	204,5	11
42207210E10V	1,5	S3 = 30%	2820	90L	21,5	92	92	128	235,5	12,8
42207210F10V	2,2	S3 = 30%	2800	90L	21,5	92	92	128	235,5	16,4
42207210G11V	3,0	S3 = 30%	2740	90L	21,5	92	92	128	235,5	17

## Motori AC Monofase 230V 50Hz B14 4 poli – Non ventilati

CODICE COMPONENTE	POTENZA MASSIMA (kW)	SERVIZIO	GIRI/MIN	CASSA	ØA	B	C	D	L	PESO (kg)
42207410A11V	0,37	S3 = 30%	1320	71	-	75	75	113	177	6,7
42207410B12V	0,55	S3 = 30%	1320	71	-	75	75	113	177	7,4
42207410B25V	0,75	S3 = 30%	1410	80	19,5	89	89	124,5	204,5	10,2
42207410D14V	1,1	S3 = 30%	1370	90S	21,5	92	89	129	211,5	13
42207410E10V	1,5	S3 = 30%	1360	90L	21,5	92	92	128	235,5	14,8
42207410F11V	2,2	S3 = 30%	1340	90L	21,5	92	92	128	235,5	15,8
42207410G12V	3,0	S3 = 30%	1320	90L	21,5	92	92	128	235,5	16,8

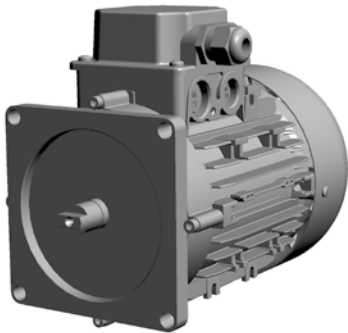

Questi motori sono ingegnerizzati e prodotti specificatamente per le nostre mini centraline. Caratterizzati da una elevata densità di potenza, prevedono la connessione diretta al corpo centrale della centralina.

Sono dotati di ventilazione e disponibili nella versione monofase o trifase, in cassa 71, 80 e 90, con flangia quadra e albero a penna.

Altre potenze e/o esecuzioni speciali sono disponibili su richiesta. I motori standard sono per uso quasi intermittente: **S3 75%** rappresenta un tipico ciclo di lavoro composto da massimo 6 scambi on-off in un'ora con il motore ON per 7,5min e OFF per 2,5min.

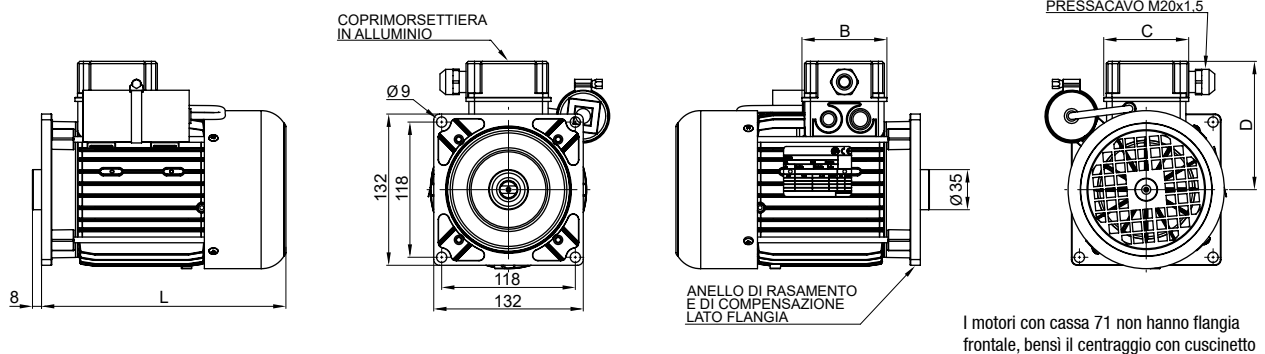
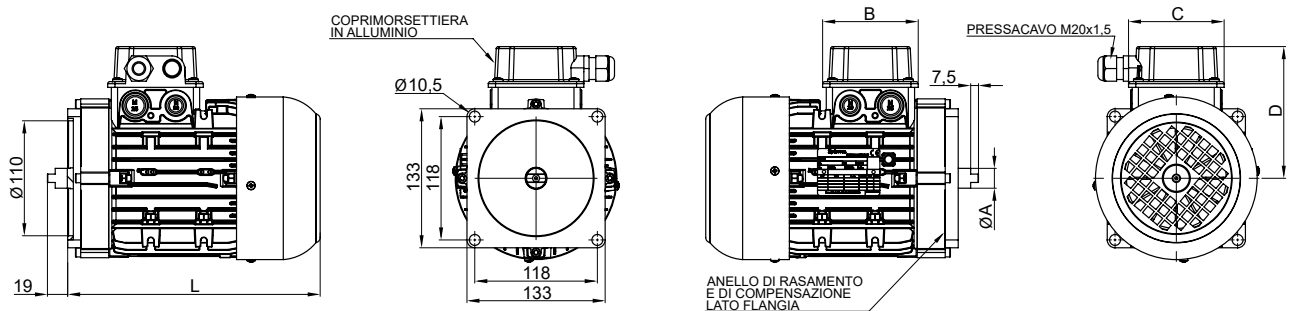
**CASSA 71****CASSA 80/90S/90L****CARATTERISTICHE PRINCIPALI**

Grado di protezione	IP54
Classe di isolamento	F
Utilizzo	S3 = uso intermittente
Coprimorsettiera	In alluminio
Pressocavi (quantità)	Uno

**CODICE PARLANTE**

<b>V</b>	Motore B14 AC con flangia quadra ventilato	
<b>0,37</b>	Potenza [kW]	
<b>AC</b>	Corrente alternata	
<b>T</b>	Fasi	T = Trifase M = Monofase
<b>2</b>	Poli	2 = due poli 4 = quattro poli

**Giunto per motori cassa 71**Lato pompa gr.1 cod. **56242FA01000**

Peso: 0,055 Kg

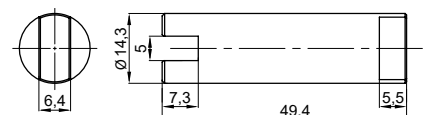
**Giunto per motori cassa 80/90S/90L**Lato pompa gr.1 cod. **1201PG01340A**

Peso: 0,083 Kg

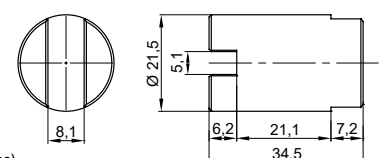

Note: 1) Il giunto è già incluso quando viene specificato un motore a flangia quadra nel codice parlante; quando si ordinano motori sfusi, il giunto non è incluso e deve essere ordinato a parte.

2) **Attenzione!** I motori AC a flangia quadra vengono applicati **ESCLUSIVAMENTE** ai corpi centrali H01.

3) Motori S1 (Servizio continuo) disponibili su richiesta a Ufficio Commerciale Hydroven Srl.

4) I motori monofase hanno un coprimorsettiera differente rispetto ai motori trifase, oppure hanno il condensatore esterno (come a disegno).

## GAMMA DISPONIBILE

## Motori AC Trifase 230/400V 50Hz B14 2 poli – Ventilati

CODICE COMPONENTE	POTENZA MASSIMA (kW)	SERVIZIO	GIRI/MIN	CASSA	ØA	B	C	D	L	PESO (kg)
42308215B22G	0,75	S3 = 75%	2810	71	-	75	75	112	216	8
42308215C19G	1,1	S3 = 75%	2830	80	19	92	92	126	243	10,4
42308215D21G	1,5	S3 = 75%	2830	80	19	92	92	126	243	11
42308215E21G	2,2	S3 = 75%	2830	90L	21,5	92	92	129	283	14
42308215F21G	3,0	S3 = 75%	2850	90L	21,5	92	92	129	283	16,2

## Motori AC Trifase 230/400V 50Hz B14 4 poli – Ventilati

CODICE COMPONENTE	POTENZA MASSIMA (kW)	SERVIZIO	GIRI/MIN	CASSA	ØA	B	C	D	L	PESO (kg)
42308415A22G	0,55	S3 = 75%	1400	80	19	92	92	126	243	8,2
42308415B22G	0,75	S3 = 75%	1400	80	19	92	92	126	243	9,8
42308415C22G	1,1	S3 = 75%	1390	80	19	92	92	126	243	11
42308415D22G	1,5	S3 = 75%	1410	90L	21,5	92	92	129	283	13,8
42308415E23G	2,2	S3 = 75%	1410	90L	21,5	92	92	129	283	16
42308415D32H	3,0	S3 = 75%	1390	90L	21,5	92	92	129	283	17

## Motori AC Monofase 230V 50Hz B14 2 poli – Ventilati

CODICE COMPONENTE	POTENZA MASSIMA (kW)	SERVIZIO	GIRI/MIN	CASSA	ØA	B	C	D	L	PESO (kg)
42207210A12V	0,37	S3 = 75%	2780	71	-	75	75	112	216	6,2
42207210B10V	0,55	S3 = 75%	2780	71	-	75	75	112	216	7
42207210C11V	0,75	S3 = 75%	2750	80	19	92	92	126	243	9
42207210D11V	1,1	S3 = 75%	2820	80	19	92	92	126	243	11,6
42207210E14V	1,5	S3 = 75%	2820	90S	21,5	89	89	129	259	13,4
42207210F12V	2,2	S3 = 75%	2800	90L	21,5	92	92	129	283	16,4

## Motori AC Monofase 230V 50Hz B14 4 poli – Ventilati

CODICE COMPONENTE	POTENZA MASSIMA (kW)	SERVIZIO	GIRI/MIN	CASSA	ØA	B	C	D	L	PESO (kg)
42207410A12V	0,37	S3 = 75%	1370	71	-	75	75	112	216	6,3
42207410B11V	0,55	S3 = 75%	1410	80	19	92	92	126	243	8,8
42207410C11V	0,75	S3 = 75%	1410	80	19	92	92	126	243	10,4
42207410D11V	1,1	S3 = 75%	1380	90S	21,5	89	89	129	259	13
42207410E11V	1,5	S3 = 75%	1350	90L	21,5	92	92	129	283	15,2

**MOTORE AC B14 IE2 TRIFASE**

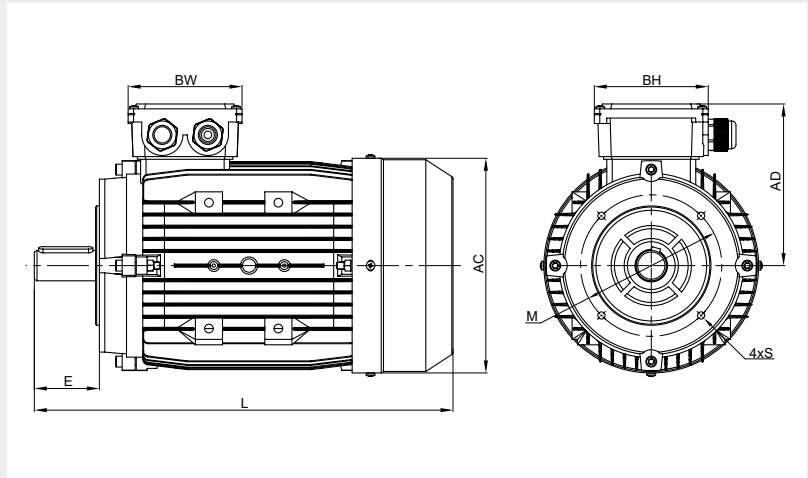

**MOTORE AC B14 6ML MONOFASE**

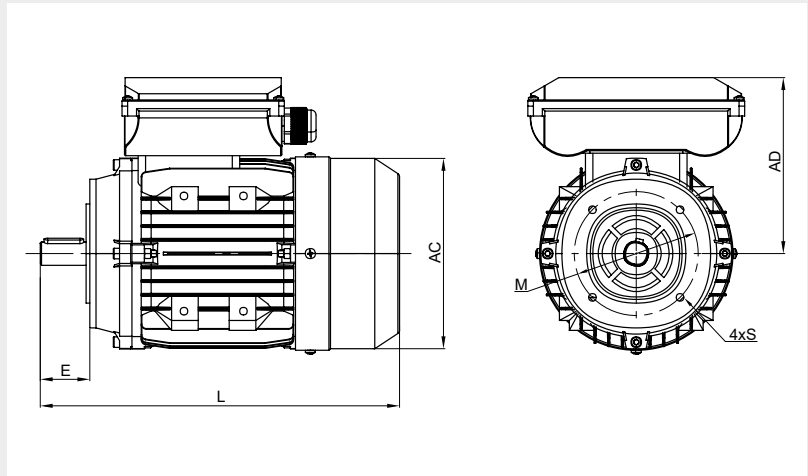

**CARATTERISTICHE PRINCIPALI**

<b>Grado di protezione</b>	IP56
<b>Classe di isolamento</b>	F
<b>Rotazione</b>	Bidirezionale
<b>Forma</b>	IM3601 (IM B14)

**CODICE PARLANTE**

<b>M</b>	<b>Motore B14 AC</b>	
<b>0,06</b>	<b>Potenza [kW]</b>	
<b>AC</b>	<b>Corrente alternata</b>	
<b>T</b>	<b>Fasi</b>	T = Trifase M = Monofase
<b>2</b>	<b>Poli</b>	2 = due poli 4 = quattro poli

Note: 1) Il kit di montaggio B14 è composto da:

- un semi-giunto sull'albero lato pompa per i corpi centrali H00, HOA, H0B e H01 (per i corpi centrali H0C e H0R non è presente);
- un semi-giunto sull'albero lato motore, che è differente per ogni dimensione di cassa e tipo di corpo centrale;
- una flangia di adattamento per adattarsi al corpo centrale, che è differente per ogni dimensione di cassa e tipo di corpo;
- viti e rondelle.

2) Il kit di montaggio è già incluso quando viene specificato un motore B14 nel codice parlante.

Quando vengono ordinati motori sfusi, il kit di montaggio non è incluso e deve essere ordinato separatamente.

3) Motori IE3 a richiesta, contattare Ufficio Commerciale Hydroven.

4) Disponibili su richiesta anche motori a normativa UL/CSA (per macchine in USA e Canada) e motori con certificazione Atex antideflagranti (progettati per eliminare il rischio di esplosione in aree e zone pericolose).

## GAMMA DISPONIBILE

## Motori AC Trifase 230/400V 50–60Hz B14 2 poli IE2

CODICE COMPONENTE	POTENZA MASSIMA (kW)	GIRI/MIN	CASSA	L – E	AC	AD	M	S	E	BH/BW	PER CORPO
42303210A10A	0,09	2670	56	175	120	97	65	M5	20	88	H0C; H0R
42303210A11A	0,12	2730	56	175	120	97	65	M5	20	88	H0C; H0R
42303210A21A	0,18	2710	63	192	130	105	75	M5	23	94	H0C; H0R H00; H0A; H0B
42303210A31A	0,25	2710	63	192	130	105	75	M5	23	94	H0C; H0R H00; H0A; H0B
42303210B11A	0,37	2730	71	225	145	112	85	M6	30	94	H0C; H0R; H00; H0A; H0B; H01
42303210B21A	0,55	2760	71	225	145	112	85	M6	30	94	H0C; H0R; H00; H0A; H0B; H01
42303210C1HA	0,75	2770	80	250	165	132	100	M6	40	105	H00; H0A; H0B; H01
42303210C2HA	1,1	2770	80	250	165	132	100	M6	40	105	H00; H0A; H0B; H01
42303210D1NA	1,5	2840	90S	260	185	140	115	M8	50	105	H00; H0A; H0B; H01
42303210D2HA	2,2	2840	90L	285	185	140	115	M8	50	105	H00; H0A; H0B; H01
42303210E1FG	3,0	2840	100	326	205	147	130	M8	60	105	H00; H0A; H0B; H01
42303210F1AA	4,0	2880	112	335	230	174	130	M8	60	112	H00; H0A; H0B; H01

## Motori AC Trifase 230/400V 50–60Hz B14 4 poli IE2

CODICE COMPONENTE	POTENZA MASSIMA (kW)	GIRI/MIN	CASSA	L – E	AC	AD	M	S	E	BH/BW	PER CORPO
42303410A01B	0,06	1320	56	175	120	97	65	M5	20	88	H0C; H0R
42303410A11A	0,09	1320	56	175	120	97	65	M5	20	88	H0C; H0R
42303410A13A	0,12	1350	63	192	130	105	75	M5	23	94	H0C; H0R H00; H0A; H0B
42303410A21A	0,18	1350	63	192	130	105	75	M5	23	94	H0C; H0R H00; H0A; H0B
42303410B11A	0,25	1350	71	225	145	112	85	M6	30	94	H0C; H0R; H00; H0A; H0B; H01
42303410B21A	0,37	1370	71	225	145	112	85	M6	30	94	H0C; H0R; H00; H0A; H0B; H01
42303410C11A	0,55	1370	80	250	165	132	100	M6	40	105	H00; H0A; H0B; H01
42303410C2HA	0,75	1380	80	250	165	132	100	M6	40	105	H00; H0A; H0B; H01
42303410D1HA	1,1	1400	90S	260	185	140	115	M8	50	105	H00; H0A; H0B; H01
42303410D2HA	1,5	1400	90L	285	185	140	115	M8	50	105	H00; H0A; H0B; H01
42303410E1HA	2,2	1420	100	326	205	147	130	M8	60	105	H00; H0A; H0B; H01
42303410E2HA	3,0	1420	100	326	205	147	130	M8	60	105	H00; H0A; H0B; H01
42303410F1HA	4,0	1430	112	335	230	174	130	M8	60	112	H00; H0A; H0B; H01

## GAMMA DISPONIBILE

## Motori AC Monofase 230V 50Hz B14 2 poli 6ML

CODICE COMPONENTE	POTENZA MASSIMA (kW)	GIRI/MIN	CASSA	L – E	AC	AD	M	S	E	PER CORPO
42203210A22A	0,18	2710	63	189	130	116	75	M5	23	H0C; H0R H00; H0A; H0B
42203210B22A	0,25	2710	63	189	130	116	75	M5	23	H0C; H0R H00; H0A; H0B
42203210C22A	0,55	2790	71	210	145	123	85	M6	30	H0C; H0R; H00; H0A; H0B; H01
42203210D23V	0,75	2800	80	250	165	143	100	M6	40	H00; H0A; H0B; H01
42203210F23A	1,1	2810	80	250	165	143	100	M6	40	H00; H0A; H0B; H01
42203210G13A	1,5	2810	90S	260	185	150	115	M8	50	H00; H0A; H0B; H01
42203210H23A	2,2	2810	90L	285	185	150	115	M8	50	H00; H0A; H0B; H01
42203210L23A	3,0	2830	100	297	205	160	130	M8	60	H00; H0A; H0B; H01

## Motori AC Monofase 230V 50Hz B14 4 poli 6ML

CODICE COMPONENTE	POTENZA MASSIMA (kW)	GIRI/MIN	CASSA	L – E	AC	AD	M	S	E	PER CORPO
42203410A14A	0,12	1350	63	189	130	116	75	M5	23	H0C; H0R H00; H0A; H0B
42203410B14A	0,18	1350	63	189	130	116	75	M5	23	H0C; H0R H00; H0A; H0B
42203410C14A	0,25	1380	71	210	145	123	85	M6	30	H0C; H0R; H00; H0A; H0B; H01
42203410D14A	0,37	1380	71	210	145	123	85	M6	30	H0C; H0R; H00; H0A; H0B; H01
42203410D24A	0,55	1400	80	250	165	143	100	M6	40	H00; H0A; H0B; H01
42203410E24A	0,75	1410	80	250	165	143	100	M6	40	H00; H0A; H0B; H01
42203410G21A	1,1	1410	90S	260	185	150	115	M8	50	H00; H0A; H0B; H01
42203410G34A	1,5	1400	90L	285	185	150	115	M8	50	H00; H0A; H0B; H01
42203410H23A	2,2	1430	100	297	205	160	130	M8	60	H00; H0A; H0B; H01
42203410L23A	3,0	1440	100	297	205	160	130	M8	60	H00; H0A; H0B; H01

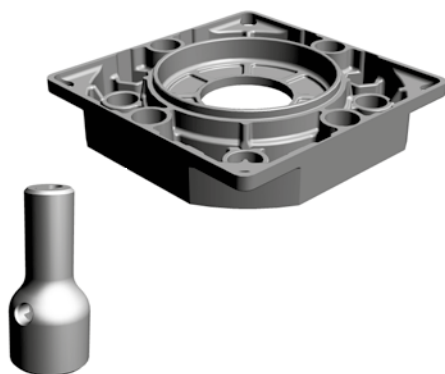

## GAMMA DISPONIBILE

CASSA	CODICE KIT	CODICE PARLANTE	CODICE COMPONENTI	PESO (kg)
56	56235KIT0560	KFG145605	Semi-giunto lato motore (1201PG01000T) Flangia di adattamento (1201PF01410A)	0,129
63	56235KIT0630	KFG146305	Semi-giunto lato motore (1201PG00980T) Flangia di adattamento (1201PF01390A)	0,18
71	56235KIT0710	KFG147105	Semi-giunto lato motore (1201PG01010T) Flangia di adattamento (1201PF01370A)	0,228

Note: 1) **Attenzione!** Non è necessario applicare un giunto per il lato pompa.

2) Il kit flangia + giunto è già incluso quando viene specificato un motore B14 nel codice parlante.

Il codice KFG14\*05 va indicato solo quando si ordina una centralina senza motore ma con il kit flangia + giunti.

3) **Attenzione!** Quando si assemblano motori B14 con kit KFG14, rispettare le misure di posizionamento. Un errore potrebbe causare malfunzionamenti o rottura dei componenti.



**CASSA 56**

Flangia di adattamento

Peso: 0,066 Kg

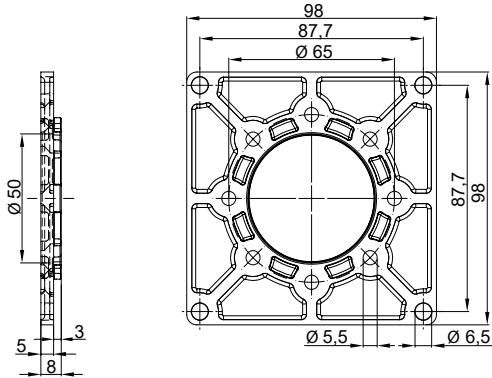

Giunto

Lato motore cod. 1201PG01000T

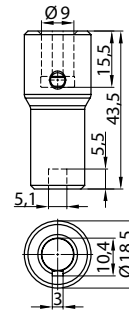

**CASSA 63**

Flangia di adattamento

Peso: 0,111 Kg

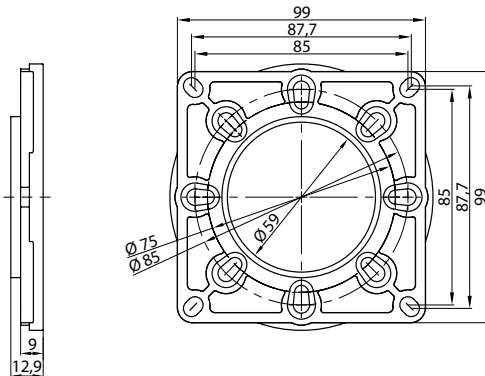

Giunto

Lato motore cod. 1201PG00980T

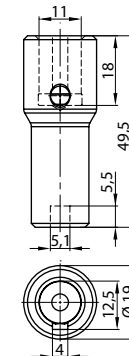

**CASSA 71**

Flangia di adattamento

Peso: 0,120 Kg

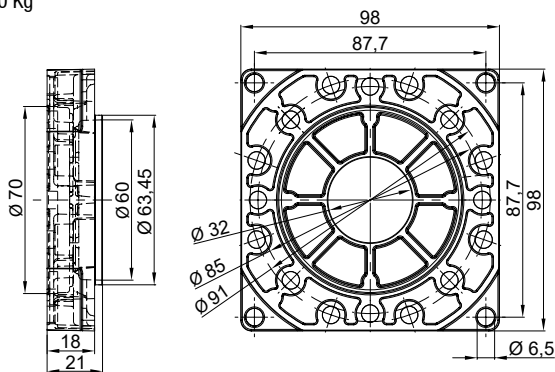

Giunto

Lato motore cod. 1201PG01010T

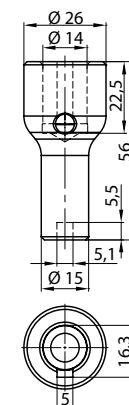

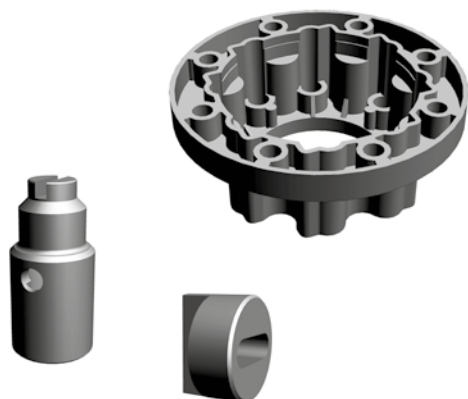

**GAMMA DISPONIBILE**

CASSA	CODICE KIT	CODICE PARLANTE	CODICE COMPONENTI	PESO (kg)
63	56237KIT0631 (gr.0) 56237KIT0630 (gr.1)	KFG14630 (gr.0) KFG14631 (gr.1)	Semi-giunto lato motore (1201PG00700G) Semi-giunto lato pompa gr.0 (1201PG00720A) Semi-giunto lato pompa gr.1 (1201PG00330T) Flangia di adattamento (1201PF00850A)	0,288
71	56237KIT0711 (gr.0) 56237KIT0710 (gr.1)	KFG14710 (gr.0) KFG14711 (gr.1)	Semi-giunto lato motore (56241DE50K0T) Semi-giunto lato pompa gr.0 (1201PG00600T) Semi-giunto lato pompa gr.1 (1201PG00330T) Flangia di adattamento (56237070D00Q)	0,294
80	56237KIT0802 (gr.0) 56237KIT0800 (gr.1)	KFG14800 (gr.0) KFG14801 (gr.1)	Semi-giunto lato motore (56241FF40K0T) Semi-giunto lato pompa gr.0 (1201PG00600T) Semi-giunto lato pompa gr.1 (1201PG00330T) Flangia di adattamento (56237080F00Q)	0,532
90S / 90L	56237KIT0902 (gr.0) 56237KIT0900 (gr.1)	KFG14900 (gr.0) KFG14901 (gr.1)	Semi-giunto lato motore (56241HG40K0T) Semi-giunto lato pompa gr.0 (1201PG00600T) Semi-giunto lato pompa gr.1 (1201PG00330T) Flangia di adattamento (56237095H00Q)	0,727
100 / 112	56237KIT1000 (gr.1)	KFG141001 (gr.1)	Semi-giunto lato motore (56241KH20K0T) Semi-giunto lato pompa gr.1 (1201PG00330T) Flangia di adattamento (56237110K00Q)	0,992

Note: 1) Il kit flangia + giunto è già incluso quando viene specificato un motore B14 nel codice parlante.

Il codice KFG14\*\* va indicato solo quando si ordina una centralina senza motore ma con il kit flangia + giunti.

2) **Attenzione!** Quando si assemblano motori B14 con kit KFG14, rispettare le misure di posizionamento. Un errore potrebbe causare malfunzionamenti o rottura dei componenti.

3) Per motori cassa 100/112 è consigliato il montaggio unicamente con pompe gr.1.

**CASSA 63**

**Flangia di adattamento**

Peso: 0,194 Kg

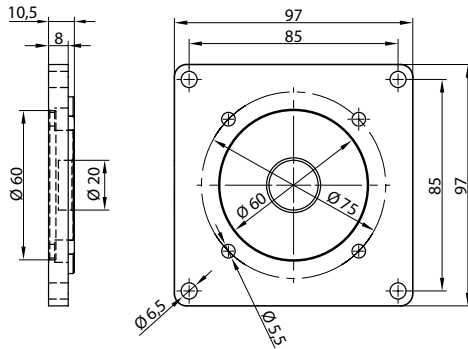

Lato pompa gr.1  
cod. **1201PG00330T**

Lato pompa gr.0  
cod. **1201PG00720A**

Lato motore  
cod. **1201PG00700G**

**Giunti**

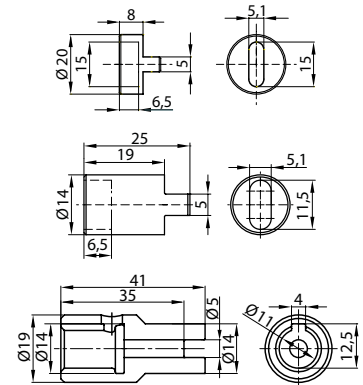

**CASSA 71**

**Flangia di adattamento**

Peso: 0,103 Kg

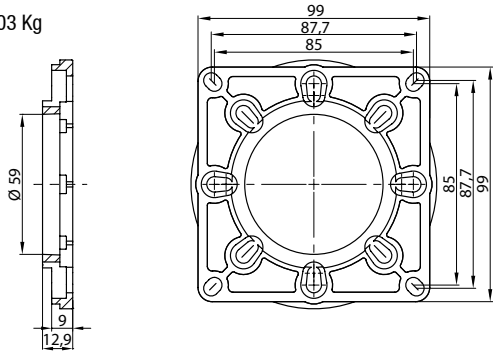

Lato pompa gr.1  
cod. **1201PG00330T**

Lato pompa gr.0  
cod. **1201PG00600T**

Lato motore  
cod. **56241DE50K0T**

**Giunti**

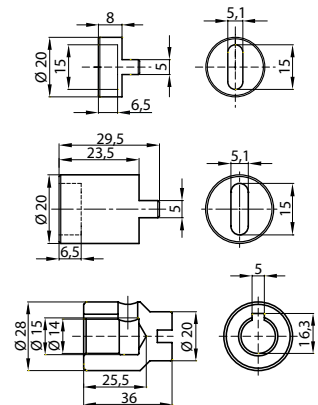

**CASSA 80**

**Flangia di adattamento**

Peso: 0,208 Kg

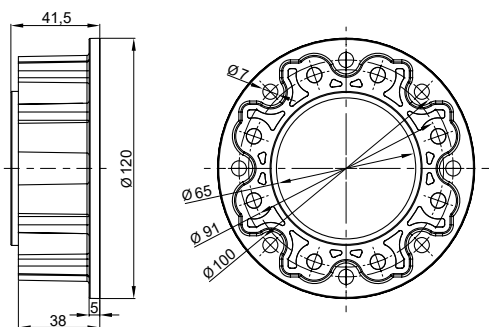

Lato pompa gr.1  
cod. **1201PG00330T**

Lato pompa gr.0  
cod. **1201PG00600T**

Lato motore  
cod. **56241FF40K0T**

**Giunti**

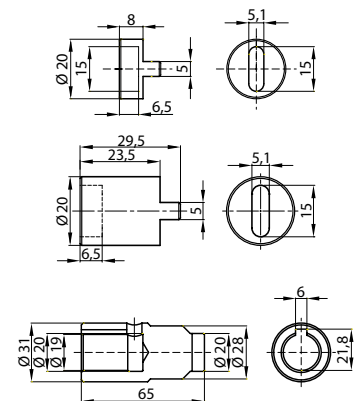

**CASSA 90**

**Flangia di adattamento**

Peso: 0,331 Kg

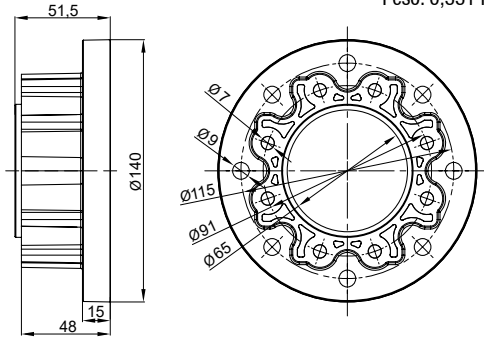

**Giunti**

Lato pompa gr.1  
cod. **1201PG00330T**

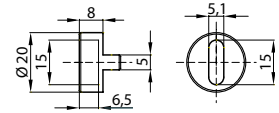

Lato pompa gr.0  
cod. **1201PG00600T**

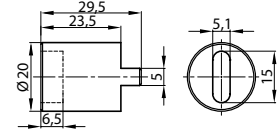

Lato motore  
cod. **56241HG40K0T**

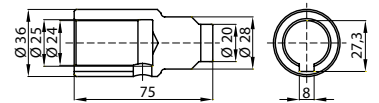

**CASSA 100-112**

**Flangia di adattamento**

Peso: 0,596 Kg

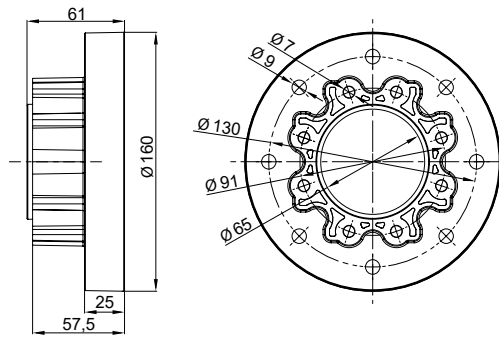

**Giunti**

Lato pompa gr.1  
cod. **1201PG00330T**

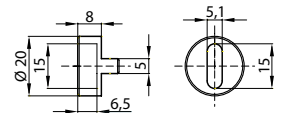

Lato motore  
cod. **56241KH20K0T**

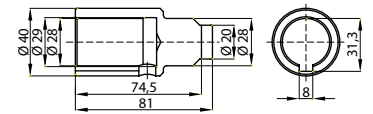

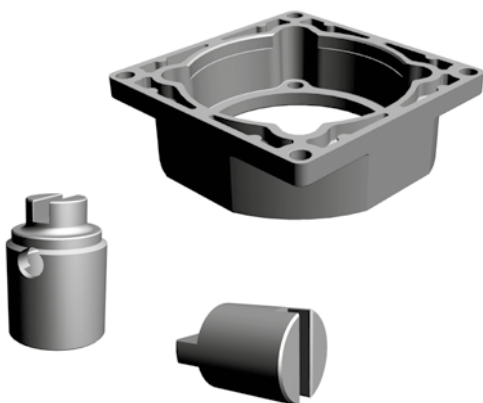

## GAMMA DISPONIBILE

CASSA	CODICE KIT	CODICE PARLANTE	CODICE COMPONENTI	PESO (kg)
71	56236KIT0710 (gr.1)	KFG147111 (gr.1)	Semi-giunto lato motore (1201PG01290A) Semi-giunto lato pompa gr.1 (1201PG01330A) Flangia di adattamento (1201PF01740A)	0,381
80	56236KIT0800 (gr.1)	KFG148011 (gr.1)	Semi-giunto lato motore (1201PG01300A) Semi-giunto lato pompa gr.1 (1201PG01330A) Flangia di adattamento (1201PF01760A)	0,518
90S / 90L	56236KIT0900 (gr.1)	KFG149011 (gr.1)	Semi-giunto lato motore (1201PG01310A) Semi-giunto lato pompa gr.1 (1201PG01330A) Flangia di adattamento (1201PF01780A)	0,801
100 / 112	56236KIT1000 (gr.1)	KFG1410011 (gr.1)	Semi-giunto lato motore (1201PG01320A) Semi-giunto lato pompa gr.1 (1201PG01330A) Flangia di adattamento (1201PF01800A)	0,964

Note: 1) Il kit flangia + giunto è già incluso quando viene specificato un motore B14 nel codice parlante.

Il codice KFG14\*11 va indicato solo quando si ordina una centralina senza motore ma con il kit flangia + giunti.

2) **Attenzione!** Quando si assemblano motori B14 con kit KFG14, rispettare le misure di posizionamento. Un errore potrebbe causare malfunzionamenti o rottura dei componenti.

3) Per motori assemblati sul corpo centrale H01 è consigliato il montaggio unicamente con pompe gr.1.

**CASSA 71**

**Flangia di adattamento**  
Peso: 0,247 Kg

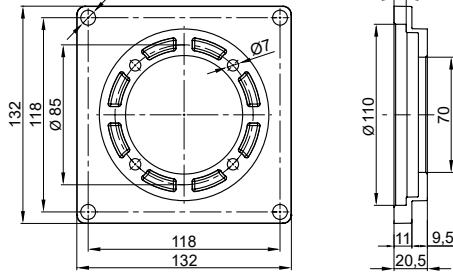

Lato pompa gr.1  
cod. **1201PG01330A**

**Giunti**

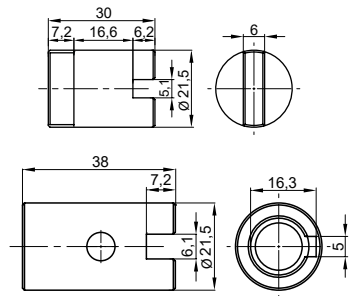

Lato motore  
cod. **1201PG01290A**

**CASSA 80**

**Flangia di adattamento**  
Peso: 0,311 Kg

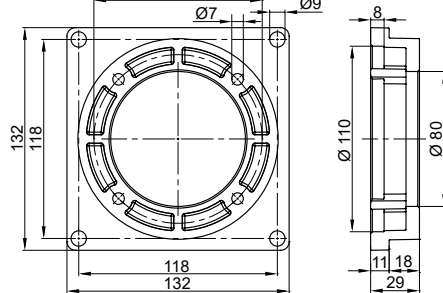

Lato pompa gr.1  
cod. **1201PG01330A**

**Giunti**

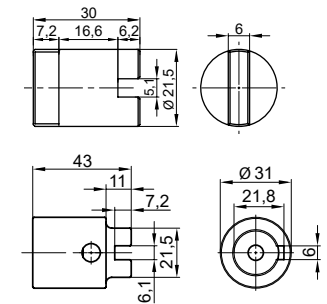

Lato motore  
cod. **1201PG01300A**

**CASSA 90**

**Flangia di adattamento**  
Peso: 0,546 Kg

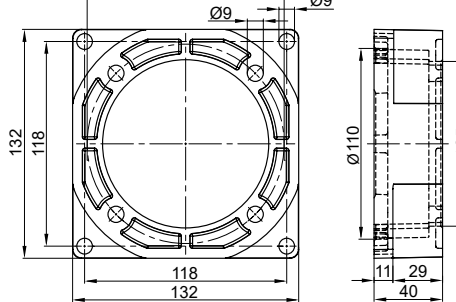

Lato pompa gr.1  
cod. **1201PG01330A**

**Giunti**

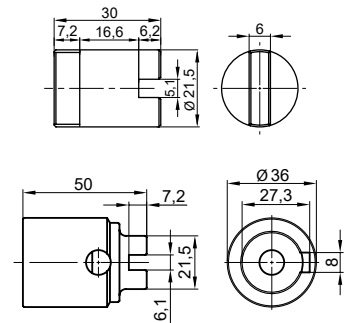

Lato motore  
cod. **1201PG01310A**

**CASSA 100-112**

**Flangia di adattamento**  
Peso: 0,605 Kg

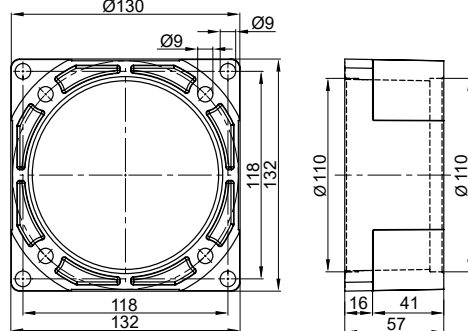

Lato pompa gr.1  
cod. **1201PG01330A**

**Giunti**

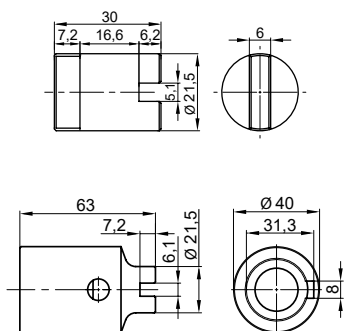

Lato motore  
cod. **1201PG01320A**



**CARATTERISTICHE PRINCIPALI**

<b>Magneti permanenti</b>	
<b>Grado di protezione</b>	IP54
<b>Classe di isolamento</b>	F
<b>Senso di rotazione</b>	DX (lato uscita albero motore) DX/SX (solo per corpo HOR)

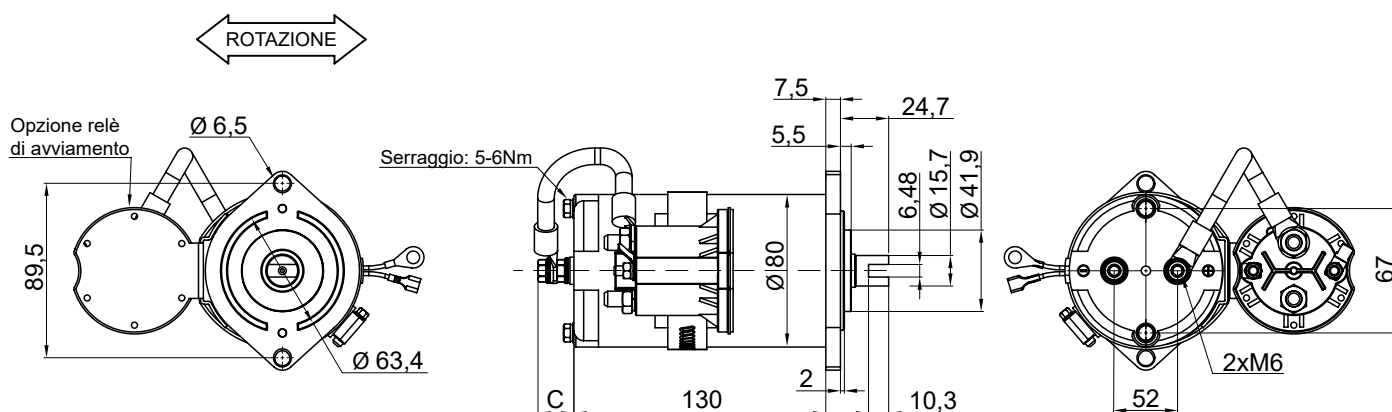

**GAMMA DISPONIBILE**

DESCRIZIONE	CICLO DI LAVORO	CORRENTE NOMINALE	VELOCITÀ NOMINALE (rpm)	CODICE PARLANTE	CODICE COMPONENTE	C (mm)	PESO (kg)
12V DC - 500W + protezione termica e teleruttore	S2: 2,5 min S3: 10% ED	70 A	2300	M12_0,5	56150A050E1G	18	3
12V DC - 800W + protezione termica e teleruttore	S2: 2,5 min S3: 10% ED	90 A	3100	M12_0,8	56150A080E1G	18	3
24V DC - 500W + protezione termica e teleruttore	S2: 2,5 min S3: 10% ED	35 A	2400	M24_0,5	56150B050E1G	18	3
24V DC - 800W + protezione termica e teleruttore	S2: 2,5 min S3: 10% ED	35 A	3100	M24_0,8	56150B080E1G	18	3
48V DC - 800W + protezione termica e teleruttore	S2: 4,5 min S3: 16% ED	30 A	4800	M48_0,8	56250C080LHY	20,6	3

## Giunti e opzioni

DESCRIZIONE	CODICE PARLANTE	CODICE COMPONENTE	PER CORPO
TELERUTTORE TROMBETTA 12V DC 200A	TLR12200	56252120801G	H00; HOA; H0B; H01; H0C
TELERUTTORE TROMBETTA 24V DC 200A	TLR24200	56252240801G	H00; HOA; H0B; H01; H0C
TELERUTTORE STANDARD 48V DC 60A	TLR4860	56252480600K	H00; HOA; H0B; H01; H0C
TELERUTTORE CON INVERT. DI MARCIA 12V DC 100A	TLR12100R	56252120800L	H0R
TELERUTTORE CON INVERT. DI MARCIA 24V DC 100A	TLR24100R	56252240800L	H0R
FLANGIA DI ADATTAMENTO PER MOTORE Ø80	PF0062	1201PF00620T	H00; HOA; H0B; H01
GIUNTO PER MOTORE Ø80 E POMPA gr.0	PG0057	1201PG00570T	H00; HOA; H0B
GIUNTO PER MOTORE Ø80 E POMPA gr.1	PG0059	1201PG00590P	H00; HOA; H0B
GIUNTO PER MOTORE Ø80 E POMPA gr.1	PG0127	1201PG01270A	H01
GIUNTO PER MOTORE Ø80 E POMPA gr.0	PG0076	1201PG00760T	H0C; H0R

Note: 1) La protezione termica e il teleruttore assemblato sono inclusi nel codice del motore.

2) In necessità di rotazioni e teleruttori non standard, contattare ufficio commerciale Hydroven.

3) Il giunto e la flangia di adattamento (ove presente) sono già inclusi quando si specifica il motore nel codice parlante.

Sono da indicare solo quando viene ordinata una centralina senza motore ma con flangia e giunto.

4) **Attenzione!** I teleruttori per motori bidirezionali vengono forniti solo su richiesta e i motori sui quali vengono assemblati possono essere montati esclusivamente sul corpo H0R.



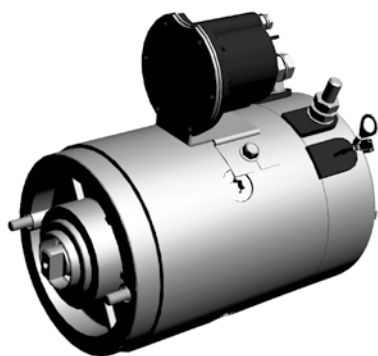

## CARATTERISTICHE PRINCIPALI

Grado di protezione	IP54
Classe di isolamento	F
Senso di rotazione	DX (lato uscita albero motore)

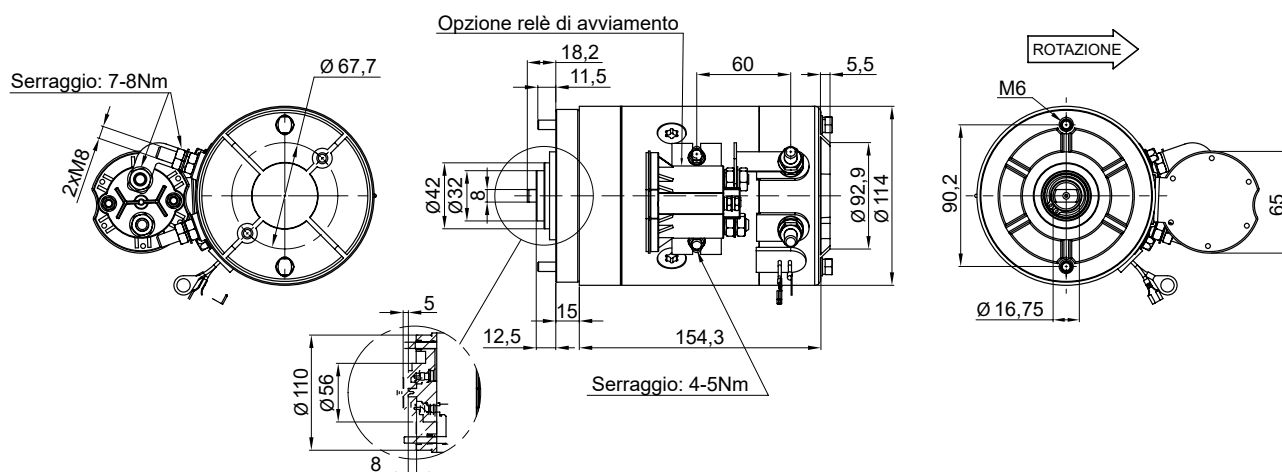

## GAMMA DISPONIBILE

DESCRIZIONE	CICLO DI LAVORO	CORRENTE NOMINALE	VELOCITÀ NOMINALE (rpm)	CODICE PARLANTE	CODICE COMPONENTE	PESO (kg)
12V DC - 1600W + protezione termica e teleruttore	S2: 2 min S3: 5% ED	240 A	2650	M12_1,6	56250A160LOG	7,4
24V DC - 2200W + protezione termica e teleruttore	S2: 2 min S3: 5% ED	140 A	2600	M24_2,2	56250B220LOG	7,6

## Giunti e opzioni

DESCRIZIONE	CODICE PARLANTE	CODICE COMPONENTE	PER CORPO
TELERUTTORE TROMBETTA 12V DC 200A	TLR12200	56252120801G	H00; H0A; H0B; H01; H0C
TELERUTTORE TROMBETTA 24V DC 200A	TLR24200	56252240801G	H00; H0A; H0B; H01; H0C
KIT DI PROTEZIONE IN PLASTICA PER MOTORI DC	KP	5625301000HP	H00; H0A; H0B; H01; H0C
FLANGIA DI ADATTAMENTO PER MOTORE Ø114	PF0137	1201PF01370A	H0C
GIUNTO PER MOTORE Ø114 E POMPA gr.0	PG0077	1201PG00770G	H00; H0A; H0B
GIUNTO PER MOTORE Ø114 E POMPA gr.1	PG0003	563422B20EET	H00; H0A; H0B
GIUNTO PER MOTORE Ø114 E POMPA gr.1	PG0128	1201PG01280A	H01
GIUNTO PER MOTORE Ø114 E POMPA gr.0	PG0099	1201PG00990T	H0C



## CARATTERISTICHE PRINCIPALI

Grado di protezione	IP54
Classe di isolamento	F
Senso di rotazione	DX (lato uscita albero motore)

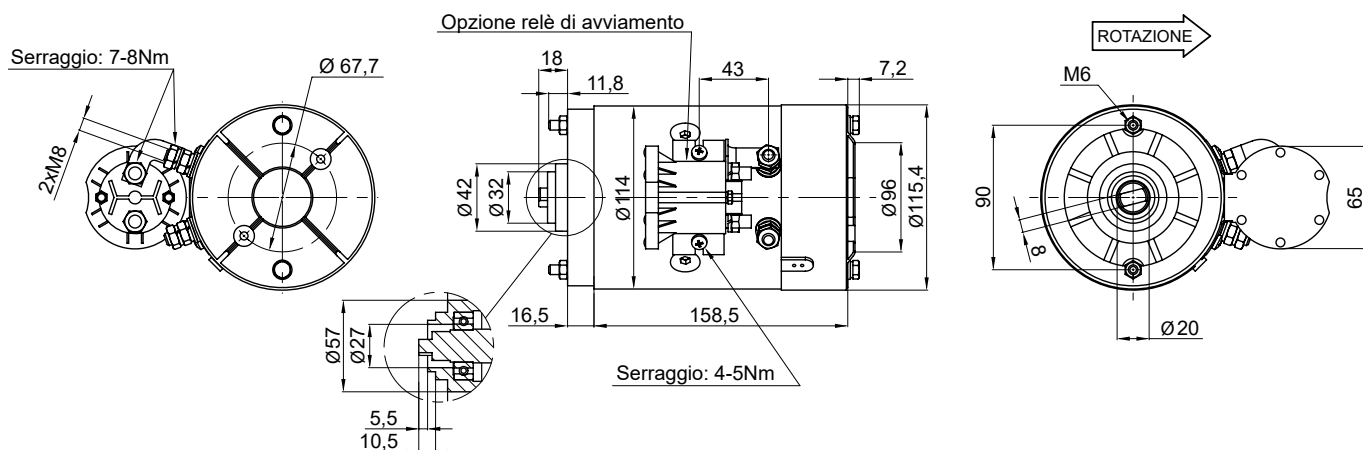

## GAMMA DISPONIBILE

DESCRIZIONE	CICLO DI LAVORO	CORRENTE NOMINALE	VELOCITÀ NOMINALE (rpm)	CODICE PARLANTE	CODICE COMPONENTE	PESO (kg)
12V DC - 1600W + protezione termica e teleruttore	S2: 2 min S3: 5% ED	250 A	2600	MW12_1,6	56250A160LOI	7,8
24V DC - 2200W + protezione termica e teleruttore	S2: 2 min S3: 5% ED	140 A	2600	MW24_2,2	56250B220LOI	8,0

## Giunti e opzioni

DESCRIZIONE	CODICE PARLANTE	CODICE COMPONENTE	PER CORPO
TELERUTTORE TROMBETTA 12V DC 200A	TLR12200	56252120801G	H00; H0A; H0B; H01; H0C
TELERUTTORE TROMBETTA 24V DC 200A	TLR24200	56252240801G	H00; H0A; H0B; H01; H0C
KIT DI PROTEZIONE IN PLASTICA PER MOTORI DC	KP	5625301000HP	H00; H0A; H0B; H01; H0C
FLANGIA DI ADATTAMENTO PER MOTORE Ø114	PF0137	1201PF01370A	H0C
GIUNTO PER MOTORE Ø114 E POMPA gr.0	PG0077	1201PG00770G	H00; H0A; H0B
GIUNTO PER MOTORE Ø114 E POMPA gr.1	PG0003	563422B20EET	H00; H0A; H0B
GIUNTO PER MOTORE Ø114 E POMPA gr.1	PG0128	1201PG01280A	H01
GIUNTO PER MOTORE Ø114 E POMPA gr.0	PG0099	1201PG00990T	H0C



**CARATTERISTICHE PRINCIPALI**

Grado di protezione	IP44
Classe di isolamento	F
Senso di rotazione	DX (lato uscita albero motore)

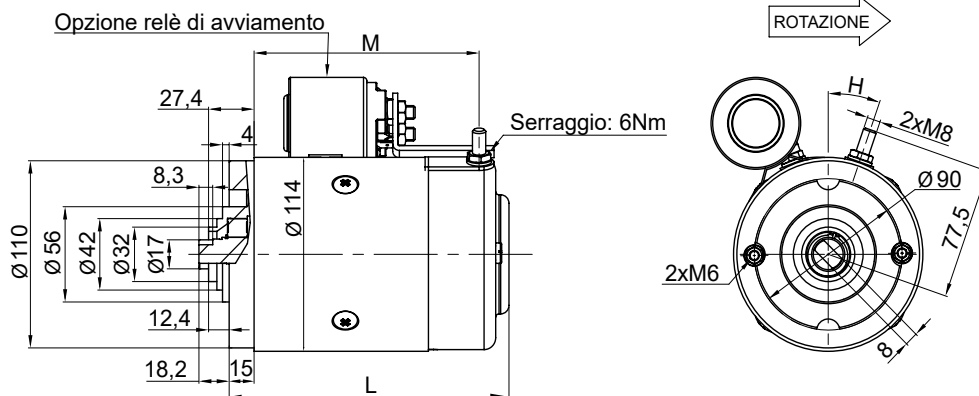

**GAMMA DISPONIBILE**

DESCRIZIONE	CICLO DI LAVORO	CORRENTE NOMINALE	VELOCITÀ NOMINALE (rpm)	CODICE PARLANTE	CODICE COMPONENTE	L	M	H	PESO (kg)
48V DC - 2000W + protezione termica e teleruttore	S2: 1,5 min	64 A	2400	M48_2,0	56250C200L5D	170,5	110	22,5°	7,4
72V DC - 2000W + protezione termica	S2: 2 min	40 A	2600	M72_2,0	56250C200L7D	168,5	135,5	20°	7

**Giunti e opzioni**

DESCRIZIONE	CODICE PARLANTE	CODICE COMPONENTE	PER CORPO
TELERUTTORE STANDARD 48V DC 60A	TLR4860	56252480600K	H00; H0A; H0B; H01
TELERUTTORE STANDARD 72V DC 100A	TLR72100	56252720800C	H00; H0A; H0B; H01
KIT DI PROTEZIONE IN PLASTICA PER MOTORI DC	KP	5625301000HP	H00; H0A; H0B; H01
GIUNTO PER MOTORE Ø114 E POMPA gr.0	PG0077	1201PG00770G	H00; H0A; H0B
GIUNTO PER MOTORE Ø114 E POMPA gr.1	PG0003	563422B20EET	H00; H0A; H0B
GIUNTO PER MOTORE Ø114 E POMPA gr.1	PG0128	1201PG01280A	H01

Note: 1) La protezione termica e il teleruttore assemblato sono inclusi nel codice del motore (ad eccezione del motore 72V DC – 2000W completo solo di protezione termica).

2) In necessità di rotazioni e teleruttori non standard, contattare ufficio commerciale Hydroven.

3) Il giunto e la flangia di adattamento (ove presente) sono già inclusi quando si specifica il motore nel codice parlante.

Sono da indicare solo quando viene ordinata una centralina senza motore ma con flangia e giunto.

4) **Attenzione!** Non è possibile assemblare motori di questo tipo con il corpo HOR; è possibile invece assemblare il corpo H0C esclusivamente con i motori 12V DC – 1600W e 24V DC – 2200W.

5) **Attenzione!** Il teleruttore 56252720800C associato al motore 72V DC – 2200W che, come detto, viene fornito privo di esso, va ordinato a parte e sarà poi fornito a corredo.



## CARATTERISTICHE PRINCIPALI

Grado di protezione	IP44
Classe di isolamento	F
Senso di rotazione	DX (lato uscita albero motore)

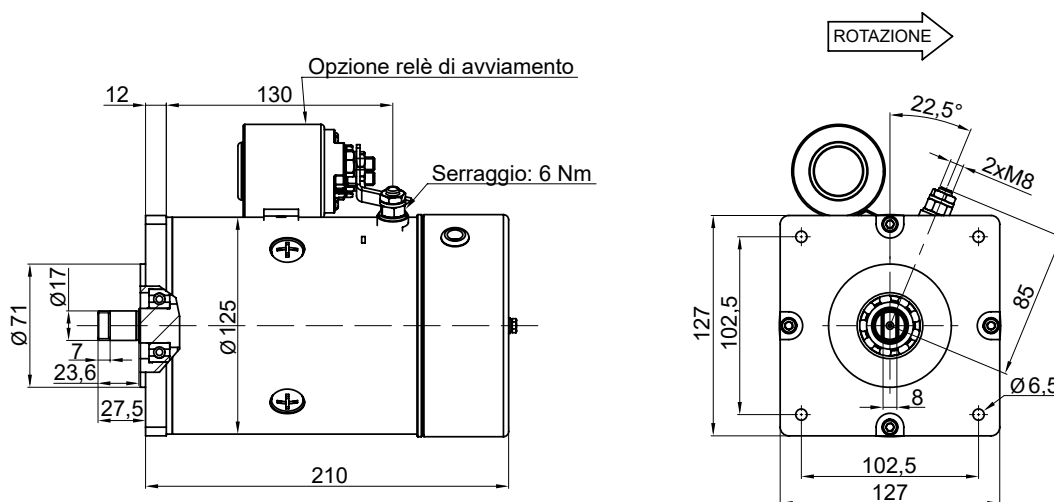

## GAMMA DISPONIBILE

DESCRIZIONE	CICLO DI LAVORO	CORRENTE NOMINALE	VELOCITÀ NOMINALE (rpm)	CODICE PARLANTE	CODICE COMPONENTE	PESO (kg)
24V DC - 3000W + protezione termica e teleruttore	S2: 4,5 min	176 A	3300	M24_3,0	56250B300R2C	10,5

## Giunti e opzioni

DESCRIZIONE	CODICE PARLANTE	CODICE COMPONENTE	PER CORPO
TELERUTTORE STANDARD 24V DC 150A	TLR24150	56252241500K	H00; H0A; H0B; H01
FLANGIA DI ADATTAMENTO PER MOTORE Ø125	PF0189	1201PF01890A	H01
GIUNTO PER MOTORE Ø125 E POMPA gr. 1	PG0056	1201PG00560T	H00; H0A; H0B
GIUNTO PER MOTORE Ø125 E POMPA gr. 1	PG0145	1201PG01450A	H01

Note: 1) La protezione termica e il teleruttore assemblato sono inclusi nel codice del motore.

2) In necessità di rotazioni e teleruttori non standard, contattare ufficio commerciale Hydroven.

3) Il giunto e la flangia di adattamento (ove presente) sono già inclusi quando si specifica il motore nel codice parlante.

Sono da indicare solo quando viene ordinata una centralina senza motore ma con flangia e giunto.

4) **Attenzione!** Non è possibile assemblare motori di questo tipo con i corpi HOR e H0C.



## CARATTERISTICHE PRINCIPALI

Grado di protezione	IP21
Classe di isolamento	F
Senso di rotazione	DX (lato uscita albero motore)

Opzione relè di avviamento

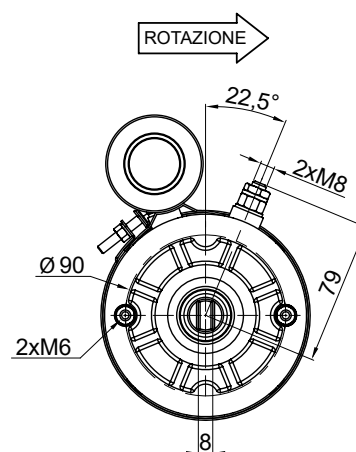
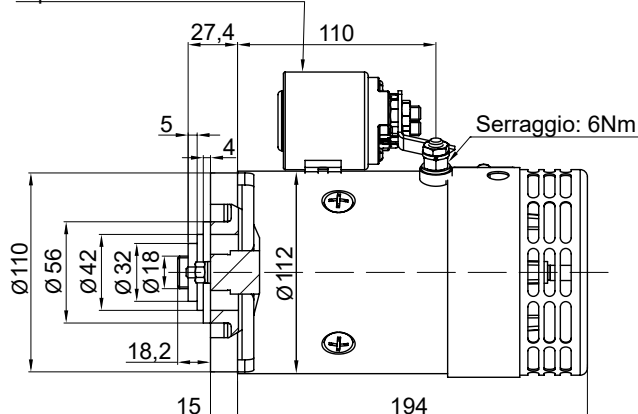

## GAMMA DISPONIBILE

DESCRIZIONE	CICLO DI LAVORO	CORRENTE NOMINALE	VELOCITÀ NOMINALE (rpm)	CODICE PARLANTE	CODICE COMPONENTE	PESO (kg)
12V DC - 2000W + protezione termica e teleruttore	S2: 3 min	270 A	2300	MV12_2,0	56250A200R2C	8,2
24V DC - 2000W + protezione termica e teleruttore	S2: 5 min	121 A	2300	MV24_2,0	56250B200L5C	8,2

## Giunti e opzioni

DESCRIZIONE	CODICE PARLANTE	CODICE COMPONENTE	PER CORPO
TELERUTTORE STANDARD 12V DC 150A	TLR12150	56252121500K	H00; HOA; HOB; H01
TELERUTTORE STANDARD 24V DC 150A	TLR24150	56252241500K	H00; HOA; HOB; H01
GIUNTO PER MOTORE Ø112 E POMPA gr.0	PG0077	1201PG00770G	H00; HOA; HOB
GIUNTO PER MOTORE Ø112 E POMPA gr.1	PG0003	563422B20EET	H00; HOA; HOB
GIUNTO PER MOTORE Ø125 E POMPA gr.1	PG0128	1201PG01280A	H01

- Note: 1) La protezione termica e il teleruttore assemblato sono inclusi nel codice del motore.  
 2) In necessità di rotazioni e teleruttori non standard, contattare ufficio commerciale Hydroven.  
 3) Il giunto è già incluso quando si specifica il motore nel codice parlante.  
 È da indicare solo quando viene ordinata una centralina senza motore ma con giunto.  
 4) **Attenzione!** Non è possibile assemblare motori di questo tipo con i corpi HOR e HOC.

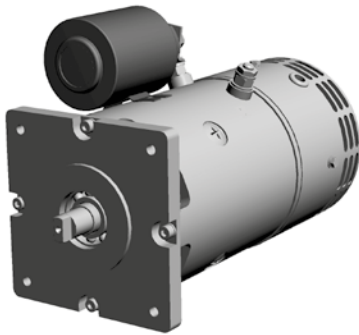

## CARATTERISTICHE PRINCIPALI

Grado di protezione	IP20
Classe di isolamento	F
Senso di rotazione	DX (lato uscita albero motore)

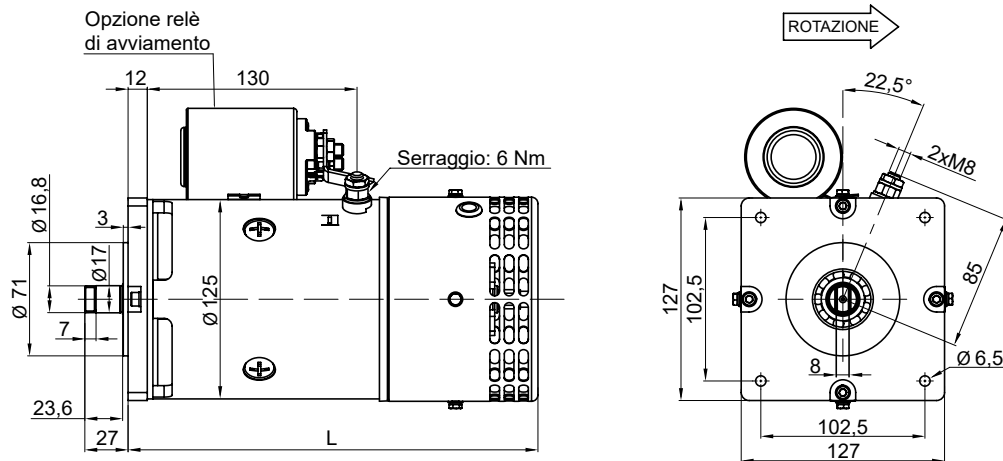

## GAMMA DISPONIBILE

DESCRIZIONE	CICLO DI LAVORO	CORRENTE NOMINALE	VELOCITÀ NOMINALE (rpm)	CODICE PARLANTE	CODICE COMPONENTE	L (mm)	PESO (kg)
12V DC - 2500W + protezione termica e teleruttore	S2: 9 min	311 A	3500	MV12_2,5	56250A250R6E	256	11,8
24V DC - 3000W + protezione termica e teleruttore	S2: 10 min	176 A	3300	MV24_3,0	56250B300R5C	236	11,5

## Giunti e opzioni

DESCRIZIONE	CODICE PARLANTE	CODICE COMPONENTE	PER CORPO
TELERUTTORE STANDARD 12V DC 300A	TLR12300	56252123000K	H00; HOA; HOB; H01
TELERUTTORE STANDARD 24V DC 300A	TLR24300	56252243000K	H00; HOA; HOB; H01
FLANGIA DI ADATTAMENTO PER MOTORE Ø125	PF0189	1201PF01890A	H01
GIUNTO PER MOTORE Ø125 E POMPA gr.1	PG0056	1201PG00560T	H00; HOA; HOB
GIUNTO PER MOTORE Ø125 E POMPA gr.1	PG0145	1201PG01450A	H01

Note: 1) La protezione termica e il teleruttore assemblato sono inclusi nel codice del motore.

2) In necessità di rotazioni e teleruttori non standard, contattare ufficio commerciale Hydroven.

3) Il giunto e la flangia di adattamento (ove presente) sono già inclusi quando si specifica il motore nel codice parlante.

Sono da indicare solo quando viene ordinata una centralina senza motore ma con flangia e giunto.

4) **Attenzione!** Non è possibile assemblare motori di questo tipo con i corpi HOR e HOC.

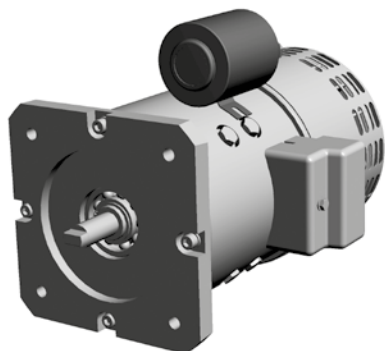

## CARATTERISTICHE PRINCIPALI

Grado di protezione	IP23
Classe di isolamento	F
Senso di rotazione	DX (lato uscita albero motore)

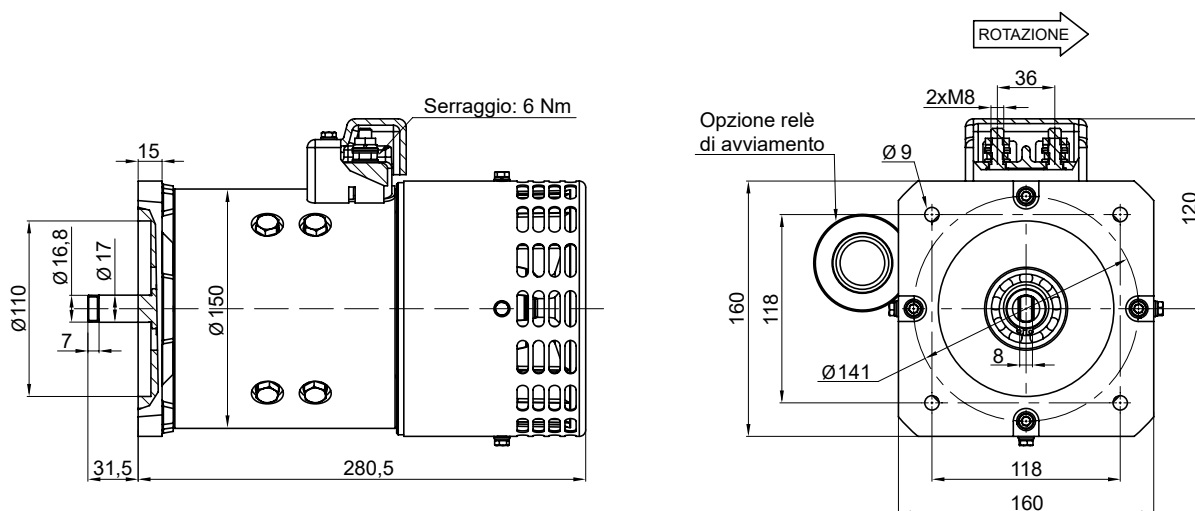

## GAMMA DISPONIBILE

DESCRIZIONE	CICLO DI LAVORO	CORRENTE NOMINALE	VELOCITÀ NOMINALE (rpm)	CODICE PARLANTE	CODICE COMPONENTE	PESO (kg)
24V DC - 3500W + protezione termica e teleruttore	S2: 15 min	208 A	2500	MV24_3,5	56250B350R6E	17,2

## Giunti e opzioni

DESCRIZIONE	CODICE PARLANTE	CODICE COMPONENTE	PER CORPO
TELERUTTORE STANDARD 24V DC 300A	TLR24300	56252243000K	H01
GIUNTO PER MOTORE Ø150 E POMPA gr.1	PG0056	1201PG00560T	H01

- Note: 1) La protezione termica e il teleruttore assemblato sono inclusi nel codice del motore.  
 2) In necessità di rotazioni e teleruttori non standard, contattare ufficio commerciale Hydroven.  
 3) Il giunto è già incluso quando si specifica il motore nel codice parlante.  
 È da indicare solo quando viene ordinata una centralina senza motore ma con giunto.  
 4) **Attenzione!** È possibile assemblare motori di questo tipo esclusivamente con il corpo H01.

## MOTORI Ø80

**Flangia di adattamento**  
per corpi H00/H0A/H0B/H01

Peso: 0,030 Kg

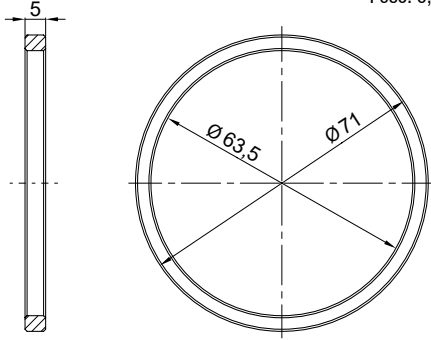

**Giunti**

Per pompa gr.0  
cod. **1201PG00570T**  
per corpi H00/H0A/H0B

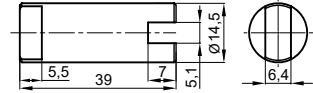

Per pompa gr.1  
cod. **1201PG00590P**  
per corpi H00/H0A/H0B

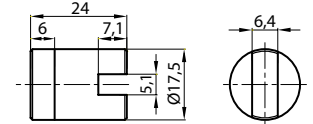

Per pompa gr.1  
cod. **1201PG01270A**  
per corpo H01

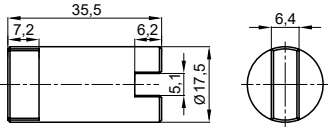

Per pompa gr.0  
cod. **1201PG00760T**  
per corpi H0C/H0R

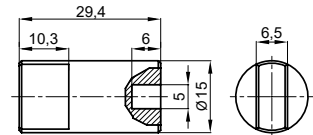

## MOTORI Ø114

**Flangia di adattamento**  
per corpi H0C/H0R

Peso: 0,120 Kg

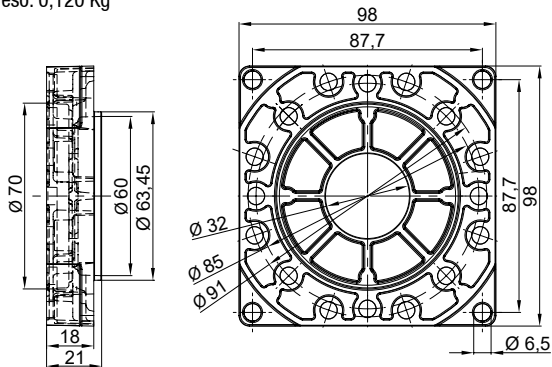

**Giunti**

Per pompa gr.0  
cod. **1201PG00770G**  
per corpi H00/H0A/H0B

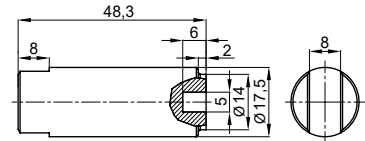

Per pompa gr.1  
cod. **563422B20EET**  
per corpi H00/H0A/H0B

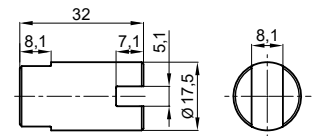

Per pompa gr.1  
cod. **1201PG01280A**  
per corpo H01

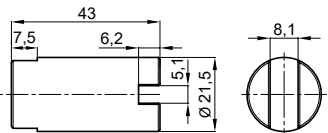

Per pompa gr.0  
cod. **1201PG00990T**  
per corpi H0C/H0R

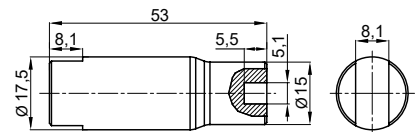

## MOTORI Ø125

**Flangia di adattamento**  
per corpo H01

Peso: 0,295 Kg

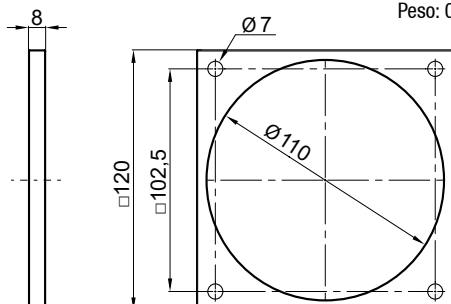

**Giunti**

Per pompa gr.1  
cod. **1201PG00560T**  
per corpi H00/H0A/H0B

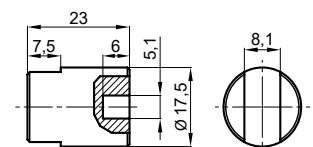

Per pompa gr.1  
cod. **1201PG01450A**  
per corpo H01

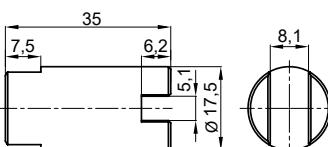



## MOTORI Ø112 VENTILATI

### Giunti

Per pompa gr.0  
cod. **1201PG00770G**  
per corpi H00/H0A/H0B

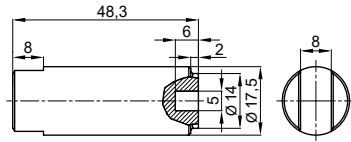

Per pompa gr.1  
cod. **563422B20EET**  
per corpi H00/H0A/H0B

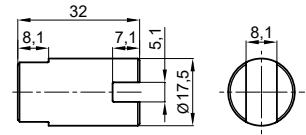

Per pompa gr.1  
cod. **1201PG01280A**  
per corpo H01

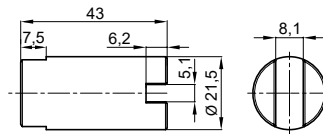

## MOTORI Ø125 VENTILATI

**Flangia di adattamento**  
per corpo H01

Peso: 0,295 Kg

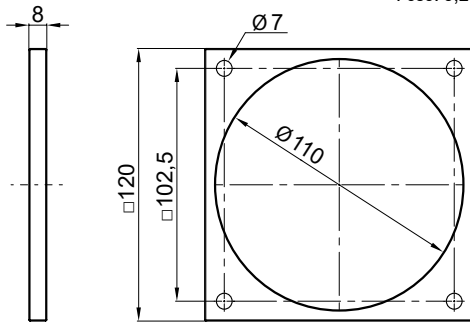

### Giunti

Per pompa gr.1  
cod. **1201PG00560T**  
per corpi H00/H0A/H0B

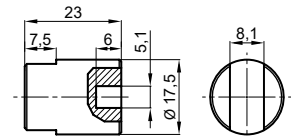

Per pompa gr.1  
cod. **1201PG01450A**  
per corpo H01

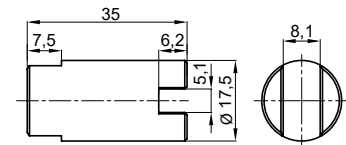

## MOTORI Ø150 VENTILATI

### Giunto

Per pompa gr.1  
cod. **1201PG00560T**  
per corpo H01

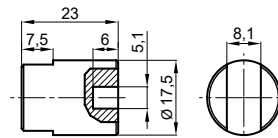

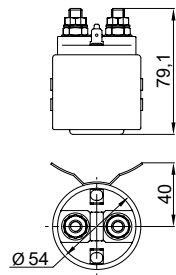
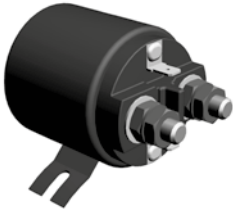

### Teleruttore 80A per motori Ø112

#### Codice componente

56252120800K (12V DC)  
56252240800K (24V DC)

#### CARATTERISTICHE PRINCIPALI

Peso	0,695 kg
Temperatura di esercizio	-20 / +50 °C
Corrente nominale	80A
Corrente di picco (5 sec)	350A
Tensione minima di inserimento	≤ 8,4V (12V) ≤ 16,8V (24V)
Corrente assorbita dal solenoide	2,8 ± 0,1A (12V) 1,1 ± 0,1A (24V)

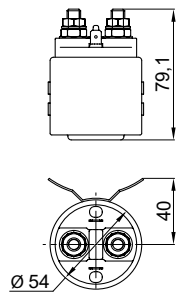
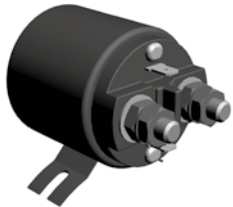

### Teleruttore 150A per motori Ø112 e 125

#### Codice componente

56252121500K (12V DC)  
56252241500K (24V DC)

#### CARATTERISTICHE PRINCIPALI

Peso	0,695 kg
Temperatura di esercizio	-20 / +50 °C
Corrente nominale	150A
Corrente di picco (5 sec)	350A
Tensione minima di inserimento	≤ 8,4V (12V) ≤ 16,8V (24V)
Corrente assorbita dal solenoide	2,8 ± 0,1A (12V) 1,1 ± 0,1A (24V)

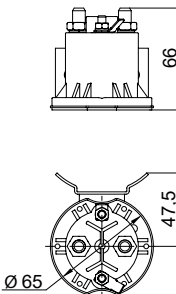
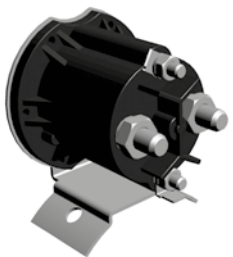

### Teleruttore 200A per motori Ø80 e 114

#### Codice componente

56252120801G (12V DC)  
56252240801G (24V DC)

#### CARATTERISTICHE PRINCIPALI

Peso	0,373 kg
Grado di protezione	IP66
Corrente nominale servizio continuo	130A
Corrente nominale servizio 50%	200A
Corrente massima	400A
Capacità di interruzione	400A / 24V
Tensione massima sui contatti	28V

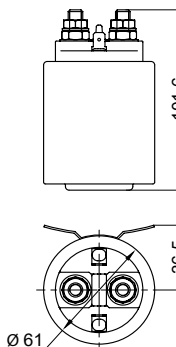
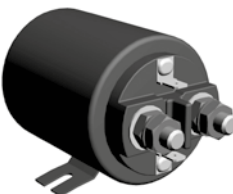

### Teleruttore 300A per motori Ø125

#### Codice componente

56252123000K (12V DC)  
56252243000K (24V DC)

#### CARATTERISTICHE PRINCIPALI

Peso	1,2 kg
Temperatura di esercizio	-20 / +50 °C
Corrente nominale	300A
Corrente di picco (5 sec)	500A
Tensione minima di inserimento	≤ 8,4V (12V) ≤ 16,8V (24V)
Corrente assorbita dal solenoide	≤ 3A (12V) ≤ 2A (24V)

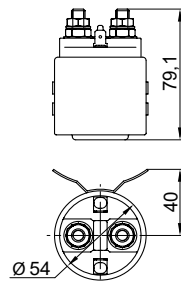
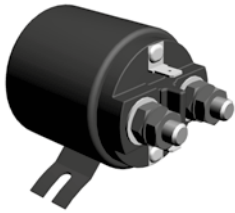

**Teleruttore 60A**  
per motori Ø80 e 114

**Codice componente**

56252480600K (48VDC)

### CARATTERISTICHE PRINCIPALI

Peso	0,695 kg
Temperatura di esercizio	-20 / +50 °C
Corrente nominale	60A
Corrente di picco (5 sec)	200A
Tensione minima di inserimento	≤ 33,6V
Corrente assorbita dal solenoide	≤ 0,7A

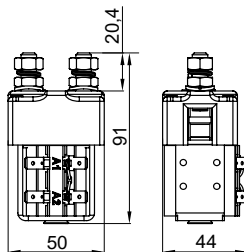
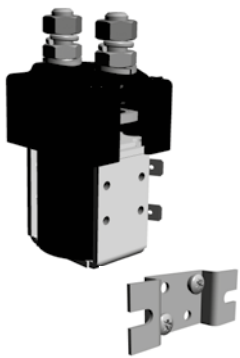

**Teleruttore 125A**  
per motori Ø114

**Codice componente**

56252720800C (72V DC)

### CARATTERISTICHE PRINCIPALI

Peso	0,415 kg
Temperatura di esercizio	-40 / +60 °C
Corrente nominale	125A
Corrente nominale servizio 50%	175A
Corrente massima	190A
Tensione massima sui contatti	60V

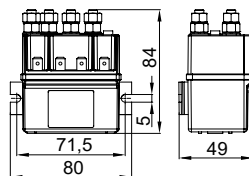
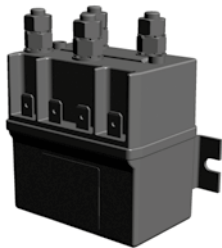

**Teleruttore 100A con  
invertitore di marcia**  
per motori e pompe  
reversibili

**Codice componente**

56252120800R (12V DC)

56252240800R (24V DC)

### CARATTERISTICHE PRINCIPALI

Peso	0,519 kg
Tempo massimo di inserzione	15 min
Corrente nominale servizio continuo	72A
Corrente nominale servizio 50%	100A
Limiti di tensione di funzionamento	0,7-1,1Vn
Capacità di rottura	400A
Contatti principali	1NA

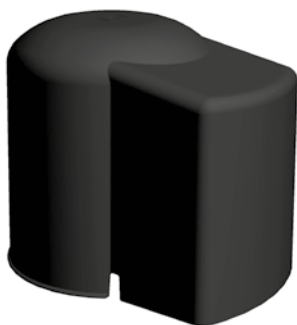

Peso: 0,266 Kg

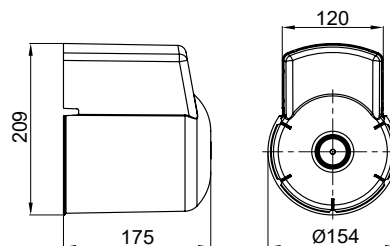

**Kit di protezione in plastica**  
per motori Ø114

Codice parlante	Codice componente
KP	5625301000HP

Note: 1) **Attenzione!** I teleruttori per motori bidirezionali possono essere utilizzati solamente nel caso in cui il motore venga assemblato con il corpo centrale H0R e per motori DC Ø80.  
2) Il kit di protezione in plastica comprende la fascetta in acciaio per il fissaggio della stessa.

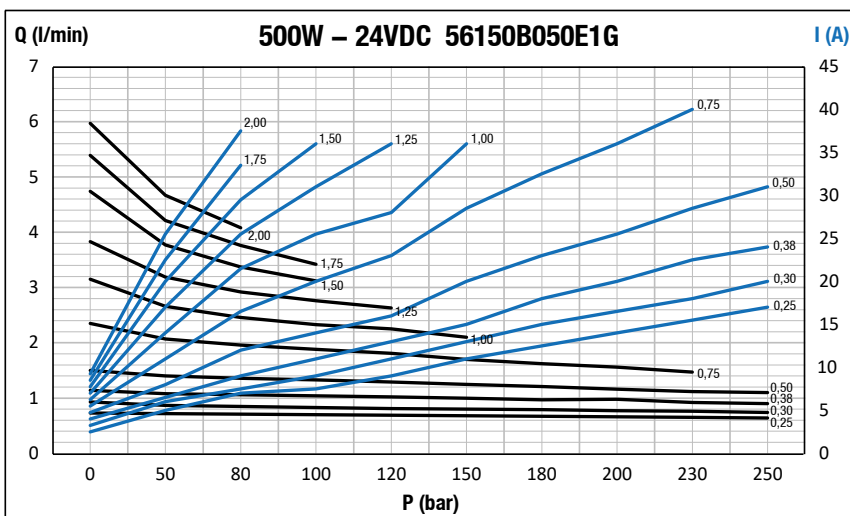
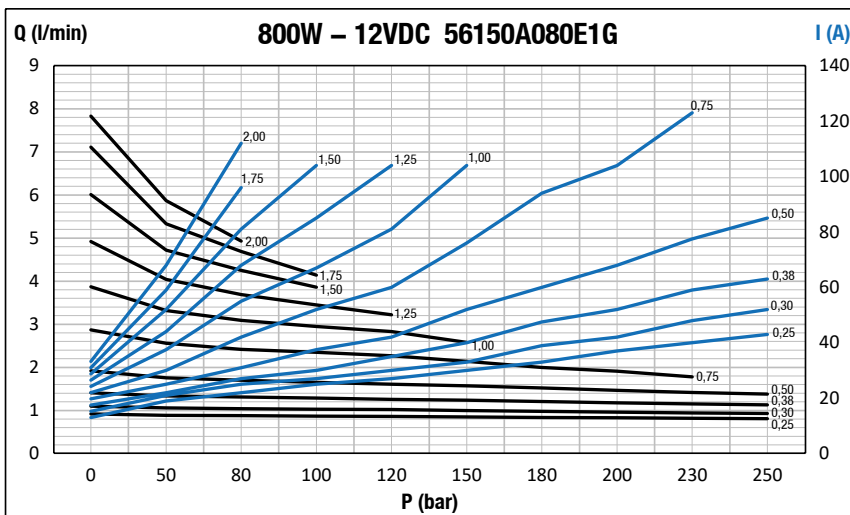
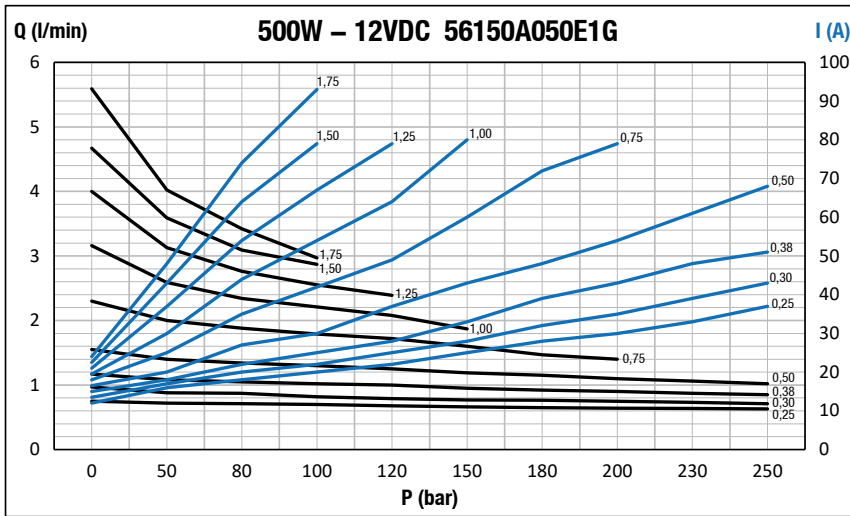

Note: 1) **Attenzione!** I valori sono stati misurati con pompe gr.0 serie PSO.

2) **Attenzione!** I grafici sono da ritenersi indicativi, in quanto possono discostarsi al variare di parametri quali: tensione di alimentazione, temperatura ambientale, viscosità dell'olio.

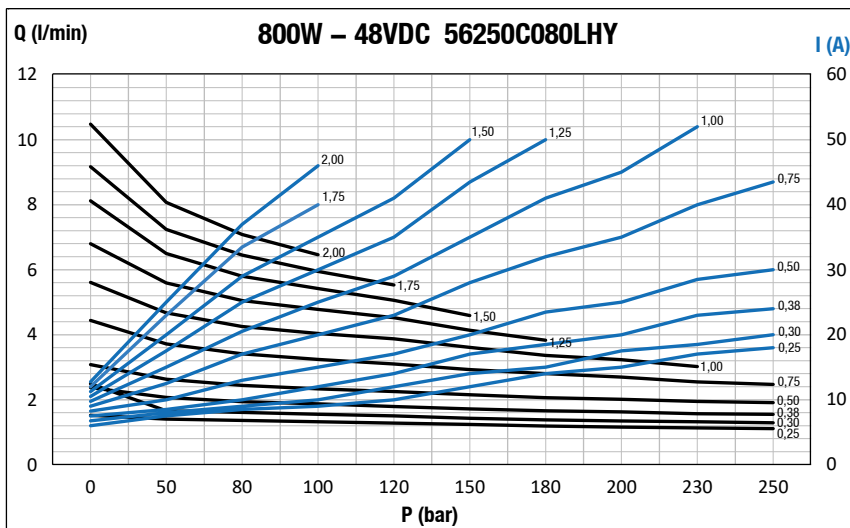
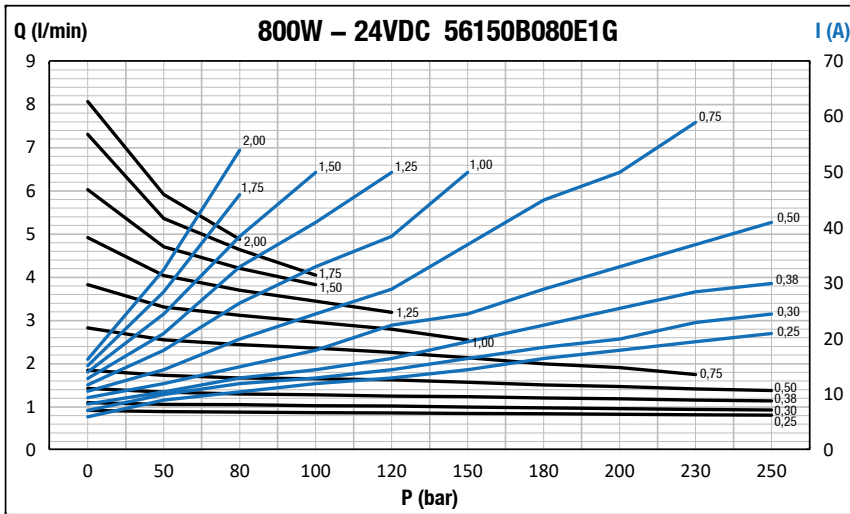

Note: 1) **Attenzione!** I valori sono stati misurati con pompe gr.0 serie PSO.

2) **Attenzione!** I grafici sono da ritenersi indicativi, in quanto possono discostarsi al variare di parametri quali: tensione di alimentazione, temperatura ambientale, viscosità dell'olio.

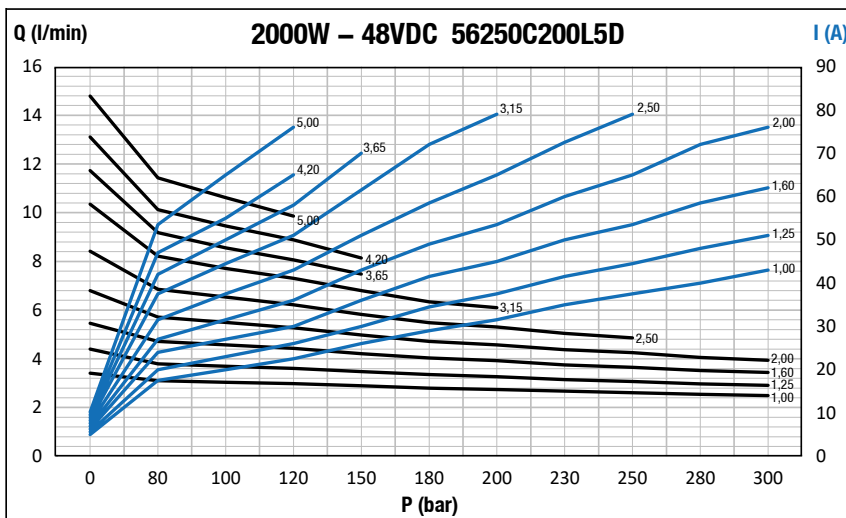
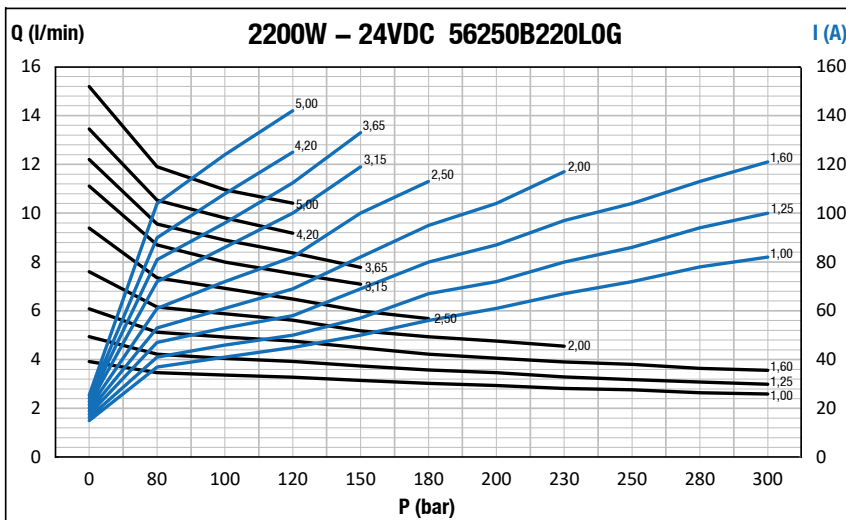
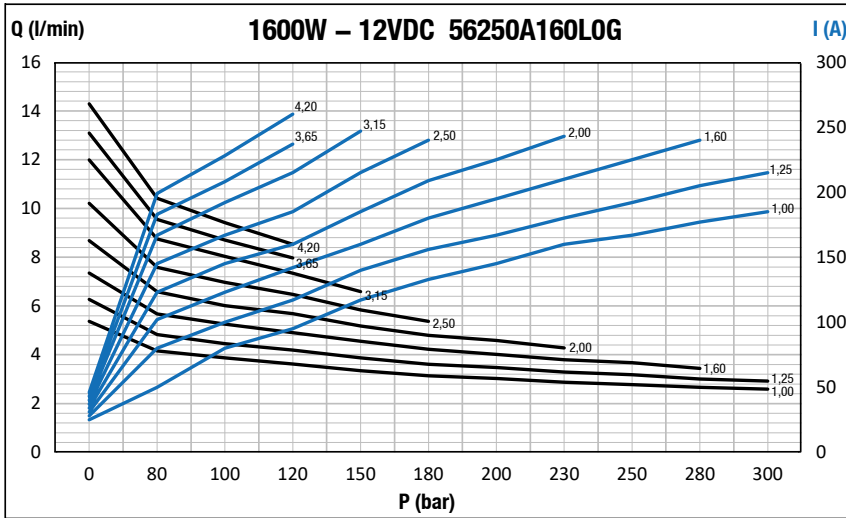

Note: 1) **Attenzione!** I valori sono stati misurati con pompe gr.1 serie PS1.

2) **Attenzione!** I grafici sono da ritenersi indicativi, in quanto possono discostarsi al variare di parametri quali: tensione di alimentazione, temperatura ambientale, viscosità dell'olio.

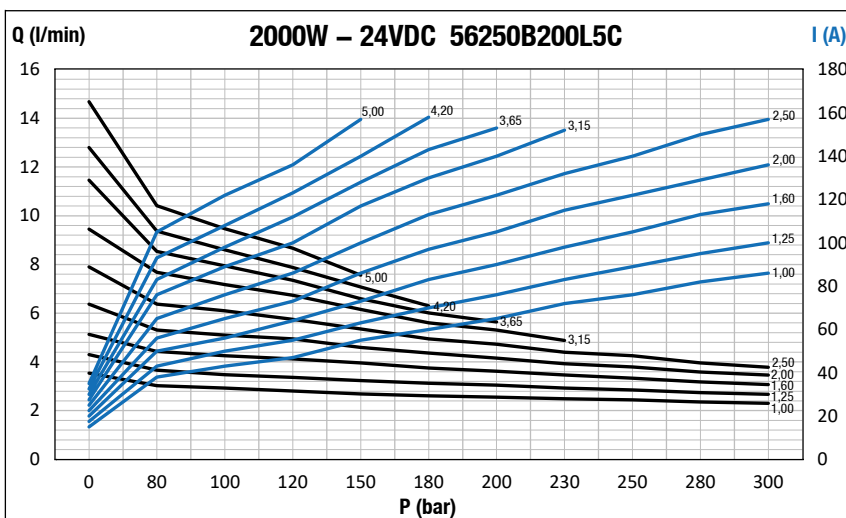
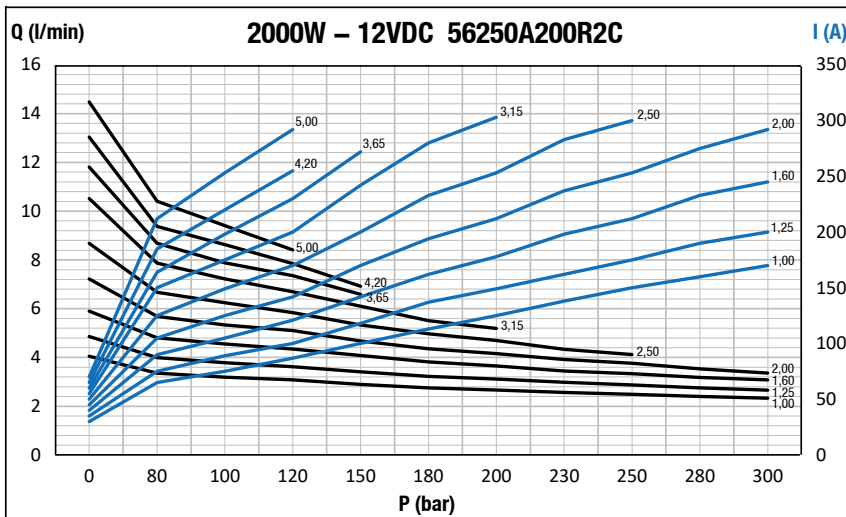
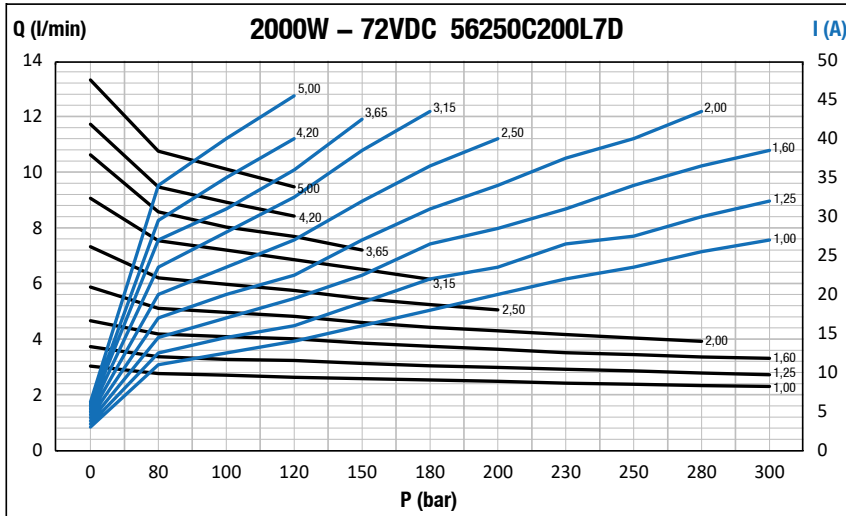

Note: 1) **Attenzione!** I valori sono stati misurati con pompe gr.1 serie PS1.

2) **Attenzione!** I grafici sono da ritenersi indicativi, in quanto possono discostarsi al variare di parametri quali: tensione di alimentazione, temperatura ambientale, viscosità dell'olio.

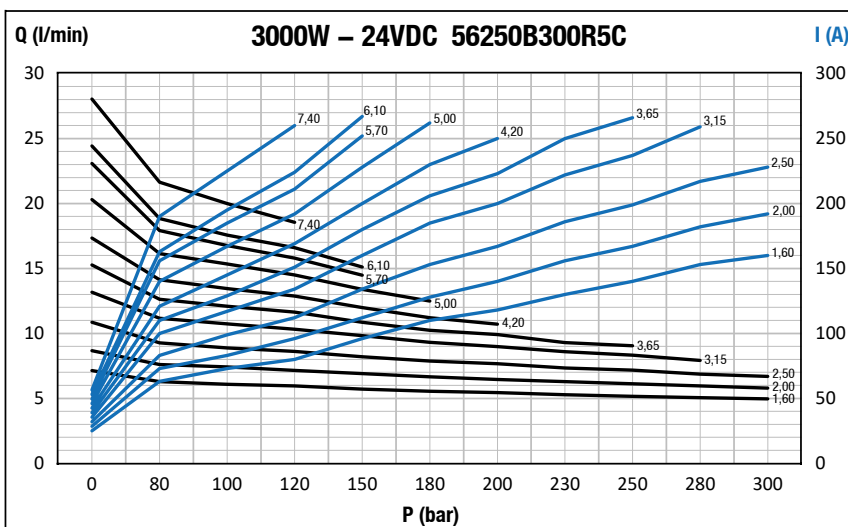
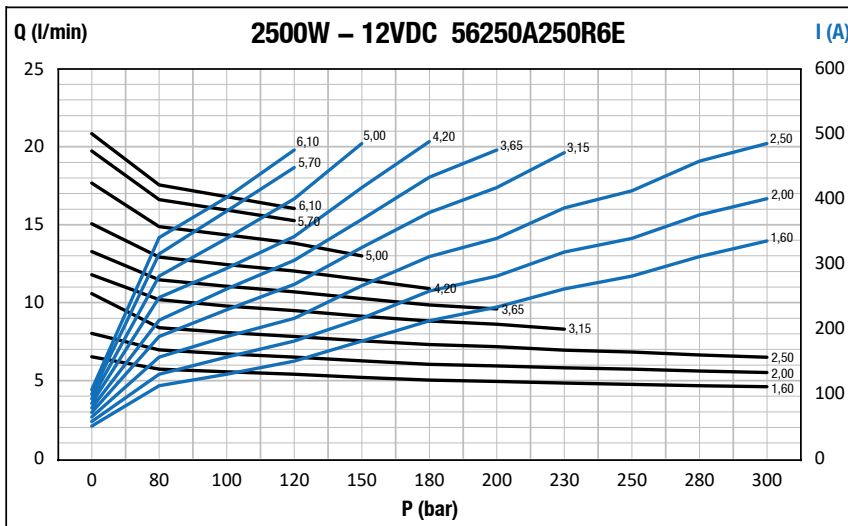
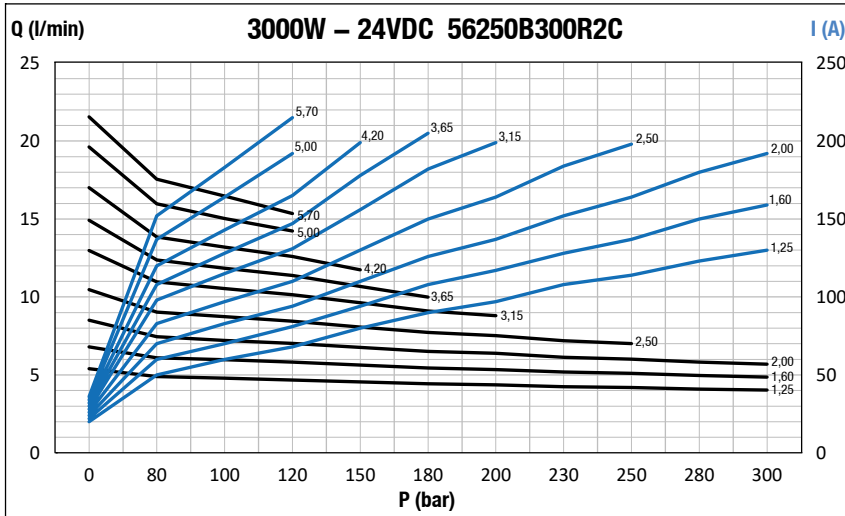

Note: 1) **Attenzione!** I valori sono stati misurati con pompe gr.1 serie PS1.

2) **Attenzione!** I grafici sono da ritenersi indicativi, in quanto possono discostarsi al variare di parametri quali: tensione di alimentazione, temperatura ambientale, viscosità dell'olio.



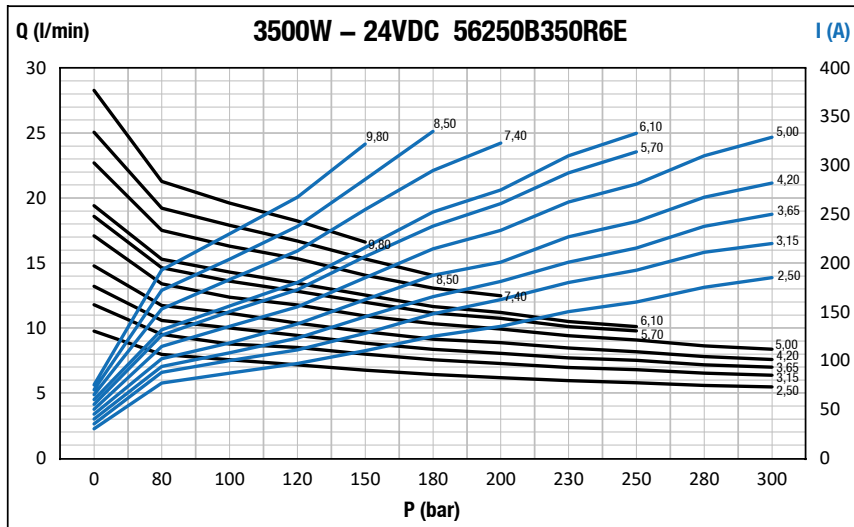

Note: 1) **Attenzione!** I valori sono stati misurati con pompe gr.1 serie PS1.

2) **Attenzione!** I grafici sono da ritenersi indicativi, in quanto possono discostarsi al variare di parametri quali: tensione di alimentazione, temperatura ambientale, viscosità dell'olio.

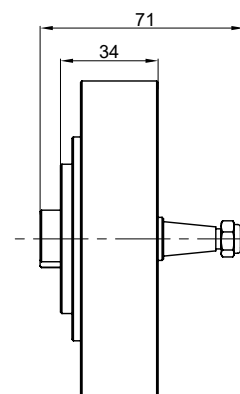
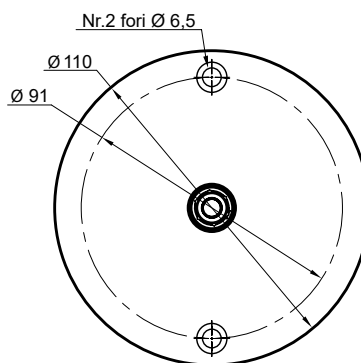

Peso: 0,730 Kg

## GAMMA DISPONIBILE

DESCRIZIONE	CODICE PARLANTE	CODICE COMPONENTE
KIT TRASCINAMENTO INDIPENDENTE PER MONTAGGIO PULEGGIA	TRP	56242EP0000T
GIUNTO LATO POMPA		1201PG00730A

## Giunto

Lato pompa Gr.1 cod. **1201PG00730A**

Peso: 0,068 Kg

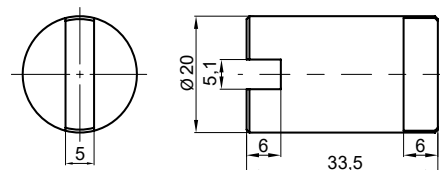

## PULEGGE

## GAMMA DISPONIBILE

DESCRIZIONE	CODICE COMPONENTE	CODICE PARLANTE	Ø (mm)	PESO (kg)
PULEGGIA MODIFICATA DIS.PF0129	1201PF01290C	PG129	110	0,3
PULEGGIA MODIFICATA DIS.PF0028	1201PF00280B	PG028	125	0,4
PULEGGIA MODIFICATA DIS.PF0181	1201PF01810A	PG181	140	0,5

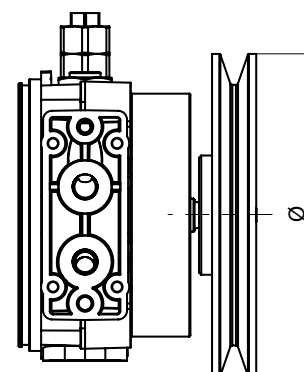

Note: 1) Il kit puleggia esclude la puleggia stessa, che è disponibile su richiesta.

2) Sono disponibili tre modelli di puleggia a 1 gola e adatte per cinghie trapezoidali (vedere tabella soprastante).

3) **Attenzione!** I tre modelli di puleggia elencati sono integrabili solo con pompa sinistra. In caso si richieda pompa dx, contattare ufficio commerciale Hydroven.

4) I trascinamenti a puleggia sono applicati principalmente sui corpi centrali H00, HOA e H0B.

### CORPI H00/H0A/H0A1

POMPA MOTORE	POMPA GRUPPO 0 SERIE PSO – PSA0	POMPA GRUPPO 1 SERIE PH – PHE – PS1 – PSA1
DC Ø80	1201PG00570T + 1201PF00620T	1201PG00590P + 1201PF00620T
DC Ø112/114	1201PG00770G	563422B20EET
DC Ø125	ND	1201PG00560T
AC B14 63	56237KIT0631	56237KIT0630
AC B14 71	56237KIT0711	56237KIT0710
AC B14 80	56237KIT0802	56237KIT0800
AC B14 90S/90L	56237KIT0902	56237KIT0900
AC B14 100/112	ND	56237KIT1000
PULEGGIA	ND	56242EP0001T

### CORPO H01

POMPA MOTORE	POMPA GRUPPO 1 SERIE PH – PHE – PS1 – PSA1
DC Ø80	1201PG01270A + 1201PF00620T
DC Ø112/114	1201PG01280A
DC Ø125	1201PG01450A + 1201PF01890A
DC Ø150	1201PG00560T
AC B14 71	56236KIT0710
AC B14 80	56236KIT0800
AC B14 90S/90L	56236KIT0900
AC B14 100/112	56236KIT1000
AC B14 71 FLANGIA QUADRA	56242FA01000
AC B14 71 FLANGIA QUADRA	1201PG01340A

### CORPI H0C/H0R

POMPA MOTORE	POMPA GRUPPO 0 SERIE PSO – PSA0 – PSR
DC Ø80	1201PG00760T
DC Ø114	1201PG00990T + 1201PF01370A
AC B14 56	56235KIT0560
AC B14 63	56235KIT0630
AC B14 71	56235KIT0710

I motori elettrici, a seconda della loro progettazione e tipologia d'impiego, possono essere utilizzati in determinati modi, così categorizzati:

- **S1 o Servizio continuativo**

Funzionamento del motore a carico costante per un periodo di tempo indefinito, comunque sufficiente a raggiungere l'equilibrio termico.

- **S2 o Servizio di durata limitata**

Funzionamento a carico costante per un periodo di tempo determinato, inferiore a quello richiesto per raggiungere l'equilibrio termico, seguito da un periodo di riposo di durata sufficiente a ristabilire l'uguaglianza fra le temperature della macchina e quella del fluido di raffreddamento, con tolleranza di 2°C.

- **S3 o Servizio intermittente periodico**

Sequenza di cicli di funzionamento uguali composti da un periodo di funzionamento a carico costante ed un periodo senza carico e senza alimentazione elettrica. La corrente di avviamento non influenza l'innalzamento di temperatura.

Se non diversamente specificato, la durata di un ciclo per il servizio S3 è di 10 minuti e i rapporti di intermittenza dovranno assumere un valore tra i seguenti: 10%, 15%, 20%, 30%, 75%.

Il tipo di servizio S3 ha un tempo di riposo (cioè senza carichi esterni applicati) durante il quale il motore ha il tempo di raffreddarsi, permettendo così di sovraccaricarlo rispetto a quando lo stesso è utilizzato con un servizio S1 (e quindi ininterrottamente sotto carico). Inoltre i motori con servizio diverso da S1 non sono inclusi nel regolamento europeo riguardante i motori ad alta efficienza.

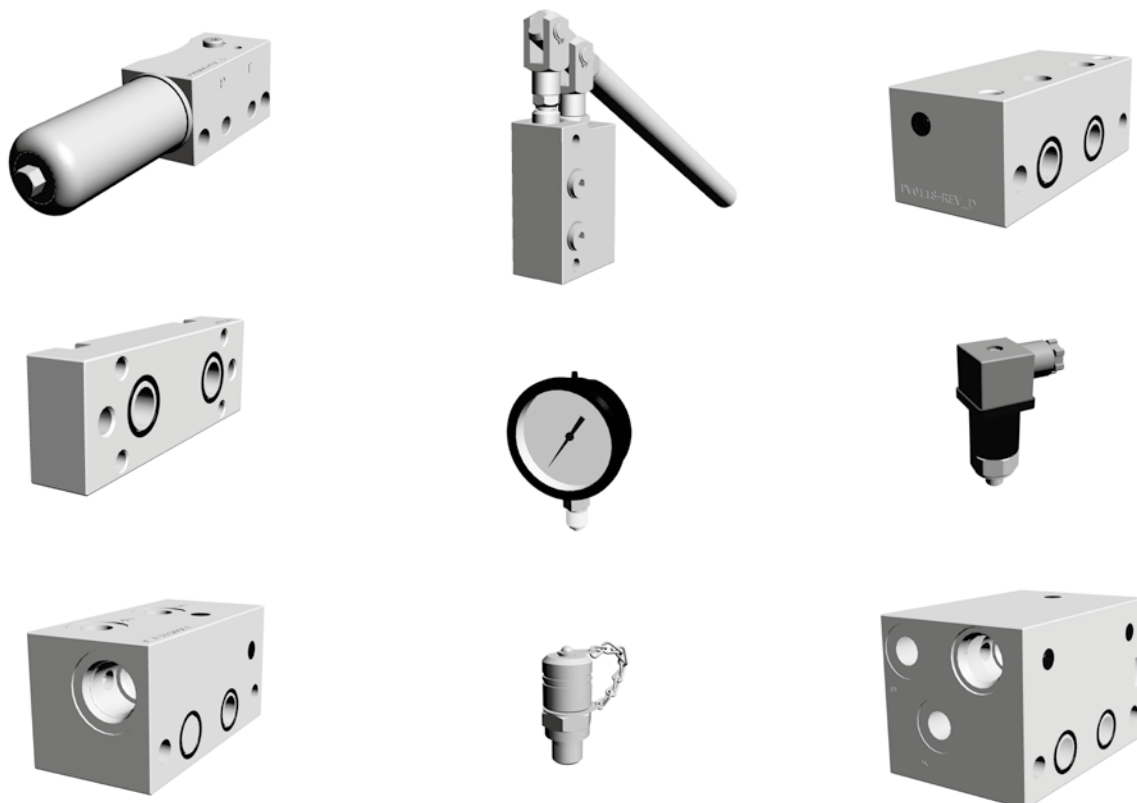

Nel caso di motori ingombranti, per evitare l'interferenza tra il motore e i blocchi valvole, è necessario montare il blocco distanziale.

Di norma il blocco distanziale 1201PV0232HY è montato prima degli altri blocchi modulari con motori AC con cassa 63/71/80, mentre il blocco distanziale 1201PV0231HY è montato nel caso in cui la centralina adoperi motori con cassa superiore a 80.

Di fondamentale importanza è il blocco interfaccia 1201PV0778HY, il quale permette il fissaggio dei corpi HOC e HOR con i blocchi modulari.

Nel caso in cui si volessero realizzare alcune applicazioni speciali, sono inoltre disponibili otto tipologie di blocchi caratterizzati da circuiti più complessi. In particolare, questi blocchi vengono forniti già completi di tutti i componenti, con l'unica variante data dalla scelta del voltaggio delle bobine e della taratura delle valvole limitatrici di pressione, ove presenti.

Per lo sviluppo di circuiti specifici per la vostra applicazione e per ulteriori specifiche di funzionamento si consiglia di contattare il nostro ufficio commerciale.

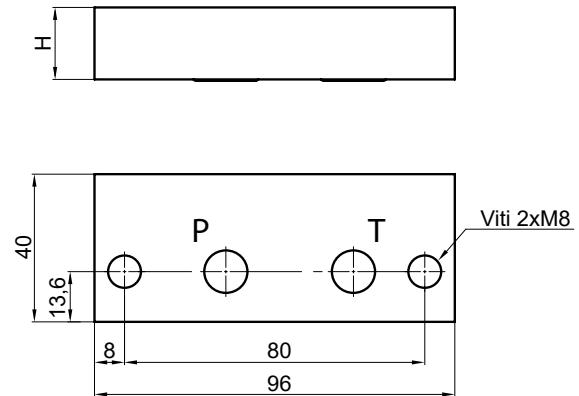
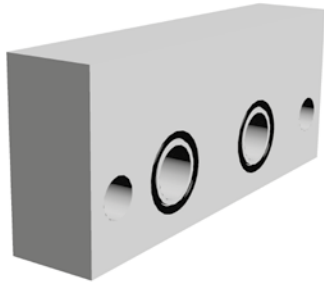

### CARATTERISTICHE PRINCIPALI

<b>Viti di fissaggio</b>	2 viti/tiranti M8 classe acciaio 8.8 o superiore
<b>Coppia di serraggio viti</b>	24 Nm

### SCHEMA IDRAULICO

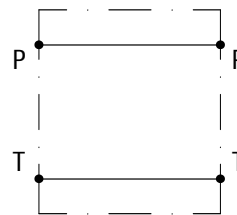

### ESEMPIO DI MONTAGGIO

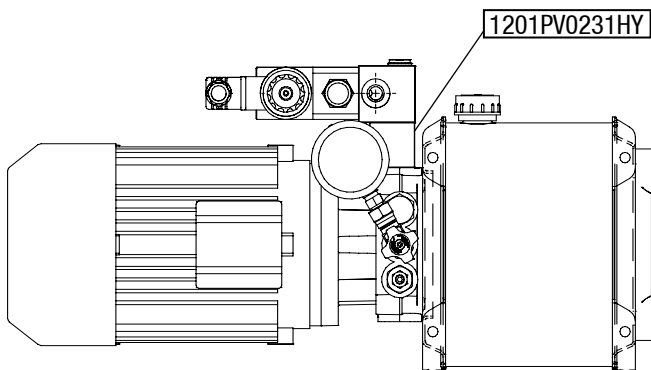

### GAMMA DISPONIBILE

DESCRIZIONE	CODICE COMPONENTE	CODICE PARLANTE	H (mm)	PESO (kg)
BLOCCO DISTANZIALE 39mm PER BLOCCO MODULARE	1201PV0231HY	PV0231	39	0,4
BLOCCO DISTANZIALE 19,5mm PER BLOCCO MODULARE	1201PV0232HY	PV0232	19,5	0,2

Note: 1) Il blocco distanziale H = 19,5 è necessario per tutti i corpi centrali con motori AC (Monofase/Trifase) con cassa 63/71/80, mentre il blocco distanziale H = 39,5 è necessario per tutti i corpi centrali con motori AC (Monofase/Trifase) con cassa superiore a 80. Questo per evitare l'interferenza tra il motore e le valvole Cetop.

2) I codici componente sono già completi di guarnizioni OR 1,78x14,00.

3) **Attenzione!** Non utilizzare barre filettate con resistenza inferiore alla 8.8.

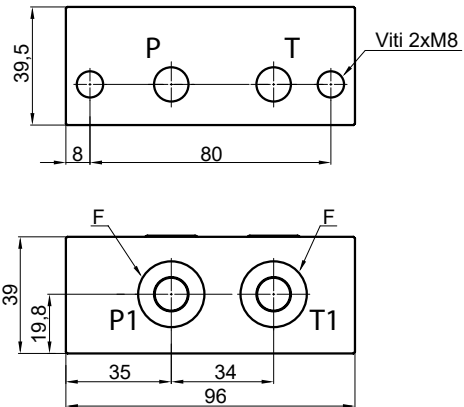

### CARATTERISTICHE PRINCIPALI

Viti di fissaggio	2 viti/tiranti M8 classe acciaio 8.8 o superiore
Coppia di serraggio viti	24 Nm

### SCHEMA IDRAULICO

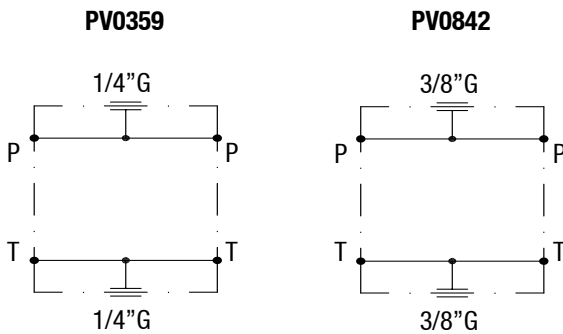

### ESEMPIO DI MONTAGGIO

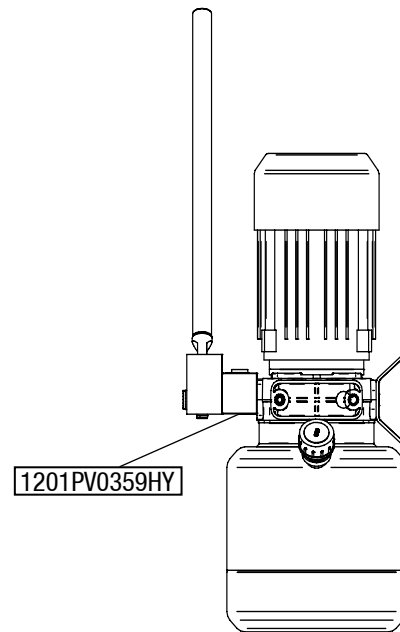

### GAMMA DISPONIBILE

DESCRIZIONE	CODICE COMPONENTE	CODICE PARLANTE	F	PESO (kg)
BLOCCO DISTANZIALE MODULARE CON USCITE P1-T1 1/4" BSPP	1201PV0359HY	PV0359	1/4" BSPP	0,4
BLOCCO DISTANZIALE MODULARE CON USCITE P1-T1 3/8" BSPP	1201PV0842HY	PV0842	3/8" BSPP	0,4

Note: 1) Il blocco distanziale H = 19,5 è necessario per tutti i corpi centrali con motori AC (Monofase/Trifase) con cassa 63/71/80, mentre il blocco distanziale H = 39,5 è necessario per tutti i corpi centrali con motori AC (Monofase/Trifase) con cassa superiore a 80. Questo per evitare l'interferenza tra il motore e le valvole Cetop.

2) I codici componente sono già completi di guarnizioni OR 1,78x14,00.

3) Per centrali con uscite P e T è possibile utilizzare questo blocco per la flangiatura della pompa a mano PM15 (cod. 12VZRR0016HY).

4) **Attenzione!** Non utilizzare barre filettate con resistenza inferiore alla 8.8.

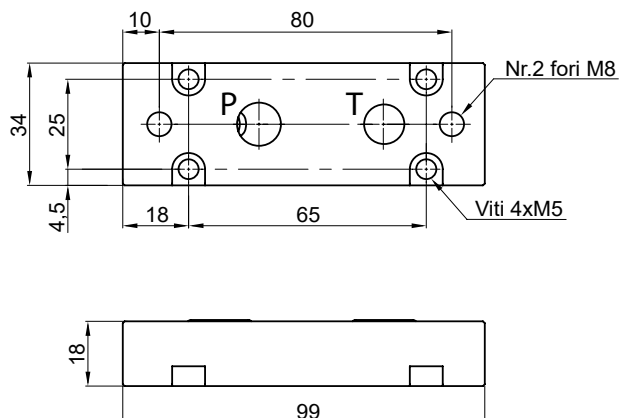
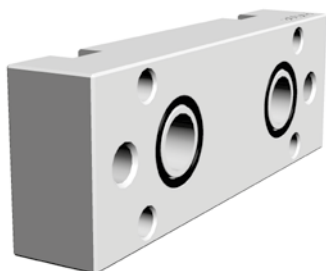

### CARATTERISTICHE PRINCIPALI

Viti di fissaggio	4 viti M5 classe acciaio 8.8 o superiore
Coppia di serraggio viti	6 Nm

### SCHEMA IDRAULICO

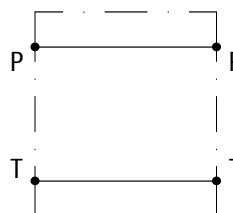

### ESEMPIO DI MONTAGGIO

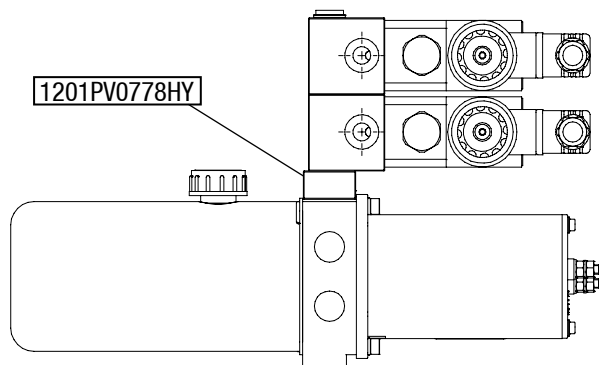

### GAMMA DISPONIBILE

DESCRIZIONE	CODICE COMPONENTE	CODICE PARLANTE	PESO (kg)
BLOCCO INTERFACCIA CORPO HOC - BLOCCHI	1201PV0778HY	PV0778	0,1

Note: 1) **Attenzione!** Questo blocco è **assolutamente necessario** per interfacciare il corpo HOC con tutti gli altri blocchi.

2) Il codice componente è già completo di viti TCE 5x20 e guarnizioni OR 1,78x14,00.

3) **Attenzione!** Non utilizzare barre filettate con resistenza inferiore alla 8.8.



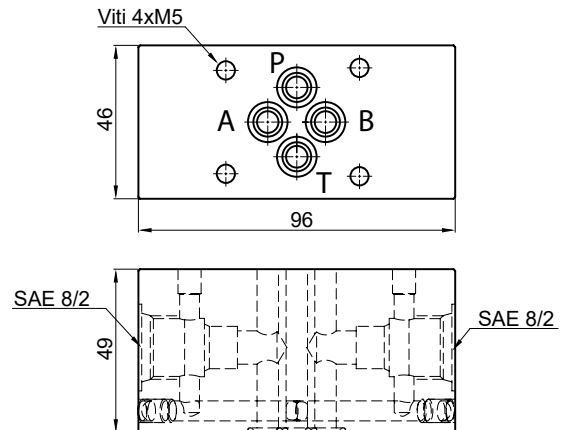
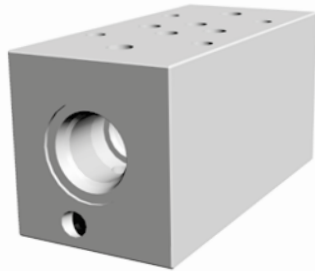

### CARATTERISTICHE PRINCIPALI

<b>Viti di fissaggio</b>	4 viti M5 classe acciaio 8.8 o superiore
<b>Coppia di serraggio viti</b>	6 Nm

### SCHEMA IDRAULICO

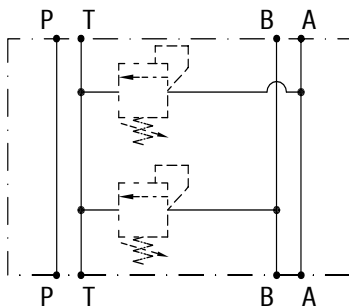

### CODICE PARLANTE

<b>M</b>	<b>Blocco PV0337</b>	
<b>1</b>	<b>Esecuzione</b>	1 = Valv. di max A in T 2 = Valv. di max B in T 3 = Valv. di max A e B in T
<b>A</b>	<b>Taratura</b>	A = 5-60 bar B = 50-240 bar C = 90-350 bar

**Attenzione!** Nel caso di valvola limitatrice di pressione posizionata o solo in A o solo in B, l'altra cavità sarà necessariamente chiusa con il tappo PA0078 (cod. 56328PA0078A)

### ESEMPIO DI MONTAGGIO

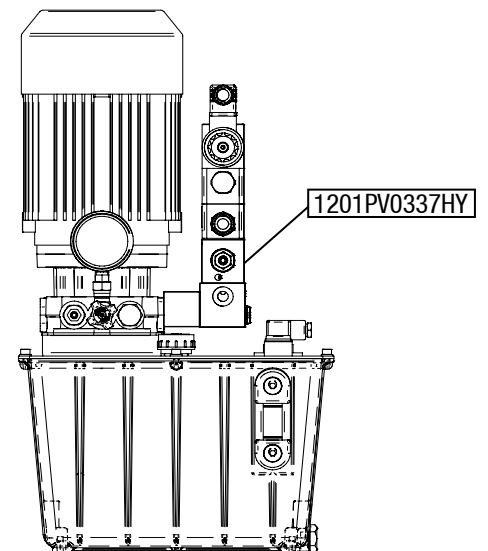

### GAMMA DISPONIBILE

DESCRIZIONE	CODICE COMPONENTE	CODICE PARLANTE	PESO (kg)
BLOCCO MODULARE PER VALVOLE LIMITATRICI DI PRESSIONE	1201PV0337HY	PV0337	0,5

Note: 1) **Attenzione!** Solo nel caso di ordine del componente sciolto, nel codice **1201PV0337HY** NON sono incluse le valvole limitatrici di pressione VMG e, ove presente, il tappo PA0078.

Per esaminare le caratteristiche tecniche relative alle valvole limitatrici di pressione VMG consultare SEZIONE 2.

2) Il codice componente è già completo di guarnizioni 1,78x8,73.

3) **Attenzione!** Non utilizzare barre filettate con resistenza inferiore alla 8.8.

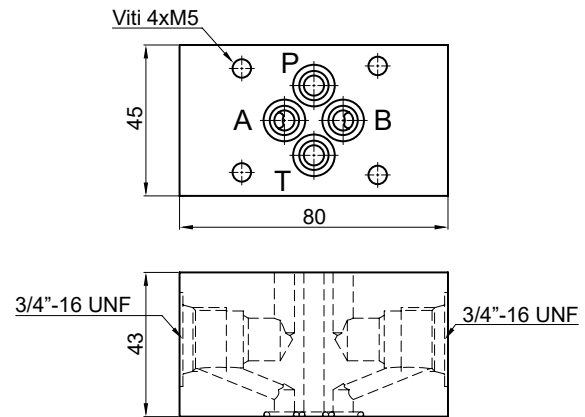
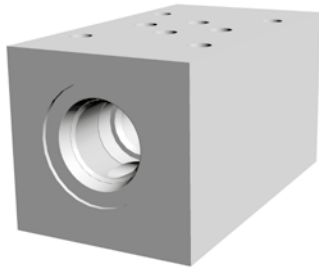

### CARATTERISTICHE PRINCIPALI

<b>Viti di fissaggio</b>	4 viti M5 classe acciaio 8.8 o superiore
<b>Coppia di serraggio viti</b>	6 Nm

### SCHEMA IDRAULICO

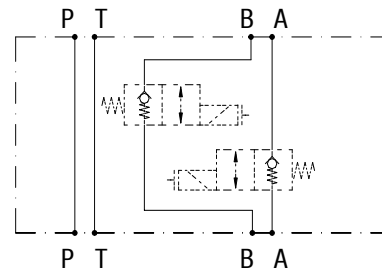

### ESEMPIO DI MONTAGGIO

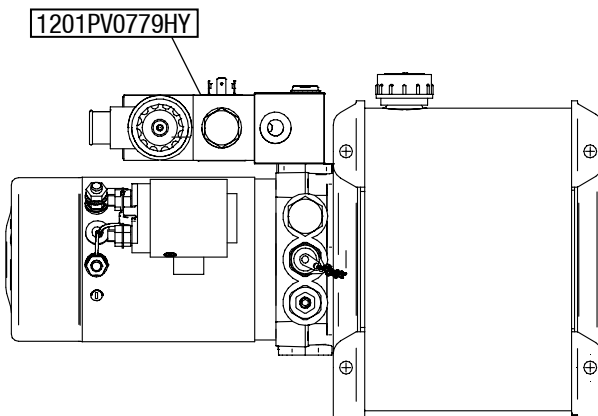

### CODICE PARLANTE

N	Blocco PV0779
<b>A</b>	<b>Esecuzione</b> A = Elettrovalv. VSC su bocca A B = Elettrovalv. VSC su bocca B C = Elettrovalv. VSC su bocche A e B
<b>0</b>	<b>Opzione</b> 0 = senza emergenza (std) E = con comando emergenza a svitare
<b>12DC</b>	<b>Voltaggio</b> 12DC 24DC 24RAC 48RAC 110RAC 220RAC

**Attenzione!** Nel caso di valvola elettrica posizionata o solo in A o solo in B, l'altra cavità sarà necessariamente chiusa con il tappo PA0077 (cod. 56328PA0077A)

### GAMMA DISPONIBILE

DESCRIZIONE	CODICE COMPONENTE	CODICE PARLANTE	PESO (kg)
BLOCCO MODULARE PER VALVOLE ELETTRICHE A CARTUCCIA 3/4"-16UNF	1201PV0779HY	PV0779	0,4

Note: 1) **Attenzione!** Solo nel caso di ordine del componente sciolto, nel codice **1201PV0779HY** NON sono incluse le valvole elettriche VSC e, ove presente, il tappo PA0077.

Per esaminare le caratteristiche tecniche relative alle valvole elettriche VSC e le corrispondenti bobine consultare SEZIONE 2.

2) Il codice componente è già completo di guarnizioni OR 1,78x8,73.

3) **Attenzione!** Non utilizzare barre filettate con resistenza inferiore alla 8.8.

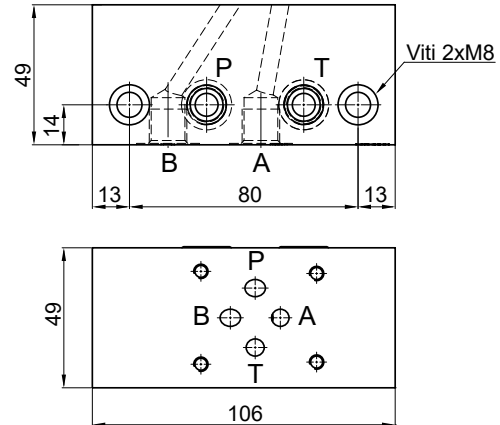
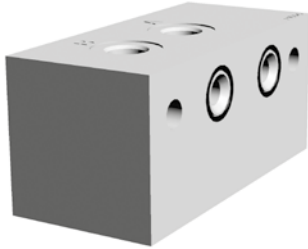

**CARATTERISTICHE PRINCIPALI**

Viti di fissaggio	2 viti/tiranti M8 classe acciaio 8.8 o superiore
Coppia di serraggio viti	24 Nm

**SCHEMA IDRAULICO**

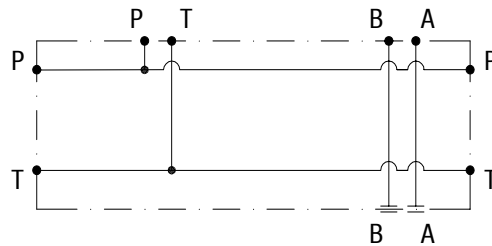

**GAMMA DISPONIBILE**

CONNESSIONE IN PARALLELO	DESCRIZIONE	CODICE COMPONENTE	CODICE PARLANTE	PESO (kg)
PORTE POSTERIORI	BLOCCO MODULARE CON ATTACCHI 1/4" BSPP	1201PV0526HY	PV0526	0,6

Note: 1) L'interfaccia Cetop è rivolta verso il lato motore. Con un motore AC con cassa 63/71/80 bisogna sempre aggiungere il blocco distanziale H = 19,5 (1201PV0232HY) prima del blocco Cetop, mentre con un motore AC con cassa superiore a 80 bisogna sempre aggiungere il blocco distanziale H=39,5 (1201PV0231HY). Questo per evitare l'interferenza tra il motore e le valvole Cetop.  
 2) Il codice componente è già completo di guarnizioni OR 1,78x14,00.  
 3) **Attenzione!** Non utilizzare barre filettate con resistenza inferiore alla 8.8.

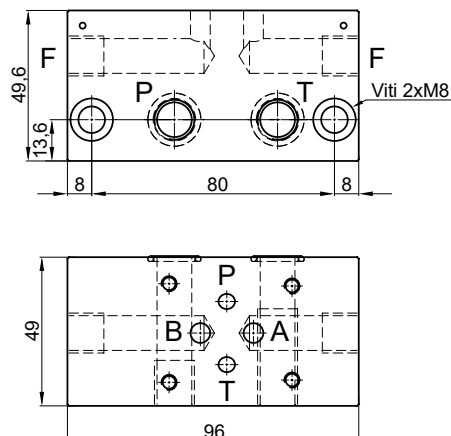
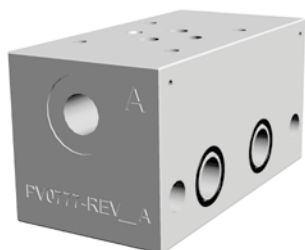

**CARATTERISTICHE PRINCIPALI**

Viti di fissaggio	2 viti/tiranti M8 classe acciaio 8.8 o superiore
Coppia di serraggio viti	24 Nm

**SCHEMA IDRAULICO**

**Connessione in parallelo**

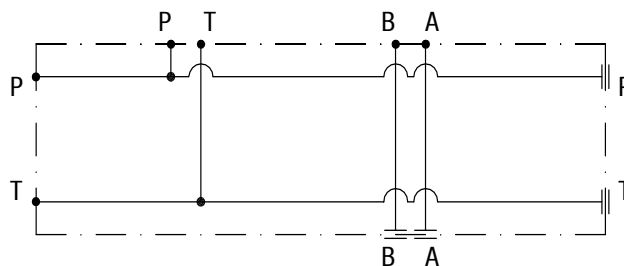

**Connessione in serie**

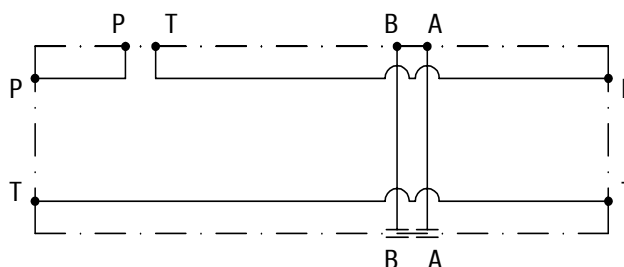

**GAMMA DISPONIBILE**

CONNESSIONE IN PARALLELO	DESCRIZIONE	CODICE COMPONENTE	CODICE PARLANTE	F	PESO (kg)
PORTE LATERALI	BLOCCO MODULARE CON ATTACCHI 3/8" BSPP	1201PV0294HY	PV0294	3/8" BSPP	0,6
PORTE LATERALI	BLOCCO MODULARE CON ATTACCHI 1/4" BSPP	1201PV0777HY	PV0777	1/4" BSPP	0,6

CONNESSIONE IN SERIE	DESCRIZIONE	CODICE COMPONENTE	CODICE PARLANTE	F	PESO (kg)
PORTE LATERALI	BLOCCO MODULARE CON ATTACCHI 1/4" BSPP	1201PV0258HY	PV0258	1/4" BSPP	0,6
PORTE LATERALI	BLOCCO MODULARE CON ATTACCHI 3/8" BSPP	1201PV0471HY	PV0471	3/8" BSPP	0,6

Note: 1) L'interfaccia Cetop è rivolta verso il lato motore. Con un motore AC con cassa 63/71/80 bisogna sempre aggiungere il blocco distanziale H = 19,5 (1201PV0232HY) prima del blocco Cetop, mentre con un motore AC con cassa superiore a 80 bisogna sempre aggiungere il blocco distanziale H=39,5 (1201PV0231HY). Questo per evitare l'interferenza tra il motore e le valvole Cetop.  
 2) Il codice componente è già completo di guarnizioni OR 1,78x14,00.  
 3) **Attenzione!** Non utilizzare barre filettate con resistenza inferiore alla 8.8.

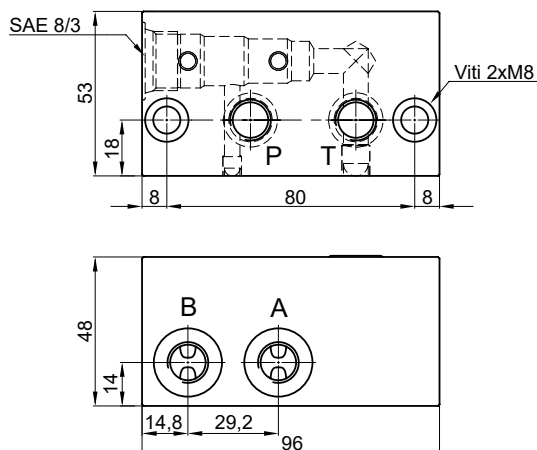
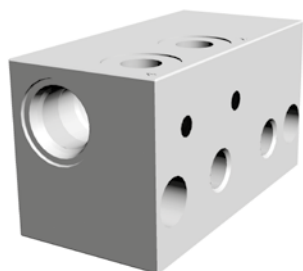

### CARATTERISTICHE PRINCIPALI

<b>Viti di fissaggio</b>	2 viti/tiranti M8 classe acciaio 8.8 o superiore
<b>Coppia di serraggio viti</b>	24 Nm

### CODICE PARLANTE

<b>Q</b>	<b>Blocco PV0286</b>	
<b>G</b>	<b>Esecuzione</b>	G = Centri Chiusi H = A e B in T I = Centri Aperti L = P in T M = A in B parallelo incrociato
<b>12DC</b>	<b>Voltaggio</b>	12DC 24DC 24RAC 48RAC 110RAC 220RAC

### SCHEMA IDRAULICO

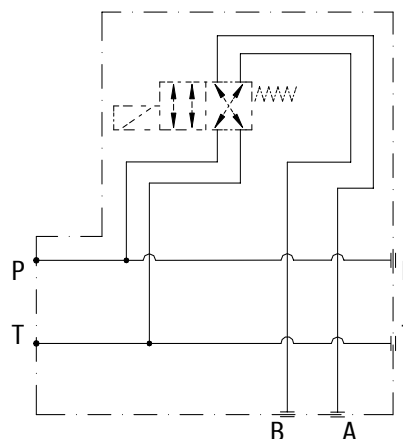

### GAMMA DISPONIBILE

CONNESSIONE IN PARALLELO	DESCRIZIONE	CODICE COMPONENTE	CODICE PARLANTE	PESO (kg)
PORTE LATERALI	BLOCCO MODULARE PER ELETTROVALVOLE A CARTUCCIA 3/4"-16UNF	1201PV0286HY	PV0286	0,6

Note: 1) **Attenzione!** Solo nel caso di ordine del componente sciolto, nel codice **1201PV0286HY** NON sono incluse le valvole elettriche 4V.

Per esaminare le caratteristiche tecniche relative alle valvole elettriche 4V e le corrispondenti bobine consultare SEZIONE 2.

2) L'interfaccia Cetop è rivolta verso il lato motore. Con un motore AC con cassa 63/71/80 bisogna sempre aggiungere il blocco distanziale H = 19,5 (1201PV0232HY) prima del blocco Cetop, mentre con un motore AC con cassa superiore a 80 bisogna sempre aggiungere il blocco distanziale H=39,5 (1201PV0231HY). Questo per evitare l'interferenza tra il motore e le valvole Cetop.

3) Il codice componente è già completo di guarnizioni OR 1,78x14,00.

4) **Attenzione!** Non utilizzare barre filettate con resistenza inferiore alla 8.8.

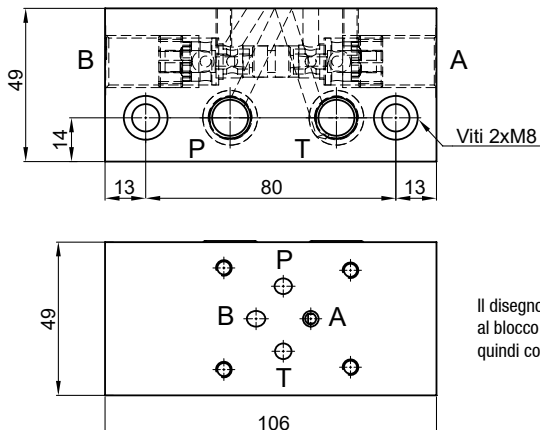
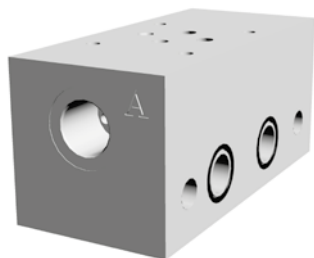

Il disegno a fianco si riferisce al blocco modulare PVC275, quindi con ritegni sia in A che in B

CARATTERISTICHE PRINCIPALI

Viti di fissaggio	2 viti/tiranti M8 classe acciaio 8.8 o superiore
Coppia di serraggio viti	24 Nm

SCHEMA IDRAULICO

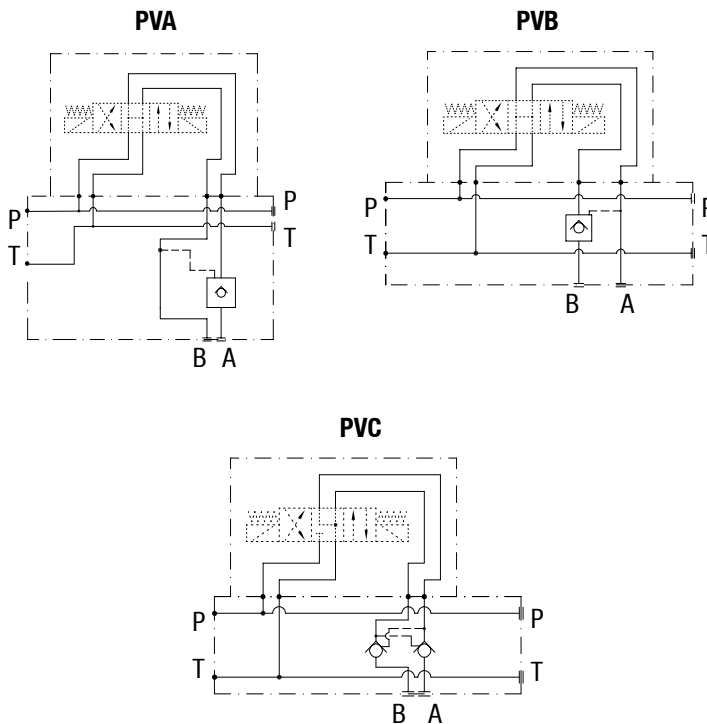

ESEMPIO DI MONTAGGIO

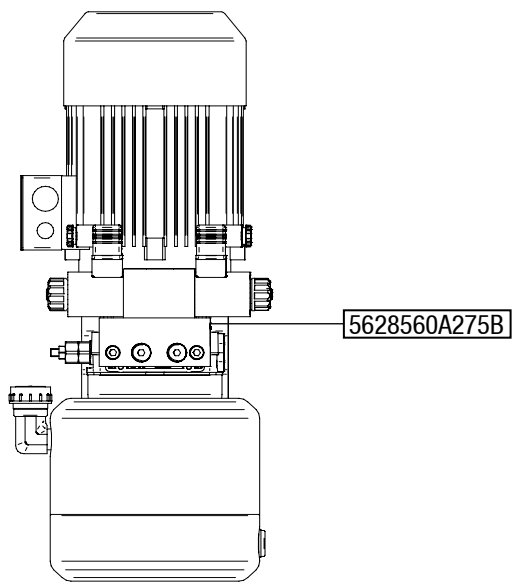

GAMMA DISPONIBILE

DESCRIZIONE	CODICE COMPONENTE	CODICE PARLANTE	PESO (kg)
BLOCCO MODULARE CON VALV. UNIDIREZ. PILOTATA SU "A" 3/8" BSPP	5628560A275B	PVA	0,6
BLOCCO MODULARE CON VALV. UNIDIREZ. PILOTATA SU "B" 3/8" BSPP	5628560B275B	PVB	0,6
BLOCCO MODULARE CON VALV. UNIDIREZ. PILOTATE SU "A" E "B" 3/8" BSPP	562856AB275B	PVC	0,6

Note: 1) **Attenzione!** Nel codice componente NON è inclusa la valvola Cetop3. Per l'ordinazione di quest'ultima consultare SEZIONE 7.  
 2) Il codice componente è già completo di guarnizioni OR 1,78x14,00.  
 3) **Attenzione!** Non utilizzare barre filettate con resistenza inferiore alla 8.8.

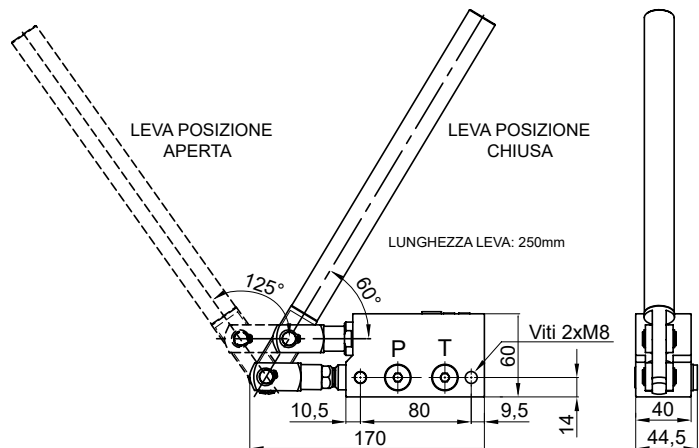
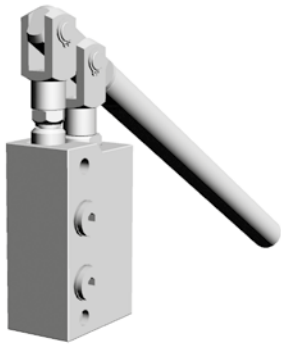

### CARATTERISTICHE PRINCIPALI

Pressione di lavoro	215 bar
Pressione massima	300 bar
Viti di fissaggio	2 viti/tiranti M8 classe acciaio 8.8 o superiore
Grado di filtrazione	
Temperatura di impiego	-20 / +70 °C
Cilindrata	5 cm <sup>3</sup>
Cilindrata effettiva	5,380 cm <sup>3</sup>
Coppia di serraggio viti	24 Nm

### SCHEMA IDRAULICO

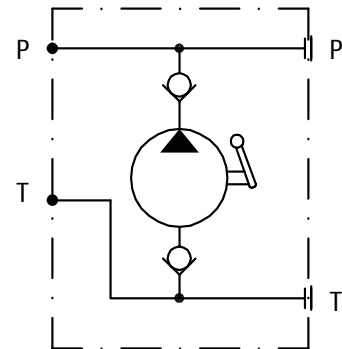

### ESEMPIO DI MONTAGGIO

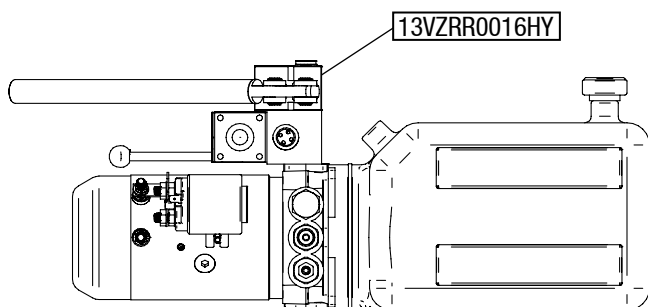

### DIAGRAMMA DI SFORZO

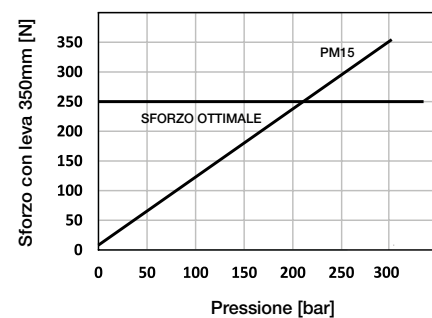

### GAMMA DISPONIBILE

DESCRIZIONE	CODICE COMPONENTE	CODICE PARLANTE	PESO (kg)
POMPA A MANO MODULARE 5,0 cc/pompata	13VZRR0016HY	PM15	1,12

Note: 1) **Avvertenza:** al primo utilizzo e dopo lungo tempo di inattività, sfiatare il circuito svitando il tappo sulla porta di pressione, pompare ripetutamente fino a che l'olio esca dalla porta, quindi riavvitare il tappo e pompare normalmente.

2) La pompa può essere montata a sandwich tra due elementi PV0777 (cod. 1201PV0777HY).

3) **Attenzione!** Non utilizzare barre filettate con resistenza inferiore alla 8.8.

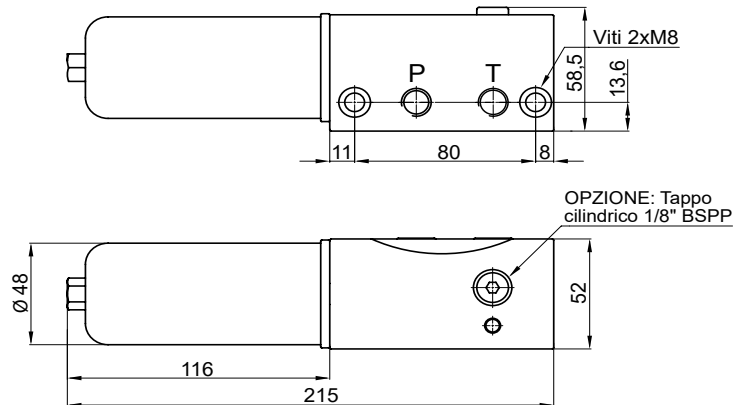

**CARATTERISTICHE PRINCIPALI**

Pressione apertura valvola	1 bar
Portata massima	16 l/min
Grado di filtrazione	15 µ
Temperatura olio	-30 / +80 °C
Viti di fissaggio	2 viti/tiranti M8 classe acciaio 8.8 o superiore
Coppia di serraggio viti	24 Nm

**SCHEMA IDRAULICO**

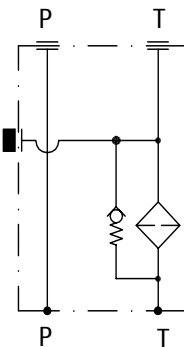

**ESEMPIO DI MONTAGGIO**

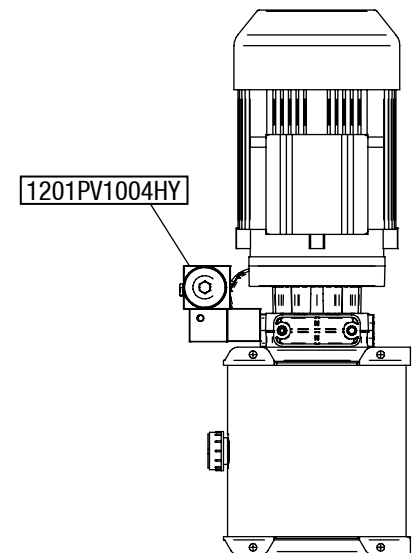

**GAMMA DISPONIBILE**

DESCRIZIONE	CODICE COMPONENTE	CODICE PARLANTE	PESO (kg)
BLOCCO MODULARE CON FILTRAGGIO SU T	1201PV1004HY	PV1004	2,2

**OPZIONI**

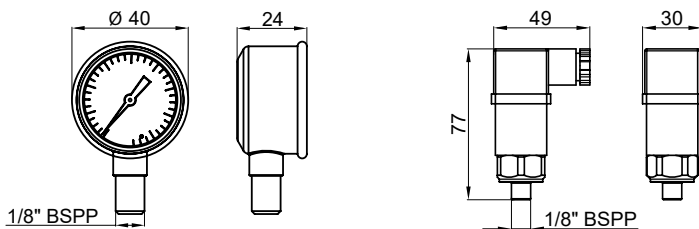

Per le caratteristiche relative al pressostato qui a fianco vedere "ACCESSORI" a fine sezione

**CODICE PARLANTE**

<b>R</b>	<b>Blocco PV1004</b>	
<b>0</b>	<b>Opzione</b>	0 = Senza indicatore V = Con indicatore visivo E = Con indicatore elettrico

**GAMMA DISPONIBILE**

DESCRIZIONE	CODICE COMPONENTE	CODICE PARLANTE	PESO (kg)
MANOMETRO Ø40 1/8" BSPP PER BLOCCO FILTRO SUL RITORNO - 5 bar	19ZA0500010E	MAN4005	0,1
PRESSOSTATO 1/8" BSPP - 0,2 ÷ 2,5 bar	38070MS1013F	PRESF4	0,05

Note: 1) Il codice componente 1201PV1004HY è completo solamente di guarnizioni 1,78x14,00, filtro olio avvitabile (cod. 56233A11F02F) e tappo cilindrico e.i. da 1/8" BSPP (090T80ITDG01).  
 2) **Attenzione!** Non utilizzare barre filettate con resistenza inferiore alla 8.8.



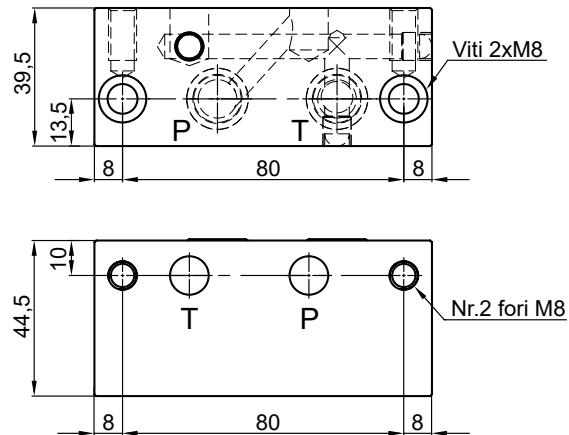
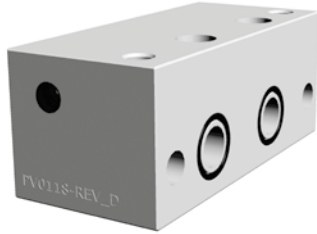

### CARATTERISTICHE PRINCIPALI

Viti di fissaggio	2 viti/tiranti M8 classe acciaio 8.8 o superiore
Coppia di serraggio viti	24 Nm

### SCHEMA IDRAULICO

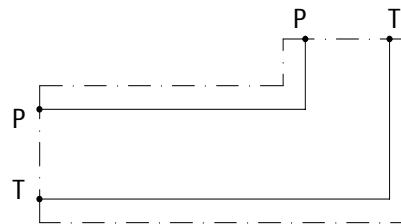

### ESEMPIO DI MONTAGGIO

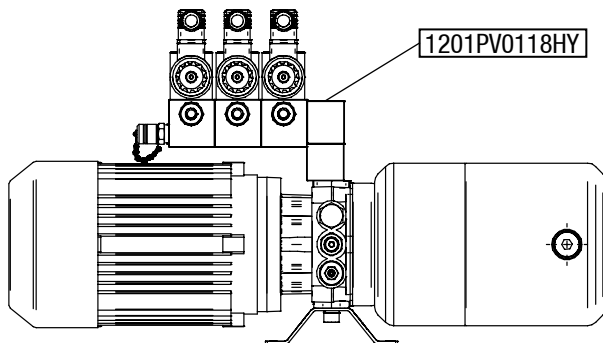

### GAMMA DISPONIBILE

DESCRIZIONE	CODICE COMPONENTE	CODICE PARLANTE	PESO (kg)
BLOCCO MODULARE PER ROTAZIONE ELETTROVALVOLE ORIZZONTALE-VERTICALE	1201PV0118HY	PV0118	0,4

Note: 1) Il codice componente è già completo di guarnizioni 1,78x14,00.

2) Per motori AC con cassa 63/71/80 usare in accoppiata con il blocco distanziale H=19,5mm (cod. 1201PV0232HY). Per motori AC con cassa superiore a 80 usare in accoppiata con il blocco distanziale H=39,5mm (cod. 1201PV0231HY).

3) **Attenzione!** Non utilizzare barre filettate con resistenza inferiore alla 8.8.

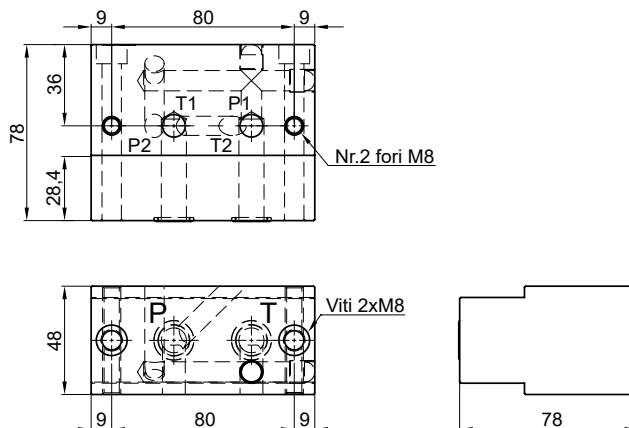
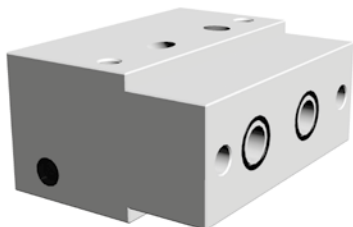

**CARATTERISTICHE PRINCIPALI**

Viti di fissaggio	2 viti/tiranti M8 classe acciaio 8.8 o superiore
Coppia di serraggio viti	24 Nm

**SCHEMA IDRAULICO**

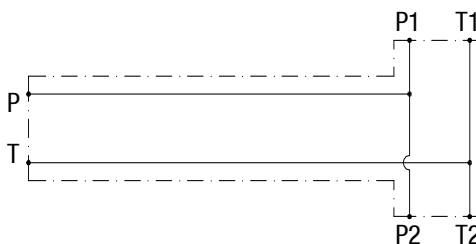

**ESEMPIO DI MONTAGGIO**

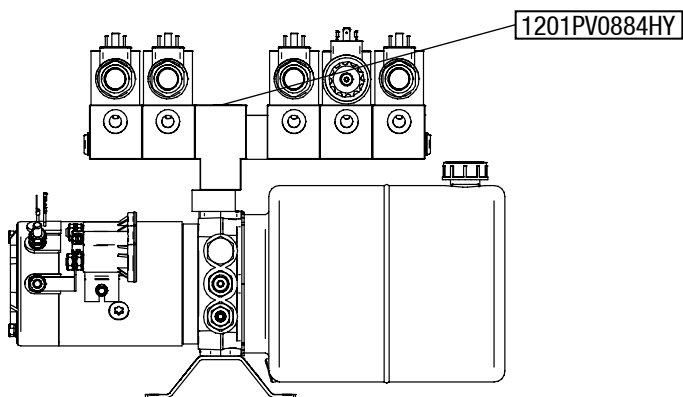

**Attenzione!** Per serbatoi dai 5 ai 15 Lt. è d'obbligo utilizzare il blocco distanziale H=19,5mm (cod. 1201PV0232HY), mentre per serbatoi dai 15 Lt. in su vanno utilizzati entrambi i distanziali H=19,5mm (cod. 1201PV0232HY) e H=39,5mm (cod. 1201PV0231HY).

**GAMMA DISPONIBILE**

DESCRIZIONE	CODICE COMPONENTE	CODICE PARLANTE	PESO (kg)
BLOCCO MODULARE PER VALVOLE CETOP 3 CON SVILUPPO LATO MOTORE E SERBATOIO	1201PV0884HY	PV0884	0,8

Note: 1) Il codice componente è già completo di guarnizioni 1,78x14,00.

2) Per motori AC con cassa 63/71/80 usare in accoppiata con il blocco distanziale H=19,5mm (cod. 1201PV0232HY). Per motori AC con cassa superiore a 80 usare in accoppiata con il blocco distanziale H=39,5mm (cod. 1201PV0231HY).

3) **Attenzione!** Non utilizzare barre filettate con resistenza inferiore alla 8.8.

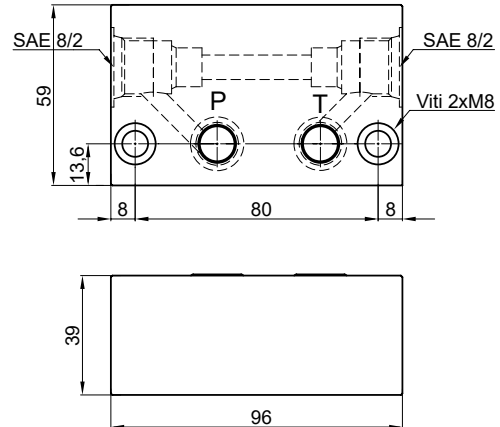
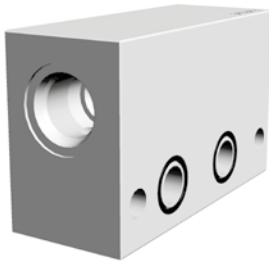

**CARATTERISTICHE PRINCIPALI**

<b>Viti di fissaggio</b>	2 viti/tiranti M8 classe acciaio 8.8 o superiore
<b>Coppia di serraggio viti</b>	24 Nm

**SCHEMA IDRAULICO**

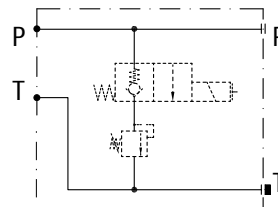

**ESEMPIO DI MONTAGGIO**

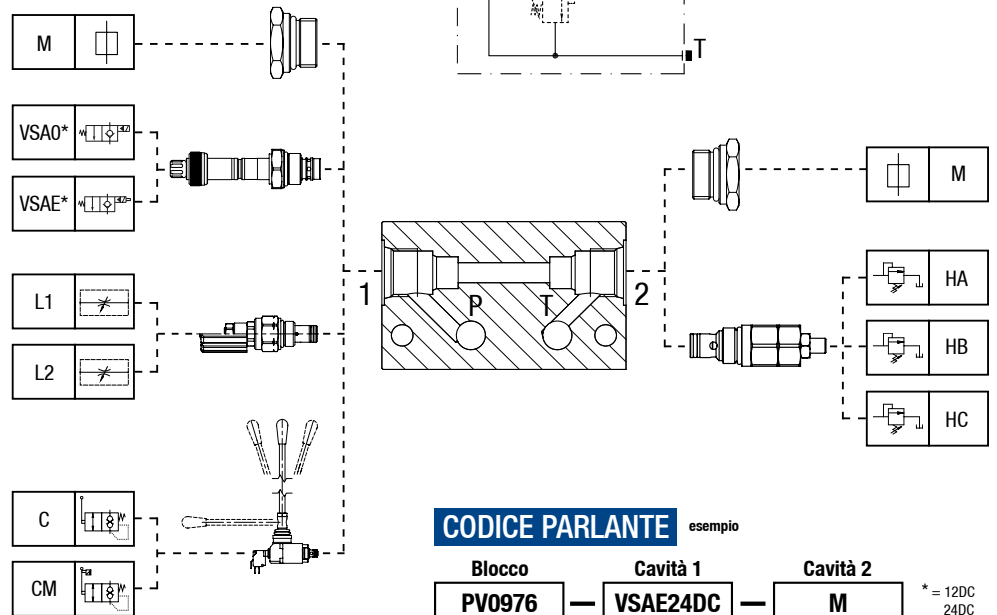
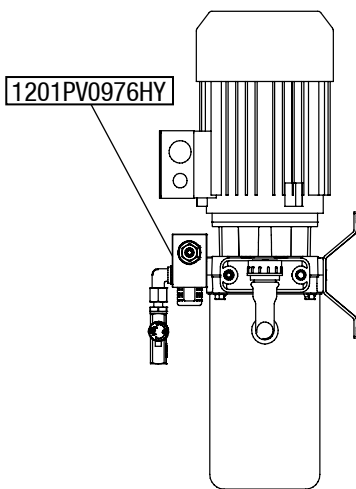

**CODICE PARLANTE**

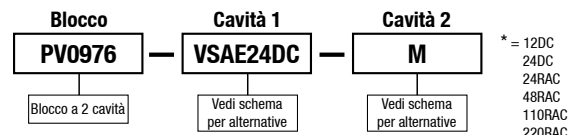

**GAMMA DISPONIBILE**

DESCRIZIONE	CODICE COMPONENTE	CODICE PARLANTE	PESO (kg)
BLOCCO MODULARE SECONDA PRESSIONE	1201PV0976HY	PV0976	0,5

- Note: 1) **Attenzione!** Solo nel caso di ordine del componente sciolto, nel codice **1201PV0976HY** NON sono incluse le valvole elettriche, i tappi, il regolatore di portata e la valvola manuale 2 vie a leva. Per esaminare le caratteristiche tecniche relative alle valvole elettriche, ai tappi, al regolatore di portata e alla valvola manuale 2 vie a leva e le corrispondenti bobine consultare SEZIONE 2.
- 2) La valvola collegata è sul lato motore. Per motori AC (Monofase/Trifase) con cassa 63/71/80 aggiungere sempre un blocco distanziale H=19,5 (cod. 1201PV0232HY) prima del blocco modulare, mentre per motori AC (Monofase/Trifase) con cassa superiore a 80 aggiungere sempre un blocco distanziale H=39,5 (cod. 1201PV0231HY). Questo per evitare l'interferenza tra la valvola e il motore.
- 3) Il codice componente è già completo di guarnizioni OR 1,78x14,00.
- 4) **Attenzione!** Non utilizzare barre filettate con resistenza inferiore alla 8.8.

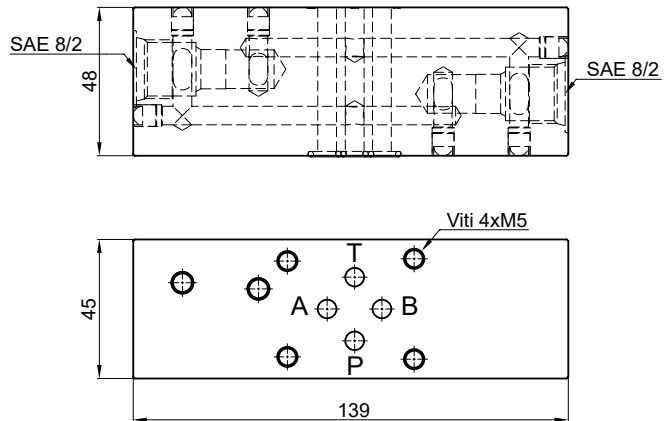
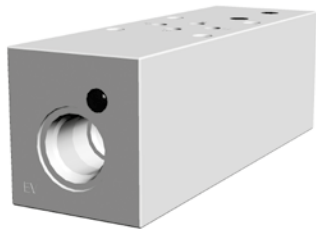

**CARATTERISTICHE PRINCIPALI**

<b>Viti di fissaggio</b>	4 viti M5 classe acciaio 8.8 o superiore
<b>Coppia di serraggio viti</b>	6 Nm

**SCHEMA IDRAULICO**

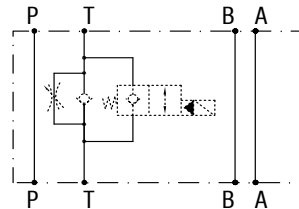

**ESEMPIO DI MONTAGGIO**

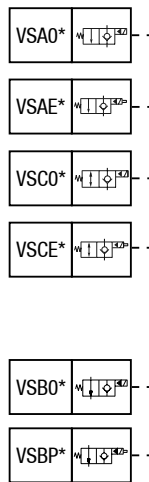
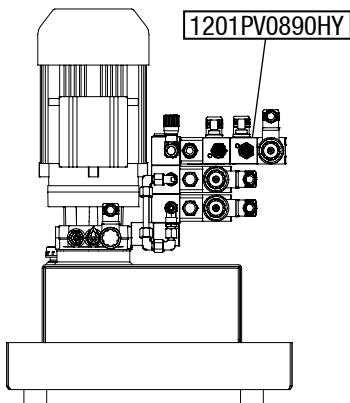

**CODICE PARLANTE** esempio

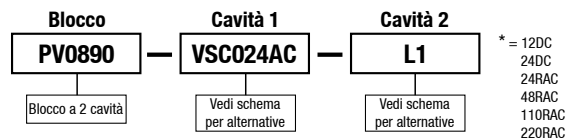

\* = 12DC  
24DC  
24RAC  
48RAC  
110RAC  
220RAC

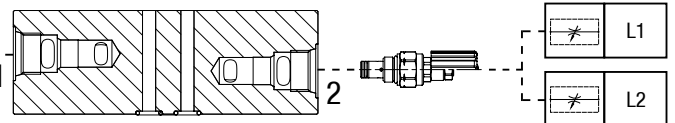

**GAMMA DISPONIBILE**

DESCRIZIONE	CODICE COMPONENTE	CODICE PARLANTE	PESO (kg)
BLOCCO MODULARE RAPIDO-LENTO IN T	1201PV0890HY	PV0890	0,7

Note: 1) **Attenzione!** Solo nel caso di ordine del componente sciolto, nel codice **1201PV0890HY** NON sono incluse le valvole elettriche e il regolatore di portata.  
Per esaminare le caratteristiche tecniche relative al regolatore di portata, alle valvole elettriche e le corrispondenti bobine consultare SEZIONE 2.  
2) Il codice componente è già completo di guarnizioni OR 1,78x8,73.  
3) **Attenzione!** Non utilizzare barre filettate con resistenza inferiore alla 8.8.

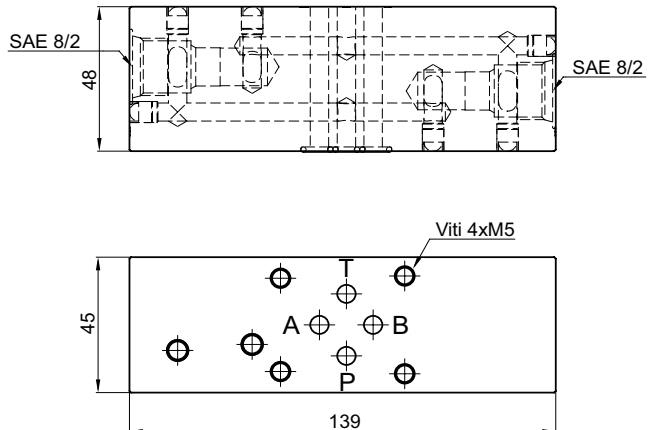

**CARATTERISTICHE PRINCIPALI**

Viti di fissaggio	4 viti M5 classe acciaio 8.8 o superiore
Coppia di serraggio viti	6 Nm

**ESEMPIO DI MONTAGGIO**

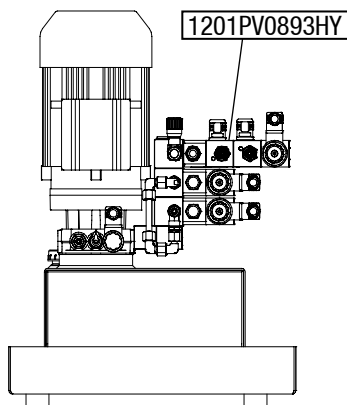

**SCHEMA IDRAULICO**

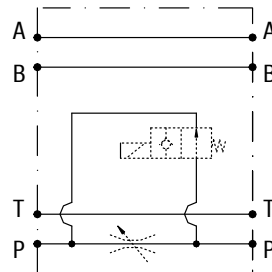

**CODICE PARLANTE** esempio

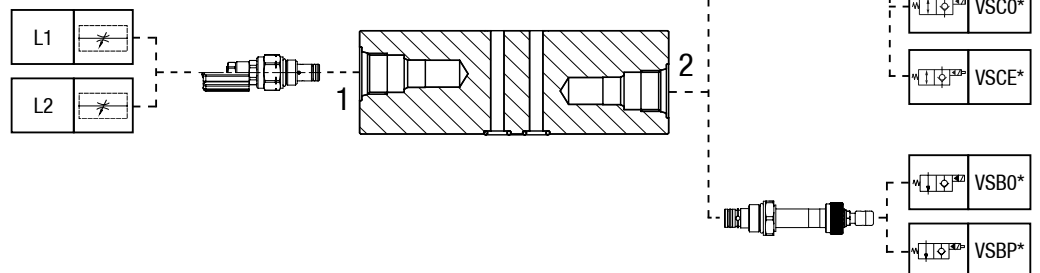
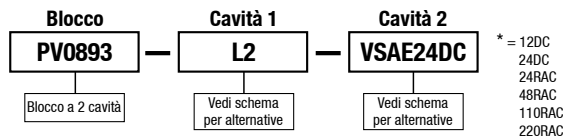

**GAMMA DISPONIBILE**

DESCRIZIONE	CODICE COMPONENTE	CODICE PARLANTE	PESO (kg)
BLOCCO MODULARE RAPIDO-LENTO IN P	1201PV0893HY	PV0893	0,7

Note: 1) **Attenzione!** Solo nel caso di ordine del componente sciolto, nel codice **1201PV0893HY** NON sono incluse le valvole elettriche e il regolatore di portata.  
 Per esaminare le caratteristiche tecniche relative al regolatore di portata, alle valvole elettriche e le corrispondenti bobine consultare SEZIONE 2.  
 2) Il codice componente è già completo di guarnizioni OR 1,78x8,73.  
 3) **Attenzione!** Non utilizzare barre filettate con resistenza inferiore alla 8.8.

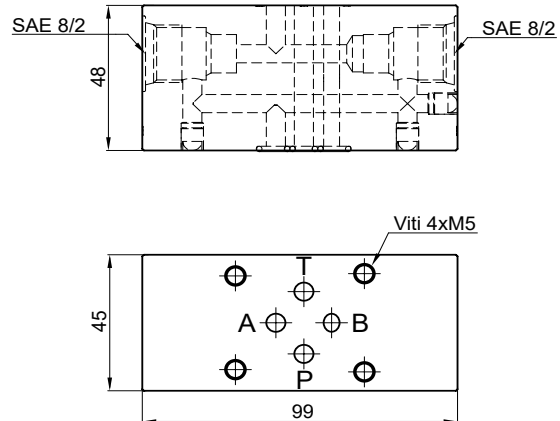

**CARATTERISTICHE PRINCIPALI**

<b>Viti di fissaggio</b>	4 viti M5 classe acciaio 8.8 o superiore
<b>Coppia di serraggio viti</b>	6 Nm

**SCHEMA IDRAULICO**

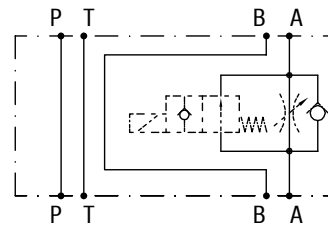

**ESEMPIO DI MONTAGGIO**

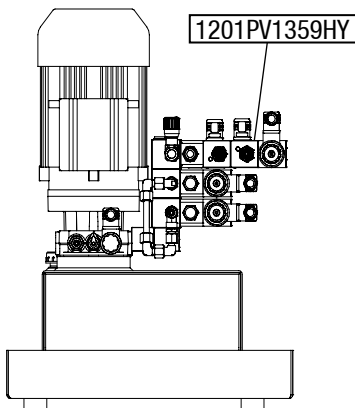

**CODICE PARLANTE** esempio

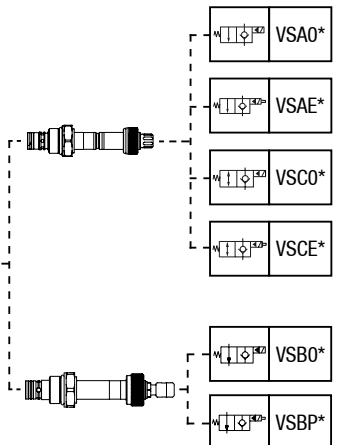
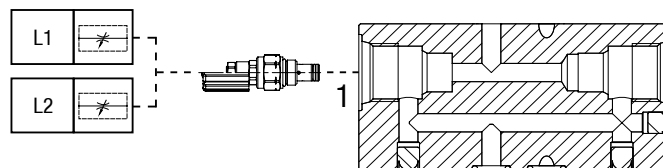
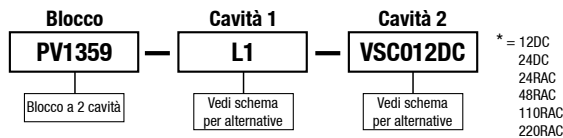

**GAMMA DISPONIBILE**

DESCRIZIONE	CODICE COMPONENTE	CODICE PARLANTE	PESO (kg)
BLOCCO MODULARE RAPIDO-LENTO IN AR	1201PV1359HY	PV1359	0,5

Note: 1) **Attenzione!** Solo nel caso di ordine del componente sciolto, nel codice **1201PV1359HY** NON sono incluse le valvole elettriche e il regolatore di portata.  
Per esaminare le caratteristiche tecniche relative al regolatore di portata, alle valvole elettriche e le corrispondenti bobine consultare SEZIONE 2.  
2) Il codice componente è già completo di guarnizioni OR 1,78x8,73.  
3) **Attenzione!** Non utilizzare barre filettate con resistenza inferiore alla 8.8.

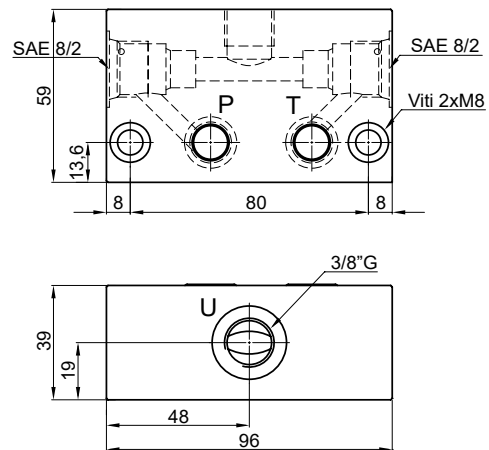
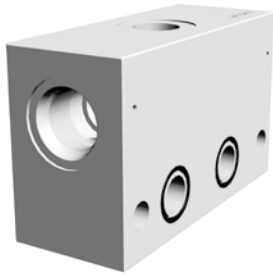

**CARATTERISTICHE PRINCIPALI**

Viti di fissaggio	2 viti/tiranti M8 classe acciaio 8.8 o superiore
Coppia di serraggio viti	24 Nm

**SCHEMA IDRAULICO**

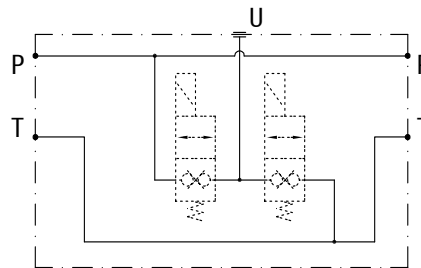

**ESEMPIO DI MONTAGGIO**

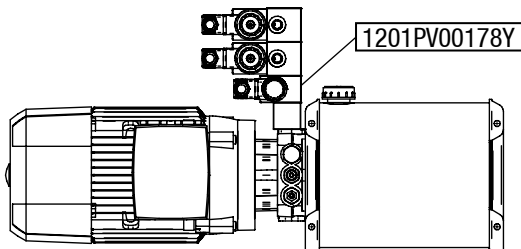

**CODICE PARLANTE** esempio

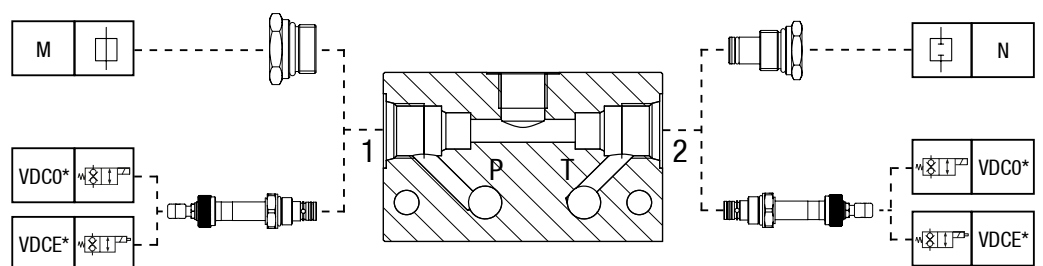
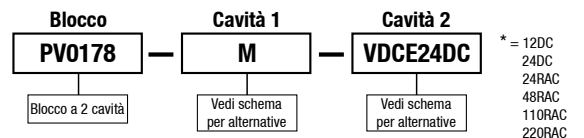

**GAMMA DISPONIBILE**

DESCRIZIONE	CODICE COMPONENTE	CODICE PARLANTE	PESO (kg)
BLOCCO MODULARE PER COMANDO CILINDRO S.E.	1201PV00178Y	PV0178	0,5

- Note: 1) **Attenzione!** Solo nel caso di ordine del componente sciolto, nel codice **1201PV00178Y** NON sono incluse le valvole elettriche e i tappi.  
 Per esaminare le caratteristiche tecniche relative ai tappi, alle valvole elettriche e le corrispondenti bobine consultare SEZIONE 2.  
 2) La valvola collegata è sul lato motore. Per motori AC (Monofase/Trifase) con cassa 63/71/80 aggiungere sempre un blocco distanziale H=19,5 (cod. 1201PV0232HY) prima del blocco modulare, mentre per motori AC (Monofase/Trifase) con cassa superiore a 80 aggiungere sempre un blocco distanziale H=39,5 (cod. 1201PV0231HY). Questo per evitare l'interferenza tra la valvola e il motore.  
 3) Il codice componente è già completo di guarnizioni OR 1,78x14,00.  
 4) **Attenzione!** Non utilizzare barre filettate con resistenza inferiore alla 8.8.

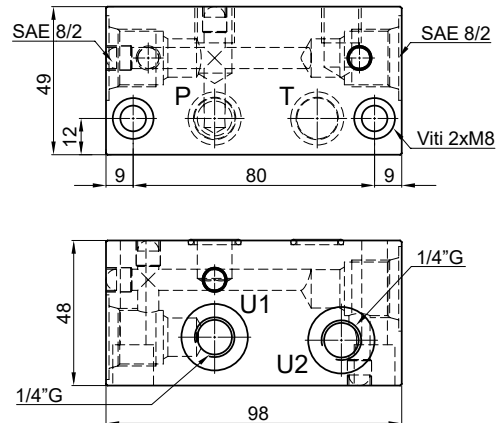
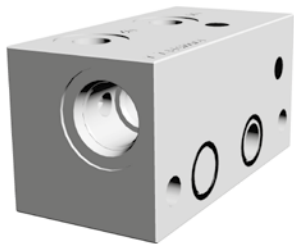

**CARATTERISTICHE PRINCIPALI**

Viti di fissaggio	2 viti/tiranti M8 classe acciaio 8.8 o superiore
Coppia di serraggio viti	24 Nm

**ESEMPIO DI MONTAGGIO**

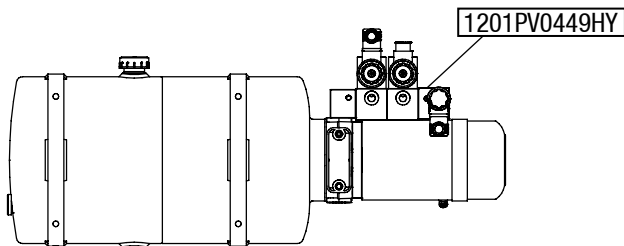

**SCHEMA IDRAULICO**

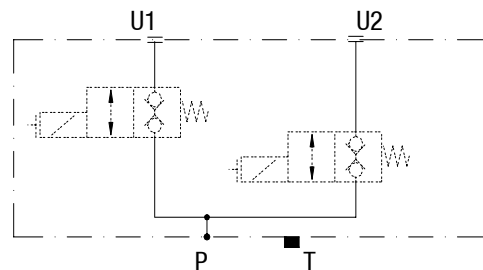

**CODICE PARLANTE** esempio

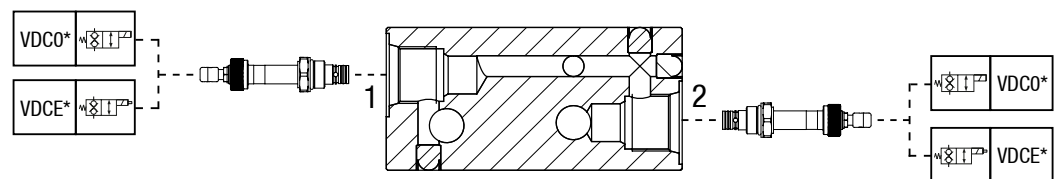
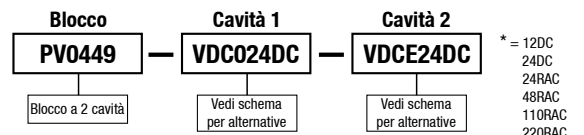

**GAMMA DISPONIBILE**

DESCRIZIONE	CODICE COMPONENTE	CODICE PARLANTE	PESO (kg)
BLOCCO MODULARE PER COMANDO 2 CILINDRI S.E.	1201PV0449HY	PV0449	0,5

- Note: 1) **Attenzione!** Solo nel caso di ordine del componente sciolto, nel codice **1201PV0449HY** NON sono incluse le valvole elettriche.  
 Per esaminare le caratteristiche tecniche relative alle valvole elettriche e le corrispondenti bobine consultare SEZIONE 2.  
 2) La valvola collegata è sul lato motore. Per motori AC (Monofase/Trifase) con cassa 63/71/80 aggiungere sempre un blocco distanziale H=19,5 (cod. 1201PV0232HY) prima del blocco modulare, mentre per motori AC (Monofase/Trifase) con cassa superiore a 80 aggiungere sempre un blocco distanziale H=39,5 (cod. 1201PV0231HY). Questo per evitare l'interferenza tra la valvola e il motore.  
 3) Il codice componente è già completo di guarnizioni OR 1,78x14,00.  
 4) **Attenzione!** Non utilizzare barre filettate con resistenza inferiore alla 8.8.



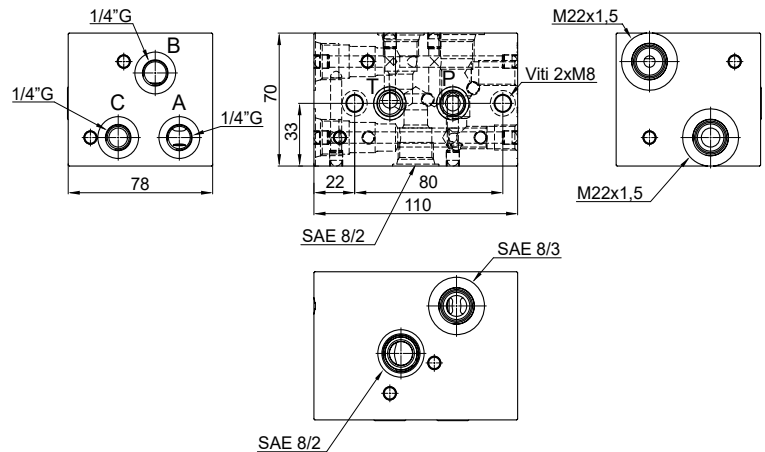
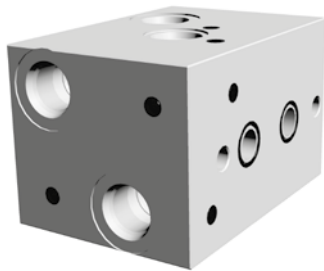

**CARATTERISTICHE PRINCIPALI**

<b>Viti di fissaggio</b>	2 viti/tiranti M8 classe acciaio 8.8 o superiore
<b>Coppia di serraggio viti</b>	24 Nm

**ESEMPIO DI MONTAGGIO**

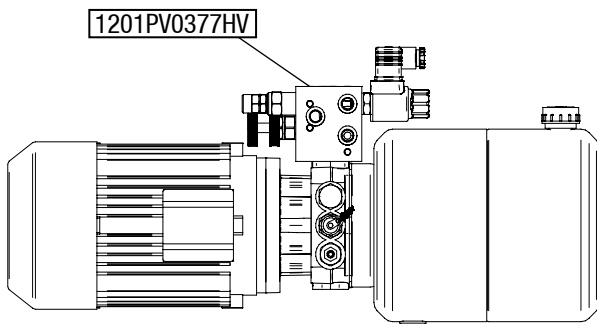

**SCHEMA IDRAULICO**

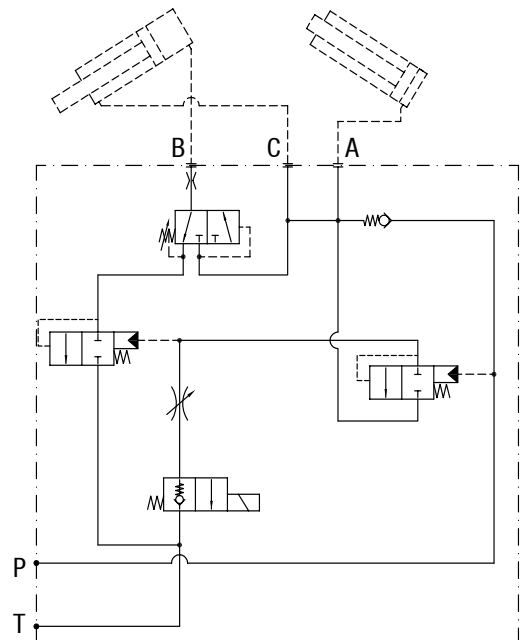

**CODICE PARLANTE** esempio

<b>Blocco</b>	<b>Voltaggio bobina</b>
<b>PV0377</b>	<b>24DC</b>

**GAMMA DISPONIBILE**

DESCRIZIONE	CODICE COMPONENTE	CODICE PARLANTE	PESO (kg)
BLOCCO LOGICO PER PEDANA	1201PV0377HV	PV0377	1,4

Note: 1) **Attenzione!** Il codice componente è già completo delle valvole indicate sullo schema idraulico, eccezione fatta per le bobine, il cui voltaggio va indicato sul codice parlante.  
 Per esaminare le caratteristiche tecniche relative alle bobine consultare SEZIONE 2.  
 2) Il codice componente è già completo di guarnizioni 1,78x14,00.  
 3) **Attenzione!** Non utilizzare barre filettate con resistenza inferiore alla 8.8.

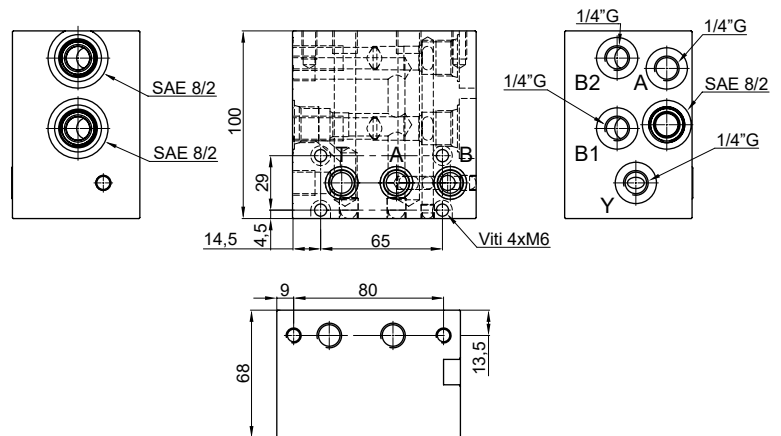
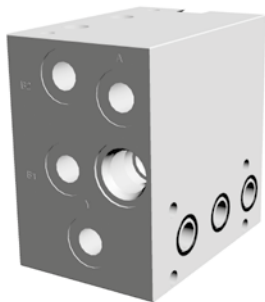

**CARATTERISTICHE PRINCIPALI**

Viti di fissaggio	4 viti M6 classe acciaio 8.8 o superiore
Coppia di serraggio viti	10 Nm

**ESEMPIO DI MONTAGGIO**

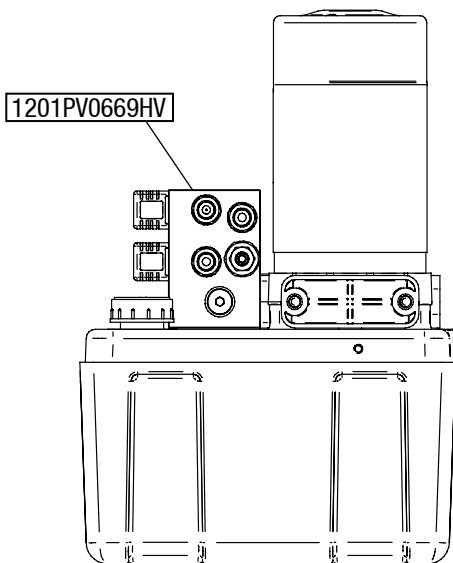

**SCHEMA IDRAULICO**

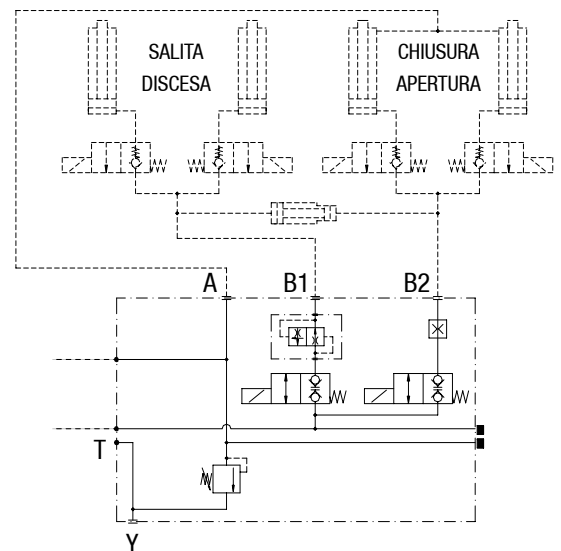

**CODICE PARLANTE** esempio

Blocco	Voltaggio bobina	Taratura valv. max
PV0669	24DC	HA

**GAMMA DISPONIBILE**

DESCRIZIONE	CODICE COMPONENTE	CODICE PARLANTE	PESO (kg)
BLOCCO MODULARE ROTAZIONE E SOLLEVAMENTO SPONDA	1201PV0669HV	PV0669	1,5

Note: 1) **Attenzione!** Il codice componente è già completo delle valvole indicate sullo schema idraulico, eccezione fatta per le bobine, il cui voltaggio va indicato sul codice parlante.

Per esaminare le caratteristiche tecniche relative alle bobine consultare SEZIONE 2.

2) **Attenzione!** Nel codice parlante va inoltre indicata la taratura che si intende adottare per la valvola limitatrice di pressione VMG. Per esaminare le caratteristiche relative a questo tipo di valvole consultare SEZIONE 2.

3) Il codice componente è già completo di guarnizioni 1,78x14,00.

4) **Attenzione!** Non utilizzare barre filettate con resistenza inferiore alla 8.8.

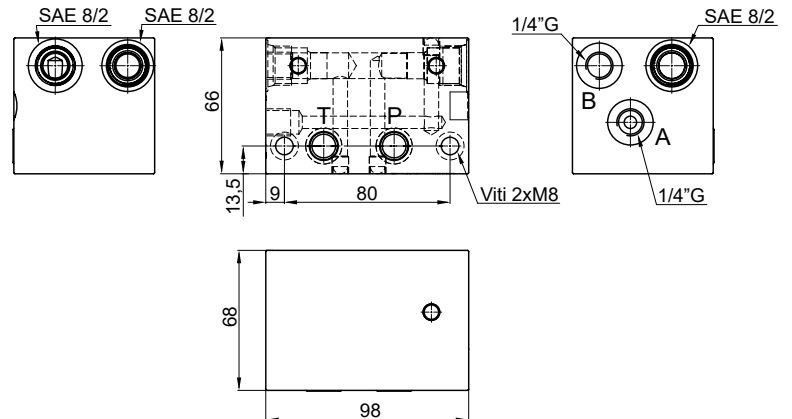
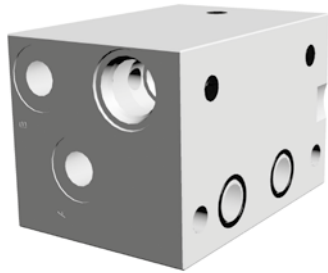

**CARATTERISTICHE PRINCIPALI**

<b>Viti di fissaggio</b>	2 viti/tiranti M8 classe acciaio 8.8 o superiore
<b>Coppia di serraggio viti</b>	24 Nm

**ESEMPIO DI MONTAGGIO**

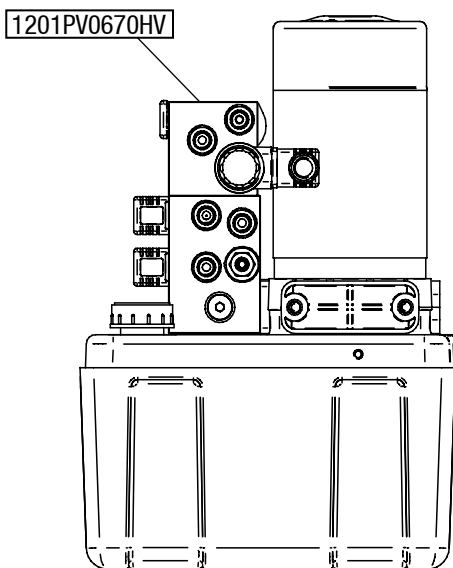

**SCHEMA IDRAULICO**

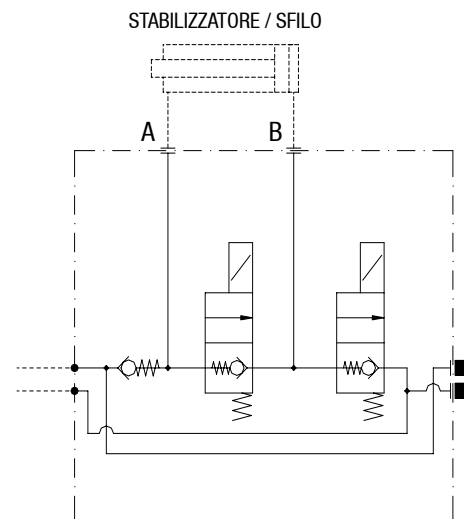

**CODICE PARLANTE** esempio



**GAMMA DISPONIBILE**

DESCRIZIONE	CODICE COMPONENTE	CODICE PARLANTE	PESO (kg)
BLOCCO MODULARE STABILIZZATORI SPONDA	1201PV0670HV	PV0670	1,0

- Note: 1) **Attenzione!** Il codice componente è già completo delle valvole indicate sullo schema idraulico, eccezione fatta per le bobine, il cui voltaggio va indicato sul codice parlante.  
 Per esaminare le caratteristiche tecniche relative alle bobine consultare SEZIONE 2.  
 2) Il codice componente è già completo di guarnizioni 1,78x14,00.  
 3) Il blocco PV0670 è generalmente preceduto dal blocco PV0669 (vedi pagina precedente).  
 4) **Attenzione!** Non utilizzare barre filettate con resistenza inferiore alla 8.8.

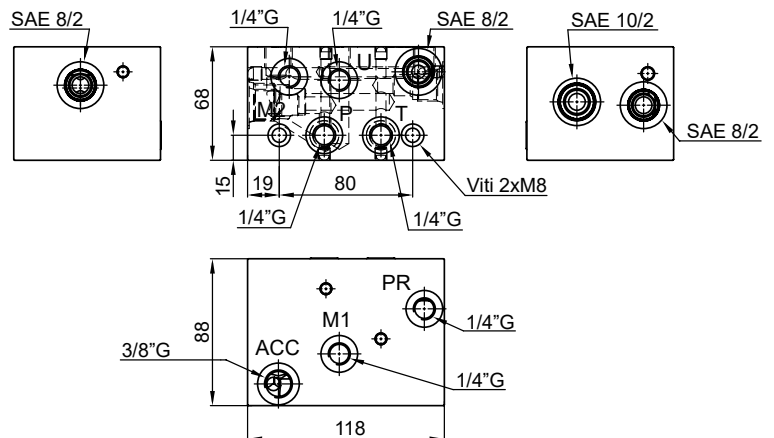
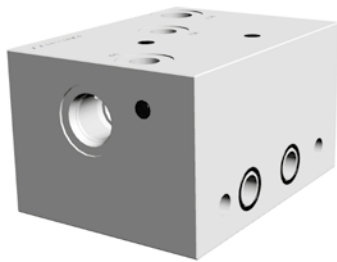

**CARATTERISTICHE PRINCIPALI**

Viti di fissaggio	2 viti/tiranti M8 classe acciaio 8.8 o superiore
Coppia di serraggio viti	24 Nm

**ESEMPIO DI MONTAGGIO**

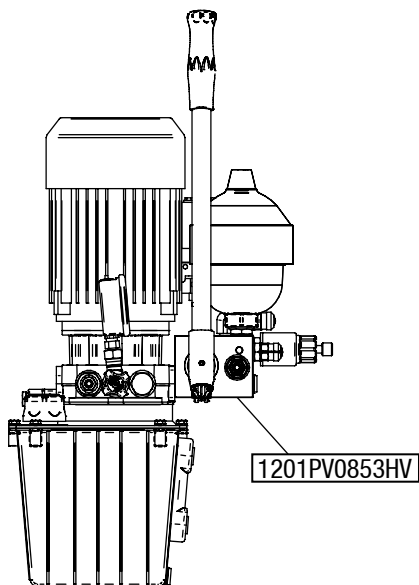

**SCHEMA IDRAULICO**

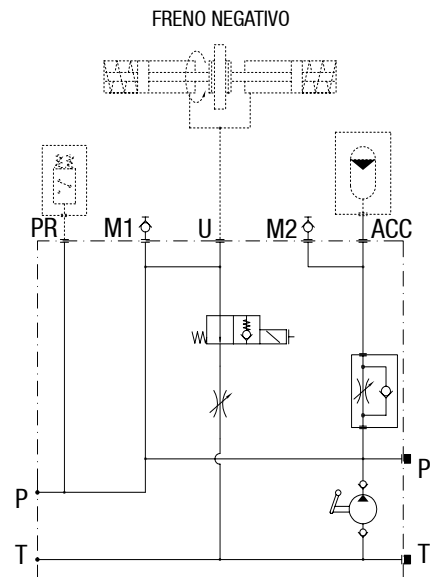

**CODICE PARLANTE** esempio

Blocco	Voltaggio bobina
PV0853	24DC

**GAMMA DISPONIBILE**

DESCRIZIONE	CODICE COMPONENTE	CODICE PARLANTE	PESO (kg)
BLOCCO CONTROLLO FRENO NEGATIVO	1201PV0853HV	PV0853	1,7

Note: 1) **Attenzione!** Il codice componente è già completo delle valvole indicate sullo schema idraulico, eccezione fatta per la bobina, il cui voltaggio va indicato sul codice parlante.

Per esaminare le caratteristiche tecniche relative alle bobine consultare SEZIONE 2.

2) **Attenzione!** L'accumulatore e il pressostato non vengono forniti insieme al blocco PV0853. In caso di ordine di questi ultimi componenti contattare il nostro ufficio commerciale.

3) Il codice componente è già completo di guarnizioni 1,78x14,00.

4) **Attenzione!** Non utilizzare barre filettate con resistenza inferiore alla 8.8.

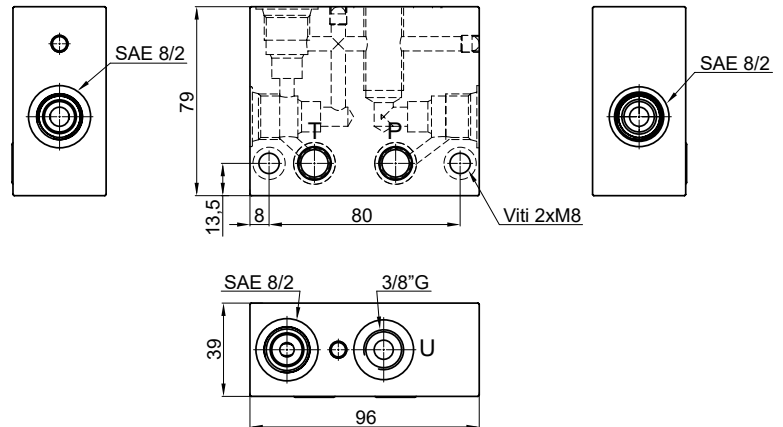
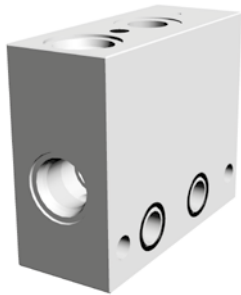

**CARATTERISTICHE PRINCIPALI**

Viti di fissaggio	2 viti/tiranti M8 classe acciaio 8.8 o superiore
Coppia di serraggio viti	24 Nm

**SCHEMA IDRAULICO**

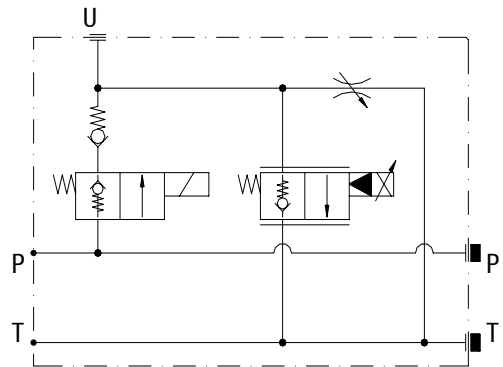

**ESEMPIO DI MONTAGGIO**

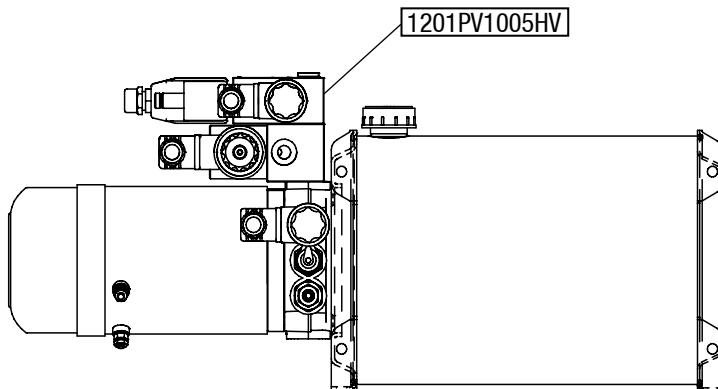

**GAMMA DISPONIBILE**

DESCRIZIONE	CODICE COMPONENTE	CODICE PARLANTE	PESO (kg)
BLOCCO LOGICO DISCESA PROPORZIONALE + MANUALE	1201PV1005HV	PV1005	0,7

Note: 1) **Attenzione!** Il codice componente è già completo delle valvole indicate sullo schema idraulico. Inoltre, questo blocco viene fornito in formato standard con bobine in 24VDC.  
 2) Il codice componente è già completo di guarnizioni 1,78x14,00.  
 3) **Attenzione!** Non utilizzare barre filettate con resistenza inferiore alla 8.8.

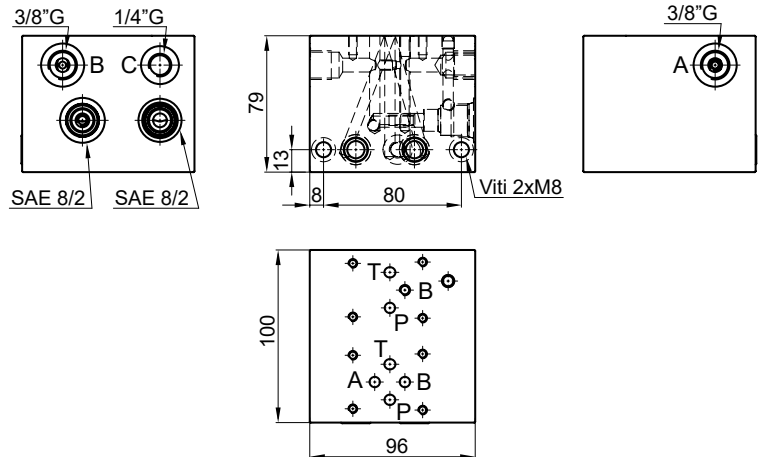
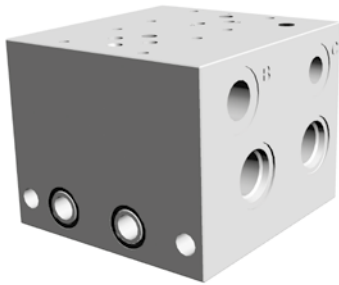

**CARATTERISTICHE PRINCIPALI**

Viti di fissaggio	2 viti/tiranti M8 classe acciaio 8.8 o superiore
Coppia di serraggio viti	24 Nm

**ESEMPIO DI MONTAGGIO**

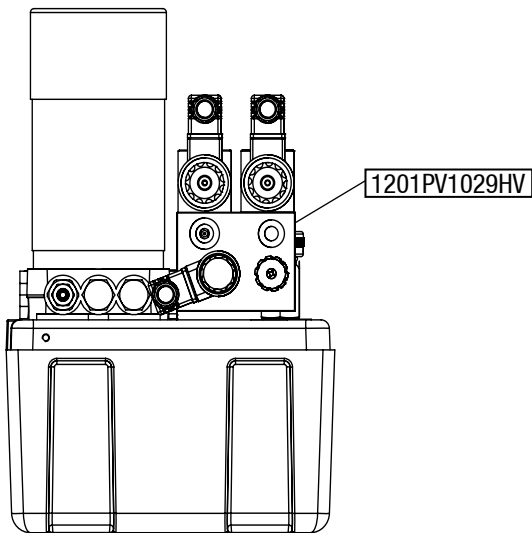

**SCHEMA IDRAULICO**

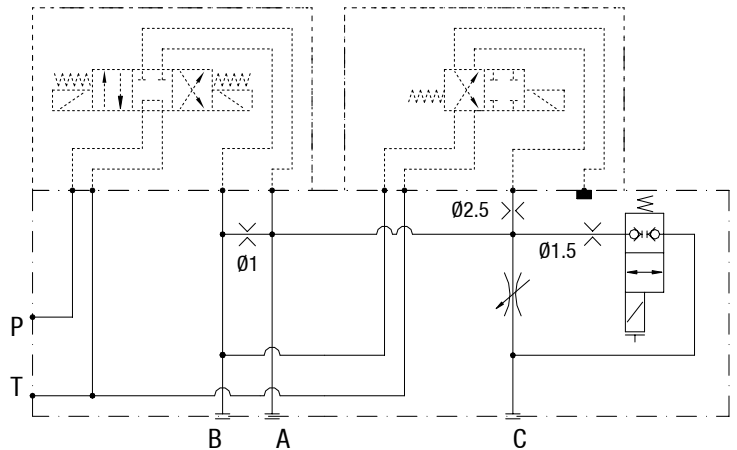

**CODICE PARLANTE** esempio

<b>Blocco</b>	<b>Voltaggio bobina</b>
<b>PV1029</b>	<b>24DC</b>

**GAMMA DISPONIBILE**

DESCRIZIONE	CODICE COMPONENTE	CODICE PARLANTE	PESO (kg)
BLOCCO MODULARE MOVIMENTO 2 ASSALI STERZANTI	1201PV1029HV	PV1029	1,9

- Note: 1) **Attenzione!** Il codice componente è già completo delle valvole indicate sullo schema idraulico, eccezione fatta per la bobina, il cui voltaggio va indicato sul codice parlante. Per esaminare le caratteristiche tecniche relative alle bobine consultare SEZIONE 2.  
 2) **Attenzione!** Nel codice componente NON sono incluse le valvole Cetop3. Per l'ordinazione di quest'ultime consultare SEZIONE 7.  
 3) Il codice componente è già completo di guarnizioni 1,78x14,00.  
 4) **Attenzione!** Non utilizzare barre filettate con resistenza inferiore alla 8.8.

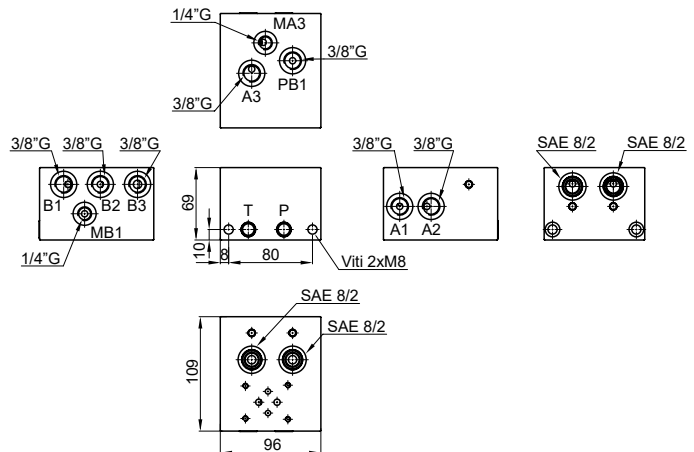
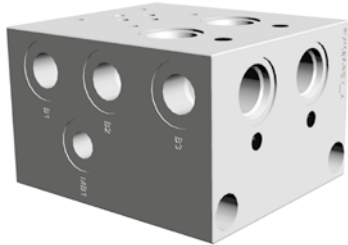

**CARATTERISTICHE PRINCIPALI**

Viti di fissaggio	2 viti/tiranti M8 classe acciaio 8.8 o superiore
Coppia di serraggio viti	24 Nm

**SCHEMA IDRAULICO**

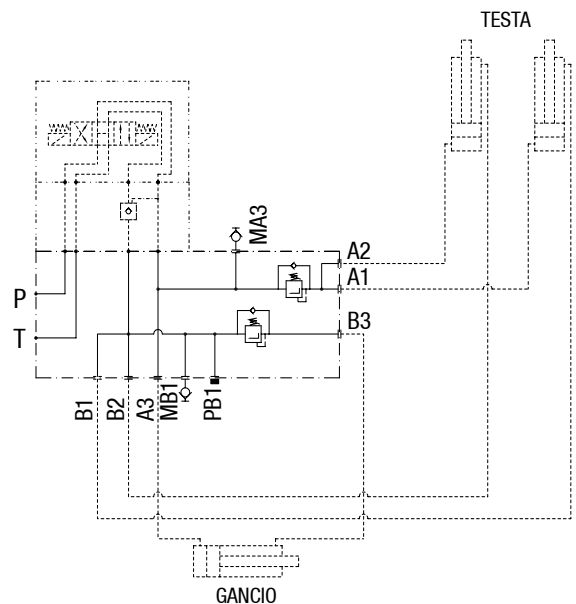

**ESEMPIO DI MONTAGGIO**

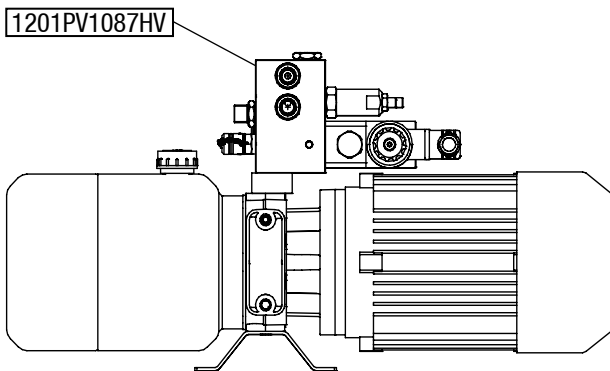

**CODICE PARLANTE** esempio

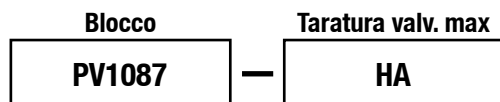

**GAMMA DISPONIBILE**

DESCRIZIONE	CODICE COMPONENTE	CODICE PARLANTE	PESO (kg)
BLOCCO MODULARE CON USCITE IN SEQUENZA	1201PV1087HV	PV1087	1,8

- Note: 1) **Attenzione!** Il codice componente è già completo delle valvole indicate sullo schema idraulico. Nel codice parlante va indicata la taratura che si intende adottare per la valvola limitatrice di pressione VMG. Per esaminare le caratteristiche relative a questo tipo di valvole consultare SEZIONE 2.  
 2) **Attenzione!** Nel codice componente NON è inclusa la valvola Cetop3. Per l'ordinazione di quest'ultima consultare SEZIONE 7.  
 3) Il codice componente è già completo di guarnizioni 1,78x14,00.  
 4) **Attenzione!** Non utilizzare barre filettate con resistenza inferiore alla 8.8.

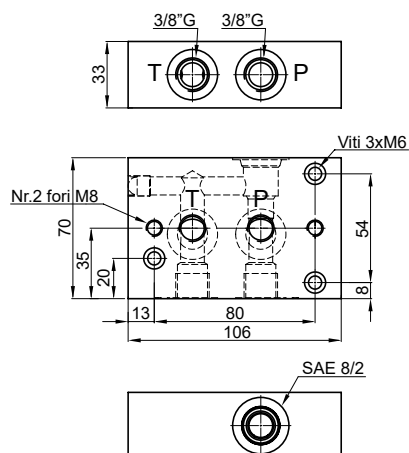
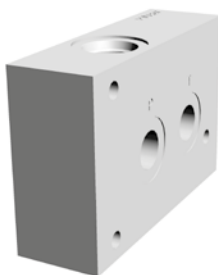

Permette di poter montare in linea tutto il sistema blocchi modulari Hydroven.  
 Un esempio tipico è l'applicazione su centrali convenzionali dove il sistema blocchi e valvole è separato dal gruppo motopompa.  
 Tuttavia non risulta adattabile per essere flangiato direttamente sulla mini centralina.

### CARATTERISTICHE PRINCIPALI

<b>Viti di fissaggio</b>	3 viti M6 classe acciaio 8.8 o superiore
<b>Coppia di serraggio viti</b>	10 Nm

### CODICE PARLANTE

<b>T</b>	<b>Base AC327</b>
<b>1</b>	<b>Esecuzione</b>
	1 = Tappo PA0078 2 = Valv. di max 5-60 bar 3 = Valv. di max 50-240 bar 4 = Valv. di max 90-350 bar

### GAMMA DISPONIBILE

DESCRIZIONE	CODICE COMPONENTE	PESO (kg)
BASE PER BLOCCHI MODULARI CETOP 3	1201PV0327HY	0,58

Note: 1) **Attenzione!** Solo nel caso di ordine del componente sciolto, nel codice **1201PV0327HY** NON è incluso il tappo PA0078 o la valvola limitatrice di pressione VMG.

Per esaminare le caratteristiche tecniche relative alle valvole limitatrici di pressione VMG e al tappo PA0078 consultare SEZIONE 2.

2) Il codice componente è già completo di guarnizioni OR 1,78x14,00.

3) **Attenzione!** Non utilizzare barre filettate con resistenza inferiore alla 8.8.



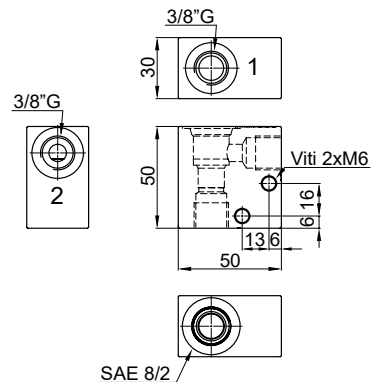

### Blocco logico 3/8" BSPP

Codice parlante	Codice componente	Peso (Kg)
AC151	1201PV00151A	0,2

#### CARATTERISTICHE PRINCIPALI

Viti di fissaggio	2 viti M6 classe acciaio 8.8 o superiore
Coppia di serraggio viti	10 Nm

#### CODICE PARLANTE

U	Blocco logico AC151
1A	<p>Esecuzione</p> <p>1A = Valv. di max 5-60 bar 1B = Valv. di max 50-240 bar 1C = Valv. di max 90-350 bar 2A* = Elettrovalv. VSAO 2B* = Elettrovalv. VSAE 3A* = Elettrovalv. VSCO 3B* = Elettrovalv. VSCE</p>

\* = 12DC  
24DC  
24RAC  
48RAC  
110RAC  
220RAC

Solo nel caso di ordine del componente sciolto, nel codice **1201PV00151A** NON è inclusa la valvola limitatrice di pressione VMG o la valvola elettrica VS. Per esaminare le caratteristiche tecniche relative alle valvole limitatrici di pressione VMG e alle valvole elettriche VS consultare SEZIONE 2.

**Attenzione!** Non utilizzare barre filettate con resistenza inferiore alla 8.8.

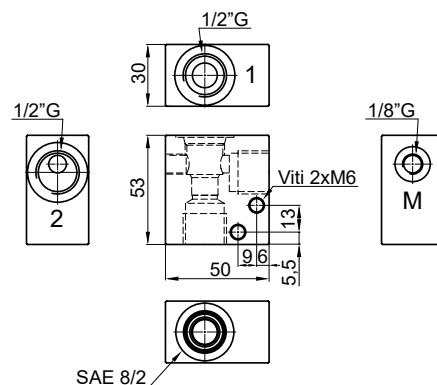
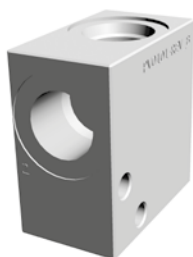

### Blocco logico 1/2" BSPP

Codice parlante	Codice componente	Peso (Kg)
AC101	1201PV00101A	0,2

#### CARATTERISTICHE PRINCIPALI

Viti di fissaggio	2 viti M6 classe acciaio 8.8 o superiore
Coppia di serraggio viti	10 Nm

#### CODICE PARLANTE

V	Blocco logico AC101
1A	<p>Esecuzione</p> <p>1A = Valv. di max 5-60 bar 1B = Valv. di max 50-240 bar 1C = Valv. di max 90-350 bar 2A* = Elettrovalv. VSAO 2B* = Elettrovalv. VSAE 3A* = Elettrovalv. VSCO 3B* = Elettrovalv. VSCE</p>

\* = 12DC  
24DC  
24RAC  
48RAC  
110RAC  
220RAC

Solo nel caso di ordine del componente sciolto, nel codice **1201PV00101A** NON è inclusa la valvola limitatrice di pressione VMG o la valvola elettrica VS. Per esaminare le caratteristiche tecniche relative alle valvole limitatrici di pressione VMG e alle valvole elettriche VS consultare SEZIONE 2.

Il codice componente è già completo del tappo cilindrico e.i. da 1/8" BSPP (090T80ITDG01).

**Attenzione!** Non utilizzare barre filettate con resistenza inferiore alla 8.8.

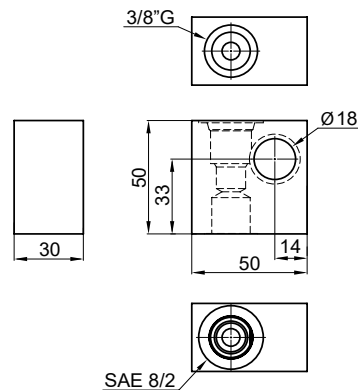
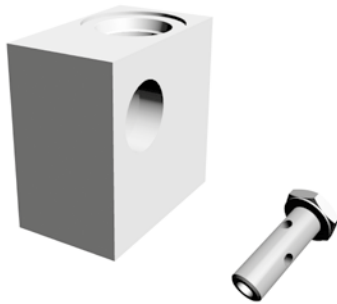

### Blocco logico FCV 3/8" BSPP

Codice parlante	Codice componente	Peso (Kg)
AC491	1201PV0491HA	0,2

### CODICE PARLANTE

W	Blocco logico AC491
1A*	Esecuzione 1A* = Elettrovalv. VSAO 1B* = Elettrovalv. VSAE 2A* = Elettrovalv. VSCO 2B* = Elettrovalv. VSCE

\* = 12DC  
24DC  
24RAC  
48RAC  
110RAC  
220RAC

Solo nel caso di ordine del componente sciolto, nel codice **1201PV0491HA** NON è inclusa la valvola elettrica VS.  
Per esaminare le caratteristiche tecniche relative alle valvole elettriche VS consultare SEZIONE 2.  
Il codice componente è già completo di vite forata.

**Attenzione!** Non utilizzare barre filettate con resistenza inferiore alla 8.8.

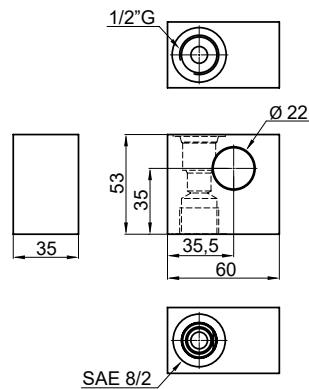
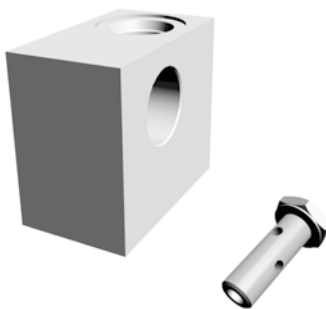

### Blocco logico FCV 1/2" BSPP

Codice parlante	Codice componente	Peso (Kg)
AC507	1201PV0507HA	0,2

### CODICE PARLANTE

Z	Blocco logico AC507
1A*	Esecuzione 1A* = Elettrovalv. VSAO 1B* = Elettrovalv. VSAE 2A* = Elettrovalv. VSCO 2B* = Elettrovalv. VSCE

\* = 12DC  
24DC  
24RAC  
48RAC  
110RAC  
220RAC

Solo nel caso di ordine del componente sciolto, nel codice **1201PV0507HA** NON è inclusa la valvola elettrica VS.  
Per esaminare le caratteristiche tecniche relative alle valvole elettriche VS consultare SEZIONE 2.  
Il codice componente è già completo di vite forata.

**Attenzione!** Non utilizzare barre filettate con resistenza inferiore alla 8.8.

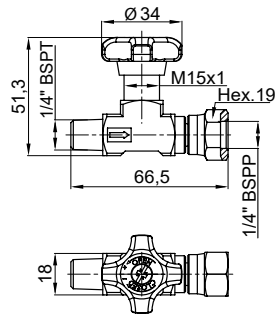

Peso: 0,16 Kg

### Esclusore per attacco manometro in linea FPE 1/4" 1G B

<b>Codice componente</b>
35Z11110202D
<b>Codice parlante</b>
RUBFPE

### CARATTERISTICHE PRINCIPALI

Pressione massima di lavoro	400 bar
Coppia di serraggio del manometro sul girello	15 Nm

### SCHEMA IDRAULICO

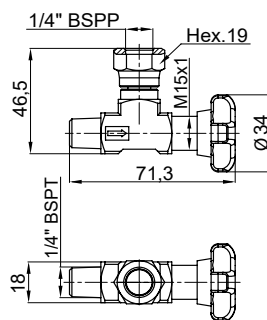
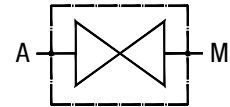

Peso: 0,16 Kg

### Esclusore per attacco manometro a 90° FPEA 1/4" 1G B

<b>Codice componente</b>
35Z12110202D
<b>Codice parlante</b>
RUBFPEA

### CARATTERISTICHE PRINCIPALI

Pressione massima di lavoro	400 bar
Coppia di serraggio del manometro sul girello	15 Nm

### SCHEMA IDRAULICO

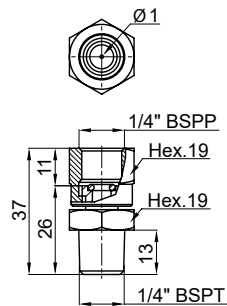
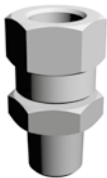
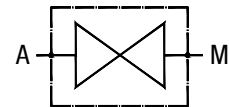

Peso: 0,05 Kg

### Esclusore M.F. 1/4"

<b>Codice componente</b>
35Z40010202B
<b>Codice parlante</b>
ESC1/4

### CARATTERISTICHE PRINCIPALI

Pressione massima di lavoro	350 bar
-----------------------------	---------

### SCHEMA IDRAULICO

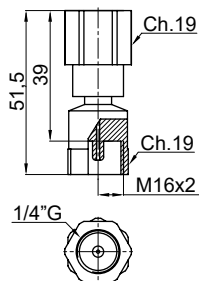
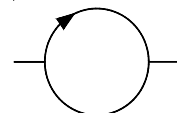

Peso: 0,06 Kg

### Portamanometro presa diretta 1/4"

<b>Codice componente</b>
35U54Q2B000A
<b>Codice parlante</b>
PMAN1/4

### CARATTERISTICHE PRINCIPALI

Pressione massima di lavoro	630 bar
Temperatura di impiego	-30 / +120 °C
Norma di riferimento	ISO 15171-2 08/2000

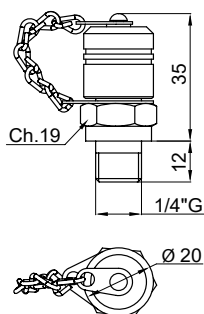

Peso: 0,09 Kg

### Minipresa 1/4" BSPP + capp. metallico

<b>Codice componente</b>
35U52C2B000H
<b>Codice parlante</b>
MNP1/4

### CARATTERISTICHE PRINCIPALI

<b>Pressione massima di lavoro</b>	630 bar
<b>Coppia di serraggio</b>	40 Nm
<b>Tipo di tenuta</b>	Tenuta con guarnizione piana
<b>Temperatura di impiego</b>	-30 / +120 °C
<b>Filettatura del cappuccio a vite</b>	M 16x2
<b>Norma di riferimento</b>	ISO 15171-2 08/2000

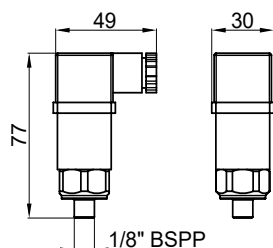
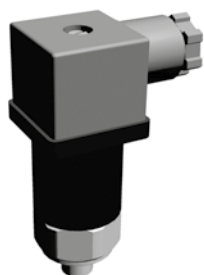

Peso: 0,16 Kg

### Pressostato 1/8" BSPP 0,2 ÷ 2,5 bar

<b>Codice componente</b>
38070MS1013F
<b>Codice parlante</b>
PRESF4

### CARATTERISTICHE PRINCIPALI

<b>Pressione massima di lavoro</b>	25 bar
<b>Grado di protezione</b>	IP 65
<b>Isteresi</b>	10%
<b>Carico massimo</b>	0,5A a 250VAC 0,15A a 110VDC
<b>Temperatura di lavoro</b>	-25 / +85 °C
<b>Precisione d'intervento</b>	±4% fondoscala a 20 °C
<b>Contatto elettrico</b>	NA / NC
<b>Frequenza di commutazione</b>	90 cicli/min

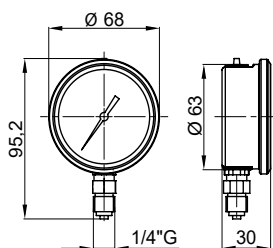

Peso: 0,21 Kg

### Manometro ABS attacco 1/4"

#### GAMMA DISPONIBILE

DESCRIZIONE	CODICE COMPONENTE	CODICE PARLANTE
MANOMETRO 0-16 bar	35BH1210161D	MAN63016
MANOMETRO 0-25 bar	35BH1210251D	MAN63025
MANOMETRO 0-40 bar	35BH1210401D	MAN63040
MANOMETRO 0-60 bar	35BH1210601D	MAN63060
MANOMETRO 0-100 bar	35BH1211001D	MAN63100
MANOMETRO 0-160 bar	35BH1211601D	MAN63160
MANOMETRO 0-250 bar	35BH1212501D	MAN63250
MANOMETRO 0-315 bar	35BH1213151D	MAN63315
MANOMETRO 0-400 bar	35BH1214001D	MAN63400
MANOMETRO 0-600 bar	35BH1216001D	MAN63600

### CARATTERISTICHE PRINCIPALI

<b>Grado di protezione</b>	IP 65
<b>Deviazione termica</b>	Max ± 0,4% / 10K a 20 °C
<b>Pressione statica di lavoro</b>	75% fondoscala
<b>Pressione fluttuante di lavoro</b>	66% fondoscala
<b>Pressione di picco di lavoro</b>	Fondoscala
<b>Temperatura di lavoro</b>	-20 / +60 °C
<b>Classe di precisione</b>	2,5 EN837-1

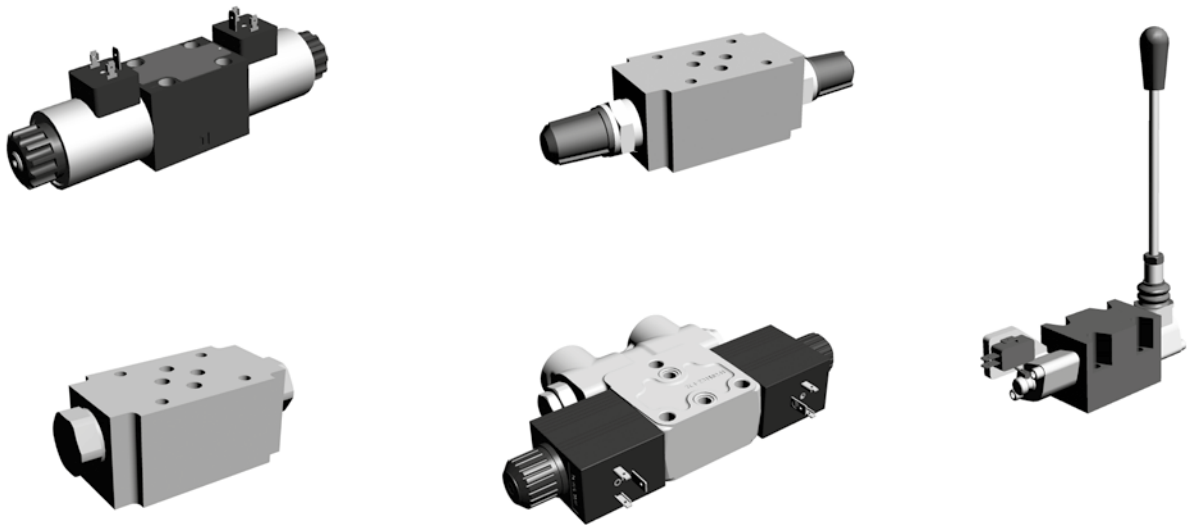

Le elettrovalvole cetop 3 rispecchiano la scelta convenzionale per la compatibilità di mercato e il servizio universale; sono da preferire quando ci sono da aggiungere altre valvole allo schema idraulico come ad esempio valvole di ritegno pilotate, valvole di controllo pressione o valvole di controllo portata; inoltre ogni valvola richiede un blocco modulare di base.

I regolatori di portata modulari cetop 3 limitano il flusso del fluido in una direzione fornendo gratuitamente flusso inverso nella direzione opposta.

Le valvole di blocco modulari cetop 3 con ritegni pilotati richiedono almeno un terzo della pressione di carico da applicare sulla porta opposta per aprire la valvola.

Queste ultime due tipologie di valvole impiegano le stesse cartucce usate nei corpi centrali.

Le valvole a comando manuale cetop 3 consentono il funzionamento delle stesse quando l'impianto elettrico è diseccitato, ad esempio operazioni di emergenza, guasti elettrici o attività di manutenzione. Quando la valvola viene azionata elettricamente, la leva manuale rimane ferma in posizione neutra. Tutti i tipi di circuito possono funzionare in tre diverse varianti: posizionatore con ritorno in centro a molla, posizionatore con ritorno in centro a molla e microinterruttore, posizionatore con detent.

I vantaggi che derivano dall'utilizzo delle valvole elettriche direzionali bancabili SDE rispetto alle elettrovalvole cetop 3 sono: peso, dimensioni e costo ridotto delle mini centraline.

Le valvole bancabili consentono l'assemblaggio di differenti soluzioni di circuito idraulico grazie a numerose varianti di montaggio. L'elevata flessibilità di gestione si integra con un elevato grado di personalizzazione.

Le porte di utilizzo A e B sono filettate direttamente sul corpo della valvola. Questo tipo di valvole richiede inoltre l'utilizzo di un'apposita piastra di adattamento (cod. ) per il montaggio sulle mini centraline.

Le valvole bancabili serie SDE01, SDE02 e SDE03 utilizzano le bobine serie D12C, 12 o 24V DC. Le valvole bancabili serie SDE04 utilizzano invece bobine DC o RC (corrente raddrizzata) serie BER. Quando si scelgono bobine RC, deve essere scelto un connettore con ponte raddrizzatore (cod. 78C00077010C). Per le bobine DC invece deve essere usato un connettore standard (cod. 78C00051320A).

È possibile produrre blocchi speciali con combinazioni di valvole personalizzate per applicazioni specifiche, purché le quantità giustificano l'investimento di progettazione e realizzazione. Consultare il nostro ufficio commerciale a riguardo.

ELETTROVALVOLA CETOP 3 4/2

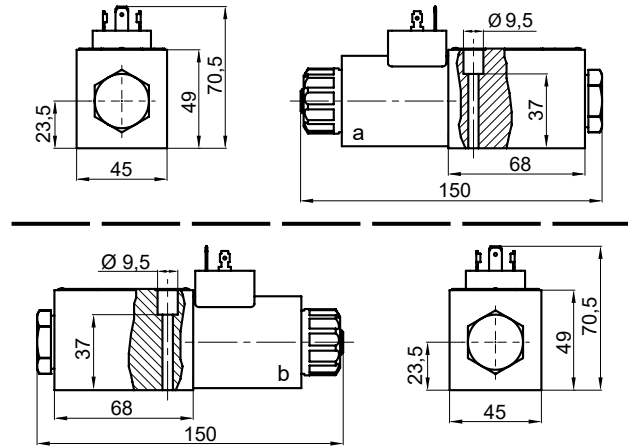
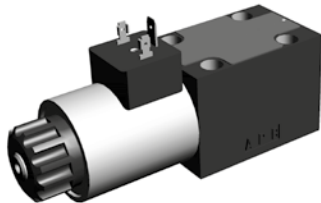

ELETTROVALVOLA CETOP 3 4/3

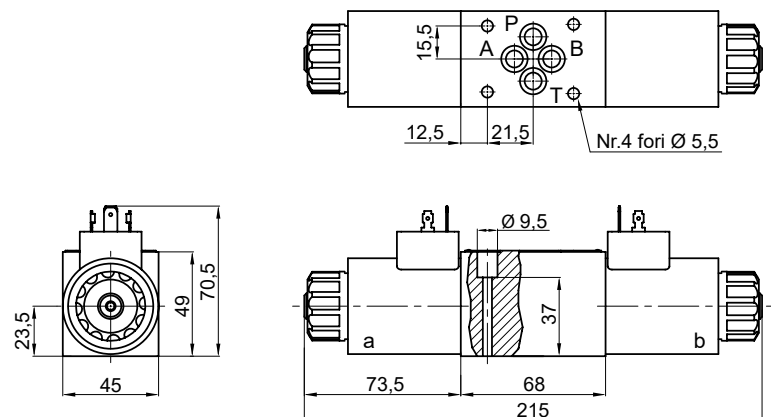
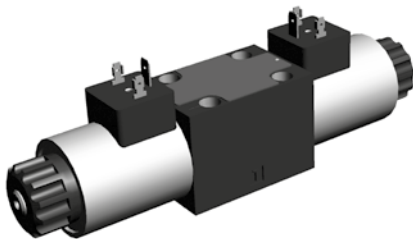

CARATTERISTICHE PRINCIPALI

Portata massima	80 l/min
Pressione massima alle porte P, A, B	350 bar
Pressione massima alla porta T	210 bar
Temperatura del fluido (NBR)	-30 / +80 °C
Temperatura del fluido (FPM)	-20 / +80 °C
Temperatura ambiente	-30 / +50 °C
Tensione di alimentazione	±10% tensione nominale
Massima frequenza di commutazione	15000 1/h
Tempo di commutazione a v=32 mm <sup>2</sup> /s	ON AC: 30...40 ms DC: 30...50 ms OFF AC: 30...70 ms DC: 10...50 ms
Viti di fissaggio	M5x45 DIN 912-10.9
Coppia di serraggio viti	6 Nm
Peso	1,6 kg (1 solenoide); 2,2 kg (2 solenoidi)

CODICE PARLANTE

CT	Valvola elettrica cetop 3	
2	Posizioni	2 3
R11	Esecuzione	Vedi tabella seguente
12DC	Voltaggio	12DC 24DC 24AC 120AC 230AC

Singolo solenoide

GAMMA DISPONIBILE

SCHEMA CURSORE	ESECUZIONE	L (mm)
	R11	150
	Z51	150
	H51	150
	Y51	150
	H11	150
	J15	150

Doppio solenoide

GAMMA DISPONIBILE

SCHEMA CURSORE	ESECUZIONE	L (mm)
	C11	215
	Z11	215
	H11	215
	Y11	215

COMANDI DI EMERGENZA

Comando di emergenza standard

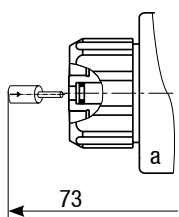

Comando di emergenza manuale N3 con detent

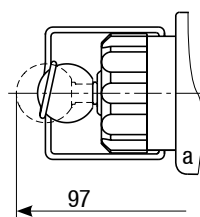

Note: 1) **Attenzione!** Queste valvole vengono fornite complete di bobine e connettori associati e con comando di emergenza standard.

2) Comando di emergenza manuale N3 con detent su richiesta.

3) Per valvole direzionali con due solenoidi, deve essere presente un solenoide diseccitato prima che l'altro solenoide possa essere caricato.

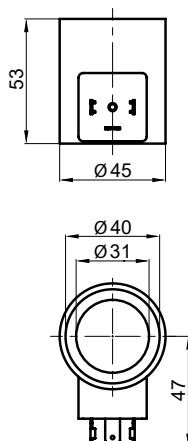
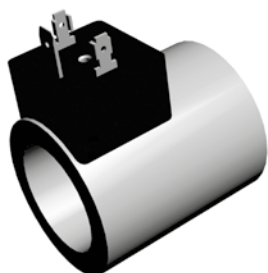

### CARATTERISTICHE PRINCIPALI

<b>Connettore elettrico</b>	DIN 43650-A / ISO 4400
<b>Tensione nominale</b>	VCC: 12-24 V VCA: 24-120-230 V - 50/60 Hz
<b>Sovratensione massima</b>	10% del valore nominale
<b>Temperatura d'uso</b>	-30 / + 50°C
<b>Temperatura del fluido</b>	-30 / + 80°C

### GAMMA DISPONIBILE

TENSIONE (V)	TIPO BOBINA	CODICE COMPONENTE	CONNETTORE RICHIESTO	CORRENTE ASSORBITA (W)	POTENZA (W)	FATTORE DI CARICO ED (%)	PESO (g)	ADATTE PER VALVOLE
12DC	DC	0891B100A00I	78C00051320A	2,72	33	100	350	CT2 / CT3
24DC	DC	0891B100B00I	78C00051320A	1,29	31	100	357	CT2 / CT3
24AC	AC	0891B100C00I	78C00051320A	1,56	37	100	335	CT2 / CT3
48DC	DC	0891B100H00I	78C00051320A	0,61	29	100	359	CT2 / CT3
120AC	AC	0891B100M00I	78C00051320A	0,26	31	100	336	CT2 / CT3
230AC	AC	0891B100N00I	78C00051320A	0,15	34,5	100	330	CT2 / CT3

## CONNETTORI

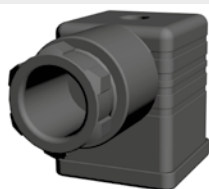

78C00051320A



78C00100500A

### CARATTERISTICHE PRINCIPALI

<b>Materiale</b>	Corpo connettore: PA66 + 30% fibra di vetro
<b>Portata massima contatti</b>	16 A
<b>Portata nominale contatti</b>	10 A
<b>Tipo di contatto</b>	Vite con conduttore di protezione
<b>Distanza tra i contatti</b>	18 mm
<b>Numero di poli</b>	2 poli + terra
<b>Posizione standard della terra</b>	h 12
<b>Entrata cavo</b>	PG9/PG11 (unificato) - 1/2 NPTF
<b>Massima sezione conduttori</b>	1,5 mm <sup>2</sup>
<b>Vite di fissaggio</b>	M3x32,5
<b>Guarnizione</b>	NBR
<b>Classe di protezione</b>	IP 67 assemblato
<b>Temperatura di lavoro</b>	-40 / +125°C (max 70°C con componenti elettronici)

### GAMMA DISPONIBILE

DESCRIZIONE	CODICE COMPONENTE
CONNETTORE DC ISO A 2 POLI+T	78C00051320A
CONNETTORE DC LED ISO A 2 POLI+T	78C00100500A

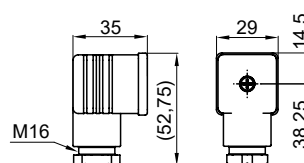

Note: 1) Per bobine in corrente continua fornibile il connettore LED (cod. 78C00100500A). Altre tensioni e tipi di connettori sono disponibili su richiesta.

2) La corrente di spunto potrebbe essere fino a 3,5 volte superiore rispetto a quella assorbita a regime.



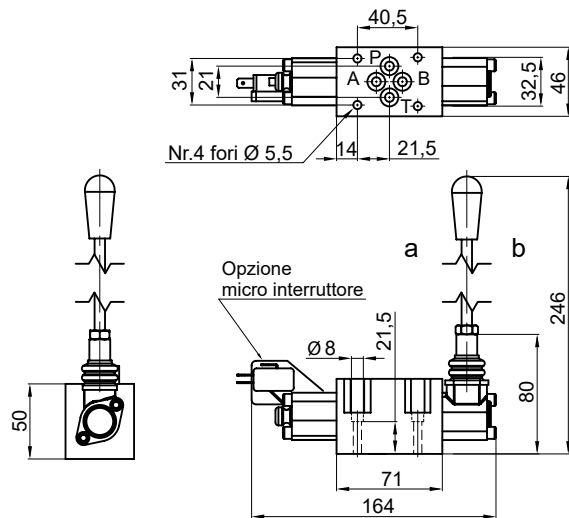

**CARATTERISTICHE PRINCIPALI**

Portata nominale	30 l/min
Portata massima	50 l/min
Pressione massima su bocche A-B-P	320 bar
Pressione massima su bocca T (statica)	160 bar
Pressione massima su bocca T (dinamica)	100 bar
Temperatura di esercizio	-15 / +70 °C
Temperatura del fluido	-15 / +85 °C
Viscosità nominale	3,5 °E a 50 °C
Filtrazione raccomandata	25 µ
Viti di fissaggio	M5x45 DIN 912-10.9
Coppia di serraggio viti	6 Nm

**CODICE PARLANTE**

<b>E3</b>	<b>Valvola a comando manuale cetop 3</b>	A = Posizionatore con ritorno in centro a molla M = Posizionatore con ritorno in centro a molla e micro D = Posizionatore con detent
<b>A</b>	<b>Controllo cursore</b>	
<b>1</b>	<b>Tipo di cursore</b>	1 2 3 4

**Doppio solenoide**

**GAMMA DISPONIBILE**

SCHEMA CURSORE	ESECUZIONE	CODICE COMPONENTE	PESO
	1	Centraggio a molla (5629028AA62S)	1,2
		Microinterruttore (5629028AG62S)	1,3
		Detent (5629028AH62S)	1,2
	2	Centraggio a molla (5629028CA62S)	1,2
		Microinterruttore (5629028CG62S)	1,3
		Detent (5629028DA62S)	1,2
	3	Centraggio a molla (5629028BA62S)	1,2
		Microinterruttore (5629028BG62S)	1,3
		Detent (5629028BH61S)	1,2
	4	Centraggio a molla (5629028EA62S)	1,2
		Microinterruttore (5629028EG62S)	1,3
		Detent (5629028EH62S)	1,2

**Controllo cursore**

**GAMMA DISPONIBILE**

SCHEMA CURSORE	ESECUZIONE
	A
	M
	D

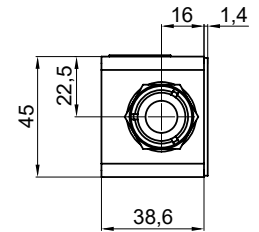
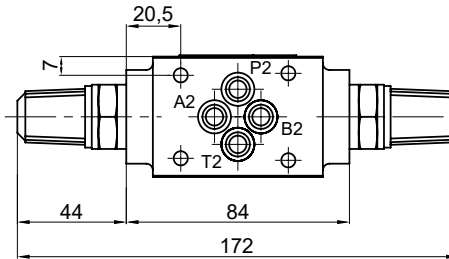
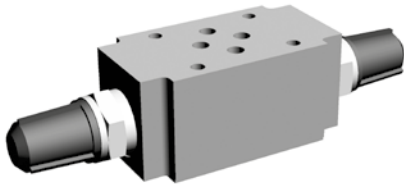

**CARATTERISTICHE PRINCIPALI**

Portata massima	80 l/min
Massima pressione di esercizio	320 bar
Temperatura del fluido (NBR)	-30 / +100 °C
Viti di fissaggio	M5x**
Coppia di serraggio viti	6 Nm
Peso	1,00 kg

**SCHEMA IDRAULICO**

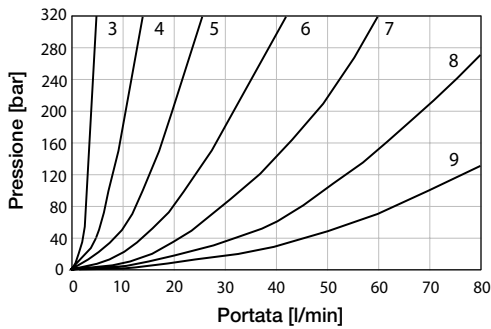
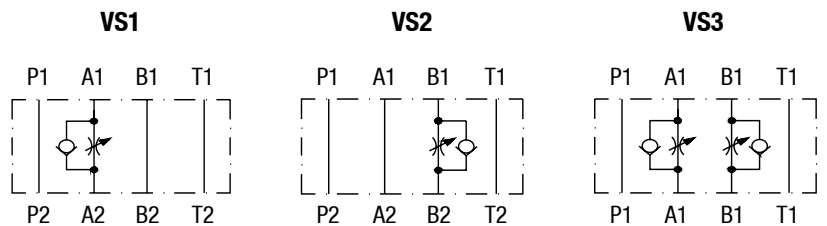

Numero di giri della vite di regolazione						
3	4	5	6	7	8	9

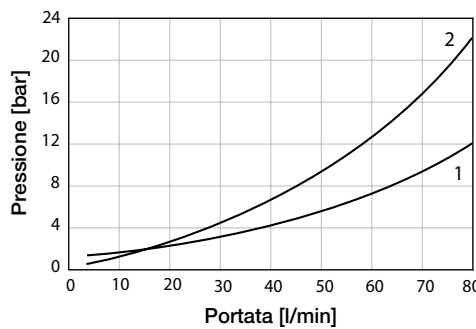

Valvola a farfalla chiusa	Valvola a farfalla aperta
1	2

**ESEMPIO DI MONTAGGIO**

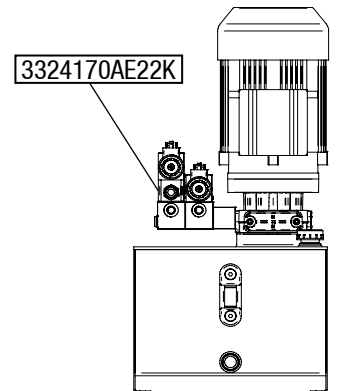

**GAMMA DISPONIBILE**

DESCRIZIONE	CODICE COMPONENTE	CODICE PARLANTE
VALVOLA MODULARE CON REGOLATORE IN "A"	3324170AA22K	VS1
VALVOLA MODULARE CON REGOLATORE IN "B"	3324170AB22K	VS2
VALVOLA MODULARE CON REGOLATORI IN "A" E "B"	3324170AE22K	VS3

Note: 1) I valori sono stati misurati con viscosità olio 32 mm<sup>2</sup>/s. La caduta di pressione può variare in base alla viscosità e temperatura dell'olio.

2) L'orientamento del simbolo sulla targhetta corrisponde alla funzione della valvola. Con la piastra O-ring separata, il corpo della valvola può essere ruotato di 180° attorno al suo asse orizzontale, il che cambia la funzione della valvola dall'entrata all'uscita.

3) \*\* la lunghezza delle viti di fissaggio dipende dal numero di blocchi modulari e dal tipo di valvola.

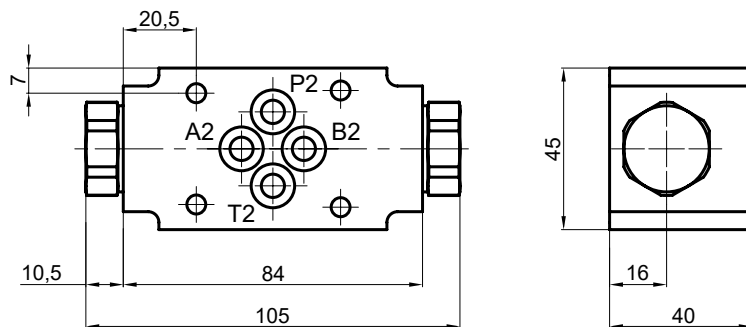
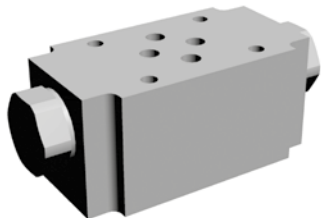

**CARATTERISTICHE PRINCIPALI**

Portata massima	60 l/min
Massima pressione di esercizio	320 bar
Temperatura del fluido (NBR)	-30 / +100 °C
Rapporto di pilotaggio	3 : 1
Viti di fissaggio	M5x**
Coppia di serraggio viti	6 Nm
Peso	0,97 kg

**SCHEMA IDRAULICO**

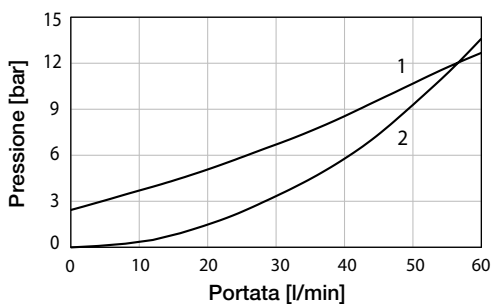
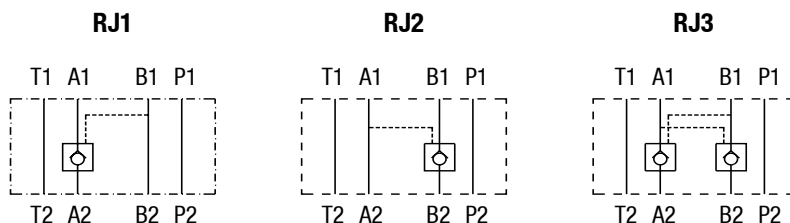

	Direzione del flusso
1	A1 → A2 (B1 → B2)
2	A2 → A1 (B2 → B1)

**ESEMPIO DI MONTAGGIO**

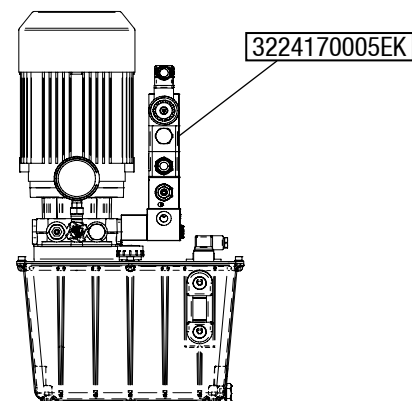

**GAMMA DISPONIBILE**

DESCRIZIONE	CODICE COMPONENTE	CODICE PARLANTE
VALVOLA MODULARE CON RITEGNO PILOTATO IN "A"	3224170005AK	RJ1
VALVOLA MODULARE CON RITEGNO PILOTATO IN "B"	3224170005BK	RJ2
VALVOLA MODULARE CON RITEGNO PILOTATO IN "A" E "B"	3224170005EK	RJ3

Note: 1) I valori sono stati misurati con viscosità olio 32 mm<sup>2</sup>/s. La caduta di pressione può variare in base alla viscosità e temperatura dell'olio.  
 2) L'orientamento del simbolo sulla targhetta corrisponde alla funzione della valvola.  
 3) \*\* la lunghezza delle viti di fissaggio dipende dal numero di blocchi modulari e dal tipo di valvola.

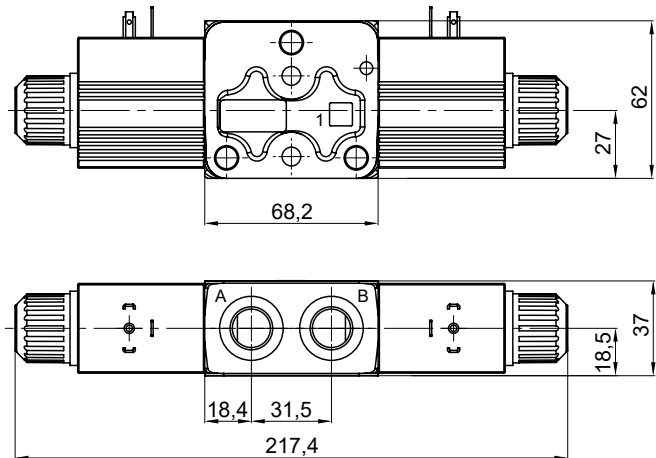

**CARATTERISTICHE PRINCIPALI**

Portata nominale	30 l/min
Pressione massima di esercizio	250 bar
Contropressione massima	210 bar (allo scarico T)
Fuga interna massima A(B) → T	14 cm <sup>3</sup> /min (Δp = 100 bar)
Temperatura del fluido (NBR)	-20 / +80 °C
Temperatura ambientale	-20 / +50 °C
Viscosità	Da 15 a 75 mm <sup>2</sup> /s (campo di lavoro) 12 mm <sup>2</sup> /s (minima) 400 mm <sup>2</sup> /s (massima)
Grado di contaminazione	-/19/16 - ISO 4406
Comando elettrico	Doppio effetto
Viti di fissaggio	3 viti/tiranti M8 classe acciaio 8.8 o superiore
Coppia di serraggio viti	24 Nm
Peso	1,82 kg (bobine incluse)

**CODICE PARLANTE**

<b>SDE01</b>	Valvola elettrica bancabile porte superiori circuito in parallelo	
<b>A</b>	Esecuzione	Vedi tabella sotto
<b>12DC</b>	Vtaggio	12DC
		24DC

**SCHEMA IDRAULICO**

Esempio con esecuzione A

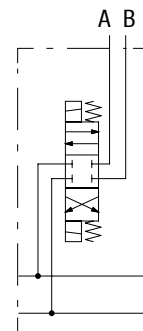

**GAMMA DISPONIBILE**

SCHEMA CURSORE	ESECUZIONE
	A
	B
	C
	D

**Perdite di carico in attraversamento**

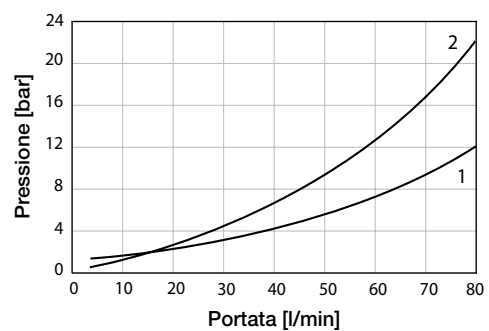

Note: 1) I valori sono stati misurati con viscosità olio 46 mm<sup>2</sup>/s a 40 °C. La caduta di pressione può variare in base alla viscosità e temperatura dell'olio.

2) **Attenzione!** Queste valvole vengono fornite complete di bobine e connettori associati.

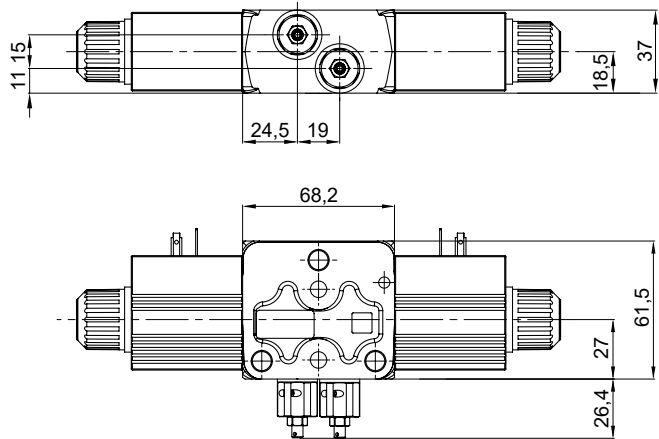

**CARATTERISTICHE PRINCIPALI**

Portata nominale	30 l/min
Pressione massima di esercizio	250 bar
Contropressione massima	210 bar (allo scarico T)
Fuga interna massima A(B) → T	14 cm <sup>3</sup> /min ( $\Delta p = 100$ bar)
Temperatura del fluido (NBR)	-20 / +80 °C
Temperatura ambientale	-20 / +50 °C
Viscosità	Da 15 a 75 mm <sup>2</sup> /s (campo di lavoro) 12 mm <sup>2</sup> /s (minima) 400 mm <sup>2</sup> /s (massima)
Grado di contaminazione	-/19/16 - ISO 4406
Comando elettrico	Doppio effetto
Viti di fissaggio	3 viti/tiranti M8 classe acciaio 8.8 o superiore
Coppia di serraggio viti	24 Nm
Peso	2,1 kg (bobine incluse)

**CODICE PARLANTE**

<b>SDE02</b>	<b>Valvola elettrica bancabile porte superiori con predisp. valvole antiurto inferiori</b>	
<b>A</b>	<b>Esecuzione</b>	Vedi tabella sotto
<b>1</b>	<b>Campo di taratura</b>	1 = 50 ÷ 200 bar 2 = 200 ÷ 315 bar
<b>12DC</b>	<b>Voltaggio</b>	12DC 24DC

**Perdite di carico in attraversamento**

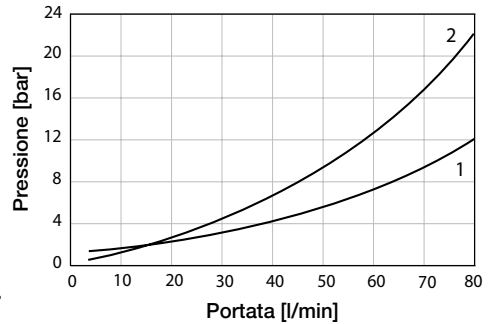

**GAMMA DISPONIBILE**

SCHEMA CURSORE	ESECUZIONE
	A
	B
	C
	D

**Campo di taratura 50–200 bar**

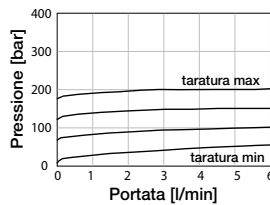

**Campo di taratura 200–315 bar**

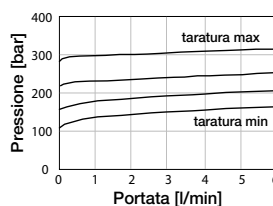

**SCHEMA IDRAULICO**

**Esempio con esecuzione A**

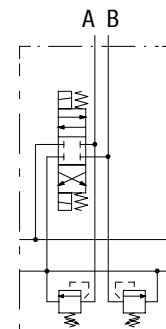

Note: 1) I valori sono stati misurati con viscosità olio 46 mm<sup>2</sup>/s a 40 °C. La caduta di pressione può variare in base alla viscosità e temperatura dell'olio.

2) **Attenzione!** Queste valvole vengono fornite complete di valvole di max pressione, bobine e connettori associati. La taratura standard (100 bar o 200 bar) è riferita ad una portata di 10 l/min.

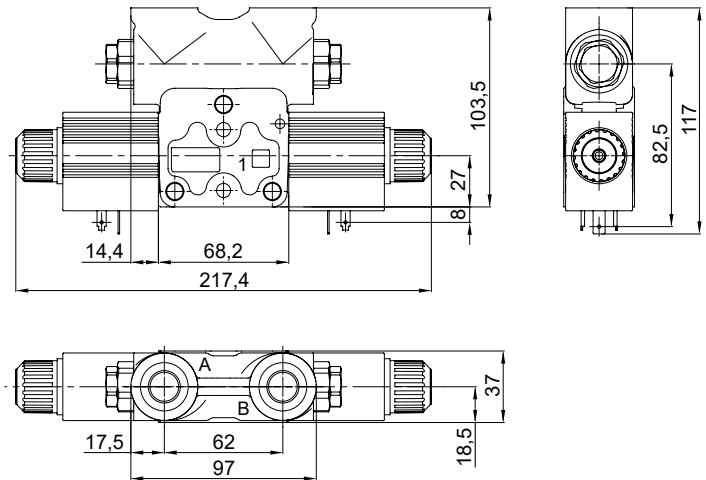
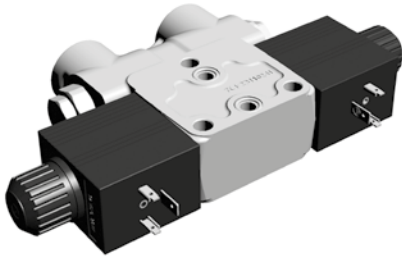

**CARATTERISTICHE PRINCIPALI**

Portata nominale	30 l/min
Pressione massima di esercizio	250 bar
Contropressione massima	210 bar (allo scarico T)
Fuga interna massima A(B) -> T	14 cm <sup>3</sup> /min ( $\Delta p = 100$ bar)
Temperatura del fluido (NBR)	-20 / +80 °C
Temperatura ambientale	-20 / +50 °C
Viscosità	Da 15 a 75 mm <sup>2</sup> /s (campo di lavoro) 12 mm <sup>2</sup> /s (minima) 400 mm <sup>2</sup> /s (massima)
Grado di contaminazione	-/19/16 - ISO 4406
Comando elettrico	Doppio effetto
Viti di fissaggio	3 viti/tiranti M8 classe acciaio 8.8 o superiore
Coppia di serraggio viti	24 Nm
Peso	2,5 kg (bobine incluse)

**CODICE PARLANTE**

<b>SDE03</b>	Valvola elettrica bancabile porte superiori con predisposizione di valvole di blocco	
<b>A</b>	Esecuzione	Vedi tabella sotto
<b>1</b>	Utilizzo	1 = ritegno in A 2 = ritegni in A e B 3 = ritegno in B
<b>12DC</b>	Voltaggio	12DC 24DC

**Perdite di carico in attraversamento**

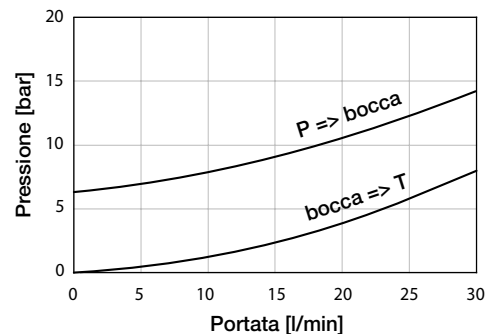

**GAMMA DISPONIBILE**

SCHEMA CURSORE	ESECUZIONE
	A
	B
	C
	D

**SCHEMA IDRAULICO**

Esempio con esecuzione A

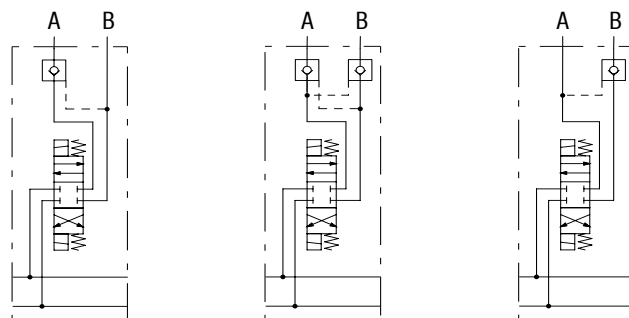

Note: 1) I valori sono stati misurati con viscosità olio 46 mm<sup>2</sup>/s a 40 °C. La caduta di pressione può variare in base alla viscosità e temperatura dell'olio.

2) **Attenzione!** Queste valvole vengono fornite complete di bobine e connettori associati.

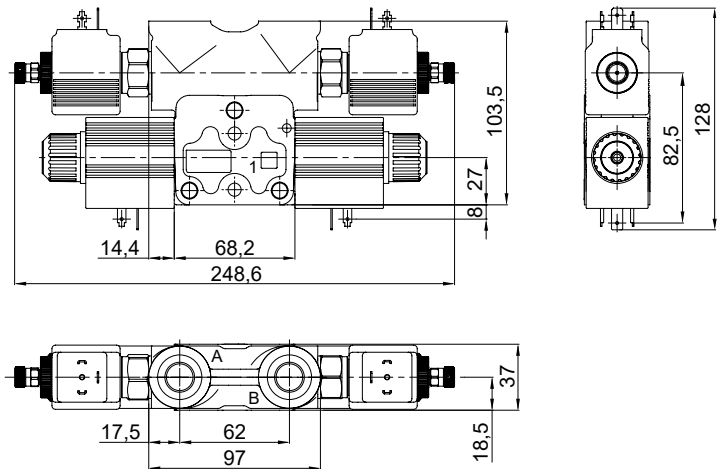
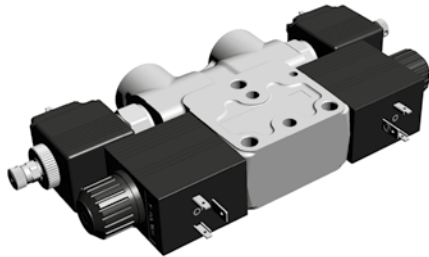

**CARATTERISTICHE PRINCIPALI**

Portata nominale	30 l/min
Pressione massima di esercizio	250 bar
Contropressione massima	210 bar (allo scarico T)
Fuga interna massima A(B) -> T	14 cm <sup>3</sup> /min ( $\Delta p = 100$ bar)
Temperatura del fluido (NBR)	-20 / +80 °C
Temperatura ambientale	-20 / +50 °C
Viscosità	Da 15 a 75 mm <sup>2</sup> /s (campo di lavoro) 12 mm <sup>2</sup> /s (minima) 400 mm <sup>2</sup> /s (massima)
Grado di contaminazione	-/19/16 - ISO 4406
Comando elettrico	Doppio effetto
Viti di fissaggio	3 viti/tiranti M8 classe acciaio 8.8 o superiore
Coppia di serraggio viti	24 Nm
Peso	2,7 kg (bobine incluse)

**CODICE PARLANTE**

<b>SDE04</b>	<b>Valvola elettrica bancabile porte superiori con predisp. valvole di blocco a comando elettrico</b>	
<b>A</b>	<b>Esecuzione</b>	Vedi tabella sotto
<b>1</b>	<b>Utilizzo</b>	1 = ritengo in A 2 = ritegni in A e B 3 = ritengo in B
<b>12DC</b>	<b>Voltaggio</b>	12DC 24DC 24RAC

**Perdite di carico in attraversamento**

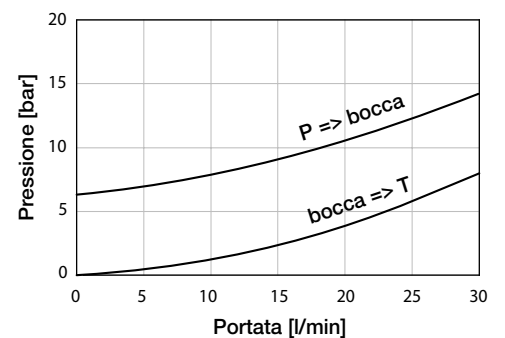

**GAMMA DISPONIBILE**

SCHEMA CURSORE	ESECUZIONE
	A
	B
	C
	D

**SCHEMA IDRAULICO**

Esempio con esecuzione A

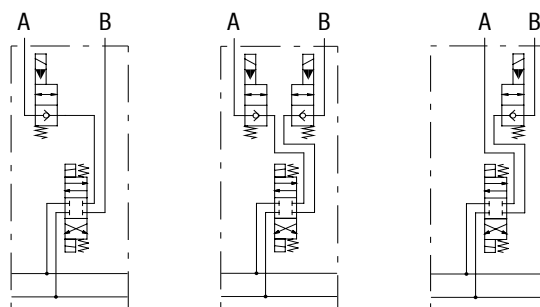

**Emergenza a vite**

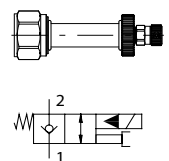

Note: 1) I valori sono stati misurati con viscosità olio 46 mm<sup>2</sup>/s a 40 °C. La caduta di pressione può variare in base alla viscosità e temperatura dell'olio.

2) **Attenzione!** Queste valvole vengono fornite complete di bobine e connettori associati.

3) Possibilità di ottenere corrente alternata con tensione 24V montando il connettore con ponte raddrizzatore (cod. **78C00077010C**).

## BOBINE SERIE D12C

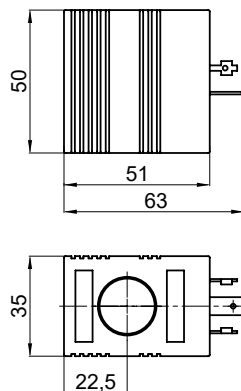

### CARATTERISTICHE PRINCIPALI

<b>Connettore elettrico</b>	DIN 43650-A / ISO 4400
<b>Grado di protezione</b>	IP65
<b>Sovratensione massima</b>	10% del valore nominale
<b>Classe di protezione</b>	Classe H (180 °C)

### GAMMA DISPONIBILE

TENSIONE (V)	CODICE PARLANTE	TIPO BOBINA	CODICE COMPONENTE	CONNETTORE RICHIESTO	CORRENTE ASSORBITA (A)	POTENZA (W)	FATTORE DI CARICO ED (%)	PESO (g)	ADATTE PER VALVOLE
12DC	12DC_D12C	DC	0891A100A00W	78C00051320A	3	36	100	145	SDE-01/02/03
24DC	24DC_D12C	DC	0891A100B00W	78C00051320A	1,5	36	100	145	SDE-01/02/03

## BOBINE SERIE BER

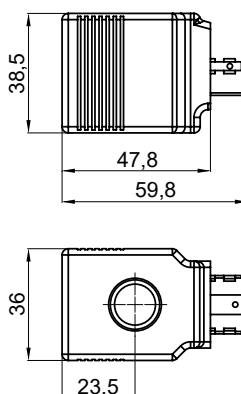

### CARATTERISTICHE PRINCIPALI

<b>Connettore elettrico</b>	DIN 43650-A / ISO 4400
<b>Grado di protezione</b>	IP65
<b>Sovratensione massima</b>	10% del valore nominale
<b>Classe di protezione</b>	Classe H (180 °C)

### GAMMA DISPONIBILE

TENSIONE (V)	CODICE PARLANTE	TIPO BOBINA	CODICE COMPONENTE	CONNETTORE RICHIESTO	CORRENTE ASSORBITA (A)	POTENZA (W)	FATTORE DI CARICO ED (%)	PESO (g)	ADATTE PER VALVOLE
12DC	12DC_BER	DC	0891A100A01W	78C00051320A	1,61	19,2	100	110	SDE04
24DC	24DC_BER	DC	0891A100B01W	78C00051320A	0,8	19,2	100	110	SDE04
24RAC	24RAC_BER	AC	0891A100B02W	78C00077010C	0,89	19	100	110	SDE04



## CONNETTORI

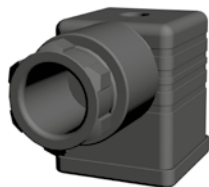

78C00051320A



78C00100500A



78C00077010C

### CARATTERISTICHE PRINCIPALI

<b>Materiale</b>	Corpo connettore: PA66 + 30% fibra di vetro
<b>Portata massima contatti</b>	16 A
<b>Portata nominale contatti</b>	10 A
<b>Tipo di contatto</b>	Vite con conduttore di protezione
<b>Distanza tra i contatti</b>	18 mm
<b>Numero di poli</b>	2 poli + terra
<b>Posizione standard della terra</b>	h 12
<b>Entrata cavo</b>	PG9/PG11 (unificato) - 1/2 NPTF
<b>Massima sezione conduttori</b>	1,5 mm <sup>2</sup>
<b>Vite di fissaggio</b>	M3x32,5
<b>Guarnizione</b>	NBR
<b>Classe di protezione</b>	IP 67 assemblato
<b>Temperatura di lavoro</b>	-40 / +125°C (max 70°C con componenti elettronici)

### GAMMA DISPONIBILE

DESCRIZIONE	CODICE COMPONENTE
CONNETTORE DC ISO A 2 POLI+T	78C00051320A
CONNETTORE DC LED ISO A 2 POLI+T	78C00100500A
CONNETTORE AC RADDRIZZATO 250V - 2A PER BOBINE RAC	78C00077010C

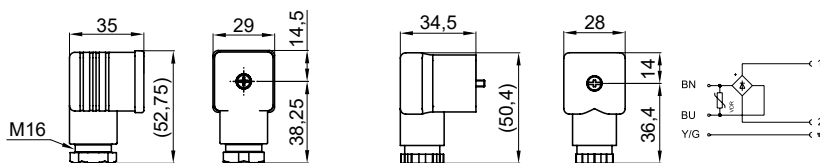

78C00051320A / 78C00100500A

78C00077010C

Note: 1) Per bobine in corrente continua fornibile il connettore LED (cod. 78C00100500A). Altre tensioni e tipi di connettori sono disponibili su richiesta.

2) La corrente di spunto potrebbe essere fino a 3,5 volte superiore rispetto a quella assorbita a regime.



**Hydroven**<sup>®</sup>

Via Matteotti, 2 – 36056  
Tezze sul Brenta (VI) – Italy  
Tel. +39 0424 539381  
Fax +39 0424 89642

[info@hydroven.com](mailto:info@hydroven.com)  
[www.hydroven.com](http://www.hydroven.com)

A MEMBER OF

CERTIFICAZIONE UNI EN ISO 9001

A MEMBER OF

